

Cinghie in poliuretano a metraggio "M"  
e saldate ad anello chiuso "V"

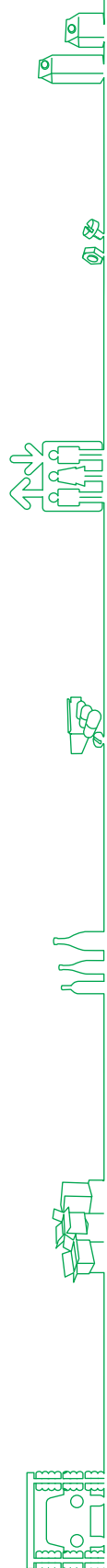

# ELATECH<sup>®</sup> M e V



## INDICE

<b>Cinghie in poliuretano a metraggio "M" e saldate ad anello chiuso "V"</b>	<b>Pag.</b>
Descrizione e caratteristiche	9
Cavi di trazione	9
Certificato di prodotto	9
Caratteristiche meccaniche e chimiche	9
Esecuzioni e codifica cinghie in poliuretano "M"	10
Esecuzioni e codifica cinghie in poliuretano "V"	11
<b>Dati tecnici</b>	
• Profilo metrico T	12 ÷ 19
• Profilo metrico AT, ATL	20 ÷ 35
• Profilo in pollici MXL, XL, L, H, XH	36 ÷ 45
• Profilo HTD standard e ad alto carico di sollevamento XHPL	46 ÷ 55
• Profilo RTD standard e ad alto carico di sollevamento e XHPL	56 ÷ 63
• Profilo STD	64 ÷ 69
• Profilo EAGLE e ad alto carico di sollevamento e XHPL	70 ÷ 79
• Profili autocentranti TK e ATK	80 ÷ 83
• Cinghie Total Protection T10 TP - AT10 TP - HTD8M TP	84 ÷ 89
• Cinghie piane F1, F2, F2,5, F3	90 ÷ 93
• Cinghie piane per carichi gravosi (Heavy Series) F9	94
• Cinghie piane POLY-V	95
• Cinghie TT5 per macchine tessili circolari di taglio	96
Piastre dentate	97 - 98
Cinghie in poliuretano "REDTHANE" e "GREENTHANE"	99 - 100
Cinghie in poliuretano "WIDE ANGLE"	101 - 102

## Descrizione e caratteristiche

Le cinghie dentate prodotte da ELATECH®, sono state ideate per soddisfare tutte le esigenze del progettista nella movimentazione lineare, nelle applicazioni di trasmissioni di potenza e nelle applicazioni di trasporto dove sia richiesto un sincronismo.

Le cinghie ELATECH® sono prodotte con poliuretano termoplastico con eccellente resistenza all'usura e da cavi standard in acciaio ad elevato carico di snervamento.

L'applicazione di uno speciale tessuto in poliammide sulla dentatura (a richiesta) riduce il coefficiente di attrito migliorando l'ingranamento della trasmissione, rendendo la cinghia particolarmente silenziosa.

Cinghia standard

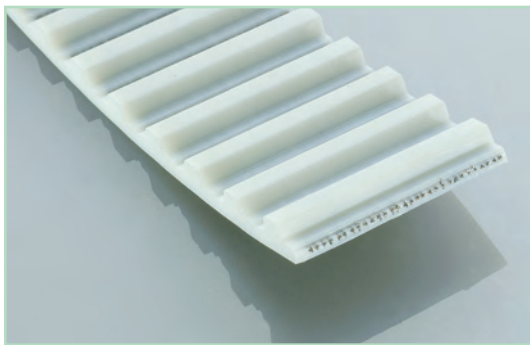

Cinghia con rivestimento sulla dentatura "PAZ"

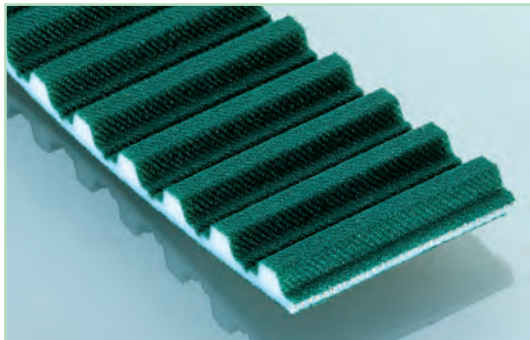

### Certificato di prodotto

- Le cinghie ELATECH® sono certificate in accordo alla normativa RoHS 2011/65/UE
- È possibile fornire cinghie certificate:
  - con proprietà antistatiche secondo ISO 9536
  - altre certificazioni speciali sono disponibili a richiesta

### Colore

Le cinghie dentate ELATECH® sono prodotte di serie di colore bianco. Su richiesta è possibile fornire cinghie con diversi tipi di colorazione.

### Cavi di trazione

Per ottimizzare l'impiego delle cinghie ELATECH®, sono fornibili esecuzioni anche con cavi speciali:

Cavo Standard



Cavo HFE



Cavo HPL



- **HFE ad alta flessibilità:** la sezione del trefolo di acciaio si distribuisce su un maggior numero di cavi singoli, perciò le tensioni dovute ai piegamenti risultano minori con una maggiore resistenza a flessioni alternate. Permette l'impiego di pulegge e tenditori di diametro fino al 30% inferiore allo standard.
- **HPL ad alta resistenza:** la sezione del trefolo maggiorata, permette di avere allungamenti percentuali minori ed una conseguente miglior precisione di posizionamento.
- **Acciaio INOX:** per ambiente altamente corrosivi. Hanno minore resistenza alla trazione dei cavi standard.
- **Kevlar®:** maggiore flessibilità e peso ridotto della cinghia.

Da notare che il trefolo in acciaio offre le migliori prestazioni in termini di caratteristiche tecniche e stabilità dimensionale della cinghia. La tolleranza della lunghezza cinghia è valida per cavi di rinforzo in acciaio. In caso di altri materiali (Kevlar®, fibra di vetro) le tolleranze possono cambiare.

Per l'utilizzo di cavi diversi dallo standard, si prega di consultare il nostro ufficio tecnico.

### Caratteristiche meccaniche

- Stabilità dimensionale
- Alta resistenza all'abrasione
- Basso pretensionamento, basso carico sugli alberi
- Esente da manutenzione
- Alta precisione di posizionamento lineare ed angolare
- Alto rendimento

### Caratteristiche chimiche

Ottima resistenza a:

- idrolisi
- invecchiamento
- raggi UVA
- ozono
- oli e grassi
- benzine
- buona resistenza agli acidi ed alcali
- temperature di impiego da -10 a +80 °C (picchi fino a 110 °C)
- saldabilità con altri materiali termoplastici
- produzione esente da siliconi (a richiesta)

## Esecuzioni ELATECH® M

Cinghie a metraggio prodotte in rotoli standard da 100 metri. Su richiesta sono fornibili spezzoni in qualsiasi lunghezza (è previsto un minimo ordine di 10 metri complessivi). Le applicazioni principali sono le movimentazioni lineari.

### Codifica rotolo da 100 metri - profilo "T":

Cinghia a metraggio "M" in rotoli	R	025	T	10	A / Z
Cinghia a metraggio "M" in rotoli (100 m)					
Larghezza in mm (3 cifre)					
Profilo "T"					
Passo 10 mm					
A= cavi in acciaio S= cavi in acciaio inox K= cavi in Kevlar® F= cavi ad alta flessibilità P= cavi maggiorati					
Z= rivestimento sul dente (PAZ) R= rivestimento sul dorso (PAR) D= rivestimento PAZ + PAR					

### Codifica rotolo da 100 metri - profilo "H":

Cinghia a metraggio "M" in rotoli	R	100	H	A / Z
Cinghia a metraggio "M" in rotoli (100 m)				
Larghezza (x 0,254 = mm) - 3 cifre				
Profilo "H"				
A= cavi in acciaio S= cavi in acciaio inox K= cavi in Kevlar® F= cavi ad alta flessibilità P= cavi maggiorati				
Z= rivestimento sul dente (PAZ) R= rivestimento sul dorso (PAR) D= rivestimento PAZ + PAR				

### Codifica profilo "HTD" tagliata in lunghezza:

Cinghia a metraggio "M" a misura	M	050	HT8	A	01800 / Z
Cinghia a metraggio "M" tagliata a misura					
Larghezza in mm (3 cifre)					
Profilo "HTD" passo 8					
A= cavi in acciaio S= cavi in acciaio inox K= cavi in Kevlar® F= cavi ad alta flessibilità P= cavi maggiorati					
Lunghezza in mm (5 cifre)					
Z= rivestimento sul dente (PAZ) R= rivestimento sul dorso (PAR) D= rivestimento PAZ + PAR					

### Codifica profilo "H" tagliata in lunghezza:

Cinghia a metraggio "M" a misura	M	100	H	A	01270 / Z
Cinghia a metraggio "M" tagliata a misura					
Larghezza (x 0,254 = mm) - 3 cifre					
Profilo "H"					
A= cavi in acciaio S= cavi in acciaio inox K= cavi in Kevlar® F= cavi ad alta flessibilità P= cavi maggiorati					
Lunghezza in mm (5 cifre)					
Z= rivestimento sul dente (PAZ) R= rivestimento sul dorso (PAR) D= rivestimento PAZ + PAR					

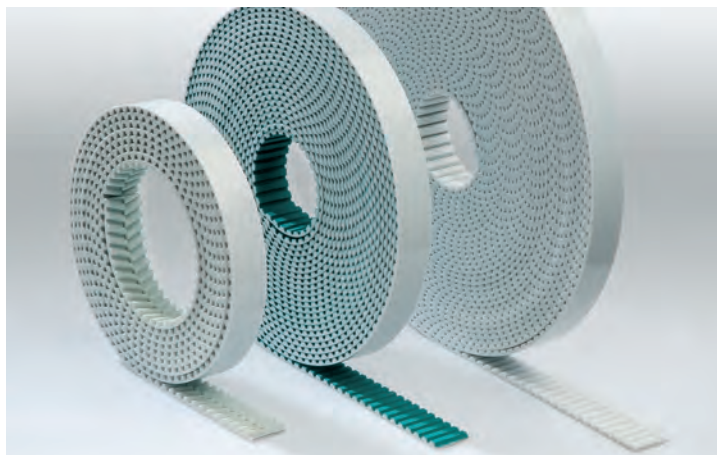



## Esecuzioni ELATECH® V

Sono cinghie saldate ricavate dall'esecuzione a metraggio. Grazie alla particolare metodologia di produzione si può ottenere qualsiasi lunghezza, dente per dente con un minimo di 800 mm e in combinazioni con ricoperture di vari materiali o profili saldati, sono ideali per tutte le applicazioni di trasporto e in particolare dove è necessario un sincronismo o una precisione di posizionamento.

### Codifica profilo "AT":

Cinghia "V" saldata	V	020	AT5	A	03410	/ Z
Cinghia saldata "V"						
Larghezza in mm (3 cifre)						
Profilo "AT" passo 5						
A= cavi in acciaio S= cavi in acciaio inox K= cavi in Kevlar® F= cavi ad alta flessibilità P= cavi maggiorati						
Lunghezza in mm (5 cifre)						
Z= rivestimento sul dente (PAZ) R= rivestimento sul dorso (PAR) D= rivestimento PAZ + PAR						

### Codifica profilo "XL":

Cinghia "V" saldata	V	150	XL	A	00762	/ Z
Cinghia saldata "V"						
Larghezza (x 0,254 = mm) - 3 cifre						
Profilo "XL"						
A= cavi in acciaio S= cavi in acciaio inox K= cavi in Kevlar® F= cavi ad alta flessibilità P= cavi maggiorati						
Lunghezza in mm (5 cifre)						
Z= rivestimento sul dente (PAZ) R= rivestimento sul dorso (PAR) D= rivestimento PAZ + PAR						

### Codifica profilo "STD":

Cinghia "V" saldata	V	050	STD8	A	01800	/ Z
Cinghia saldata "V"						
Larghezza in mm (3 cifre)						
Profilo "STD" passo 8						
A= cavi in acciaio S= cavi in acciaio inox K= cavi in Kevlar® F= cavi ad alta flessibilità P= cavi maggiorati						
Lunghezza in mm (5 cifre)						
Z= rivestimento sul dente (PAZ) R= rivestimento sul dorso (PAR) D= rivestimento PAZ + PAR						

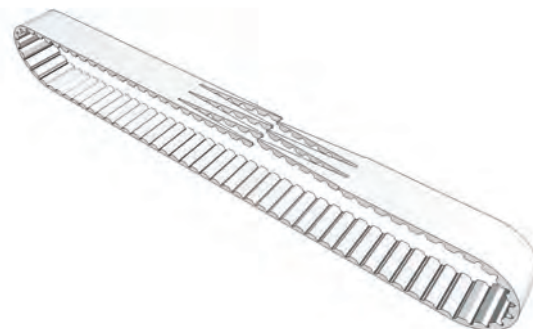
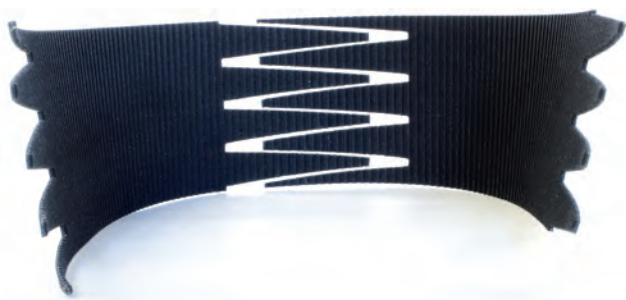

# T 2,5

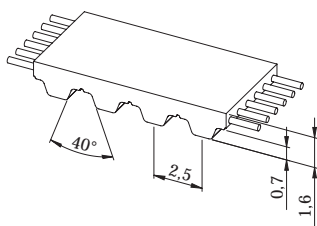

### Caratteristiche

- Passo metrico 2,5 mm
- Ideali per trasmissioni in cui sono richieste forti sollecitazioni di flessione
- Profilo dente trapezoidale secondo ISO 17396
- È universalmente utilizzabile per impieghi di trasporto, trasmissioni lineari e di piccola potenza
- Colore standard: bianco

- Tolleranza di larghezza:  $\pm 0,3$  [mm]
- Tolleranza di lunghezza:  $\pm 0,5$  [mm/m]
- Tolleranza di spessore:  $\pm 0,15$  [mm]

### Dati tecnici

Largh. cinghia b [mm]	Carico amm. a trazione Tipo "M" $F_{Tzul}$ [N]	Carico amm. a trazione Tipo "V" $F_{Tzul}$ [N]	Carico di rottura Tipo "M" $F_{Br}$ [N]	Modulo elastico $C_{spez}$ [N]	Peso [kg/m]
4	130	-	500	32500	0,004
6	190	-	750	47500	0,007
10	320	160	1250	80000	0,011
20	700	350	2750	175000	0,022
50	1860	930	7250	465000	0,055
100	3780	1890	14750	945000	0,110

Altre larghezze sono fornibili su richiesta.

### Carico / Allungamento [%]

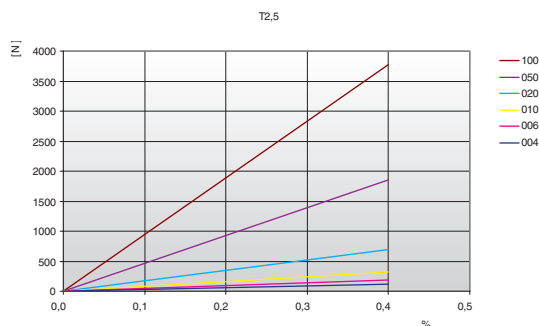

### Resistenza del dente

rpm	$F_{Uspez}$ [N/cm]	rpm	$F_{Uspez}$ [N/cm]	rpm	$F_{Uspez}$ [N/cm]	rpm	$F_{Uspez}$ [N/cm]
0	9,10	800	5,99	1900	5,05	4500	4,09
20	8,77	900	5,86	2000	4,99	5000	3,97
40	8,51	1000	5,75	2200	4,88	5500	3,86
60	8,30	1100	5,64	2400	4,79	6000	3,76
80	8,13	1200	5,55	2600	4,70	6500	3,67
100	8,00	1300	5,46	2800	4,62	7000	3,59
200	7,39	1400	5,38	3000	4,54	7500	3,51
300	7,00	1440	5,35	3200	4,47	8000	3,44
400	6,71	1500	5,31	3400	4,40	8500	3,37
500	6,48	1600	5,24	3600	4,34	9000	3,30
600	6,29	1700	5,17	3800	4,28	9500	3,24
700	6,13	1800	5,11	4000	4,22	10000	3,18

### Resistenza della dentatura / rpm

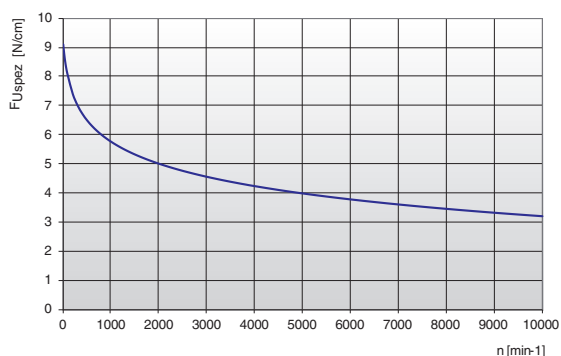

La forza specifica  $F_{Uspez}$  è la forza periferica massima che può sopportare un singolo dente della cinghia, a larghezza 1 cm, in qualsiasi condizione di impiego. Tale forza è riferita al numero di giri della motrice. La forza periferica totale trasmissibile dalla cinghia  $F_u$ , è calcolata da:

$$F_u [N] = F_{Uspez} \cdot z_e \cdot b$$

- $F_u$  [N] = forza tangenziale totale
- $F_{Uspez}$  [N/cm] = forza tangenziale specifica
- $z_e$  = n° denti in presa della puleggia motrice
- $z_{emax}$  = n° max. di denti in presa da considerare per il calcolo della trasmissione
- $z_{emax}$  = 12 per ELATECH® M
- $z_{emax}$  = 6 per ELATECH® V
- $b$  [cm] = larghezza cinghia in cm

**Diametro di avvolgimento**

Numero min. di denti della puleggia e diametro min. del galoppino		Tipo di cavo
		STANDARD
Trasmissione senza controflessione 	Puleggia dentata $z_{min}$	15
	Galoppino interno $d_{min}$	15 mm
Trasmissione con controflessione 	Puleggia dentata $z_{min}$	18
	Galoppino esterno $d_{min}$	18 mm

**Pulegge dentate**

I dati sotto riportati sono indicativi, consultare il catalogo SIT delle pulegge di riferimento.

Z	da	dw	Z	da	dw	Z	da	dw	Z	da	dw
10	7,46	7,96	43	33,72	34,22	76	59,98	60,48	109	86,24	86,74
11	8,25	8,75	44	34,52	35,02	77	60,78	61,28	110	87,04	87,54
12	9,05	9,55	45	35,31	35,81	78	61,57	62,07	111	87,83	88,33
13	9,85	10,35	46	36,11	36,61	79	62,37	62,87	112	88,63	89,13
14	10,64	11,14	47	36,90	37,40	80	63,16	63,66	113	89,43	89,93
15	11,44	11,94	48	37,70	38,20	81	63,96	64,46	114	90,22	90,72
16	12,23	12,73	49	38,49	38,99	82	64,76	65,26	115	91,02	91,52
17	13,03	13,53	50	39,29	39,79	83	65,55	66,05	116	91,81	92,31
18	13,82	14,32	51	40,09	40,59	84	66,35	66,85	117	92,61	93,11
19	14,62	15,12	52	40,88	41,38	85	67,14	67,64	118	93,40	93,90
20	15,42	15,92	53	41,68	42,18	86	67,94	68,44	119	94,20	94,70
21	16,21	16,71	54	42,47	42,97	87	68,73	69,23	120	95,00	95,50
22	17,01	17,51	55	43,27	43,77	88	69,53	70,03	121	95,79	96,29
23	17,80	18,30	56	44,06	44,56	89	70,33	70,83	122	96,59	97,09
24	18,60	19,10	57	44,86	45,36	90	71,12	71,62	123	97,38	97,88
25	19,39	19,89	58	45,66	46,16	91	71,92	72,42	124	98,18	98,68
26	20,19	20,69	59	46,45	46,95	92	72,71	73,21	125	98,97	99,47
27	20,99	21,49	60	47,25	47,75	93	73,51	74,01	126	99,77	100,27
28	21,78	22,28	61	48,04	48,54	94	74,31	74,81	127	100,57	101,07
29	22,58	23,08	62	48,84	49,34	95	75,10	75,60	128	101,36	101,86
30	23,37	23,87	63	49,64	50,14	96	75,90	76,40	129	102,16	102,66
31	24,17	24,67	64	50,43	50,93	97	76,69	77,19	130	102,95	103,45
32	24,97	25,47	65	51,23	51,73	98	77,49	77,99	131	103,75	104,25
33	25,76	26,26	66	52,02	52,52	99	78,28	78,78	132	104,55	105,05
34	26,56	27,06	67	52,82	53,32	100	79,08	79,58	133	105,34	105,84
35	27,35	27,85	68	53,61	54,11	101	79,88	80,38	134	106,14	106,64
36	28,15	28,65	69	54,41	54,91	102	80,67	81,17	135	106,93	107,43
37	28,94	29,44	70	55,21	55,71	103	81,47	81,97	136	107,73	108,23
38	29,74	30,24	71	56,00	56,50	104	82,26	82,76	137	108,52	109,02
39	30,54	31,04	72	56,80	57,30	105	83,06	83,56	138	109,32	109,82
40	31,33	31,83	73	57,59	58,09	106	83,85	84,35	139	110,12	110,62
41	32,13	32,63	74	58,39	58,89	107	84,65	85,15	140	110,91	111,41
42	32,92	33,42	75	59,18	59,68	108	85,45	85,95			

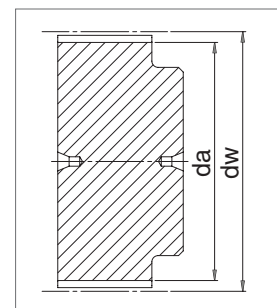

# T 5

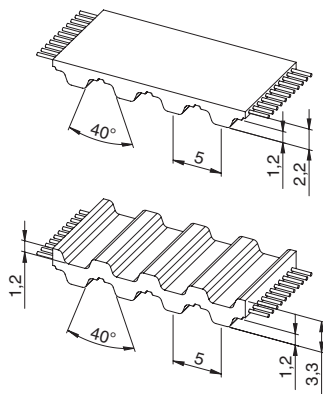

### Caratteristiche

- Passo metrico 5 mm
- Ideali per trasmissioni in cui sono richieste forti sollecitazioni di flessione
- Profilo dente trapezoidale secondo ISO 17396
- È universalmente utilizzabile per impieghi di trasporto e trasmissioni lineari
- Disponibile a doppia dentatura

- Tolleranza di larghezza:  $\pm 0,5$  [mm]
- Tolleranza di lunghezza:  $\pm 0,5$  [mm/m]
- Tolleranza di spessore:  $\pm 0,15$  [mm]

### Dati tecnici

Largh. cinghia b [mm]	Carico amm. a trazione Tipo "M" $F_{Tzul}$ [N]	Carico amm. a trazione Tipo "V" $F_{Tzul}$ [N]	Carico di rottura Tipo "M" $F_{Br}$ [N]	Modulo elastico $C_{spez}$ [N]	Peso [kg/m]
10	320	160	1250	80000	0,021
16	540	270	2125	135000	0,034
25	900	450	3500	225000	0,053
32	1150	575	4500	287500	0,067
50	1860	930	7250	465000	0,105
75	2820	1410	11000	705000	0,158
100	3780	1890	14750	945000	0,210

Altre larghezze sono fornibili su richiesta.

### Carico / Allungamento [%]

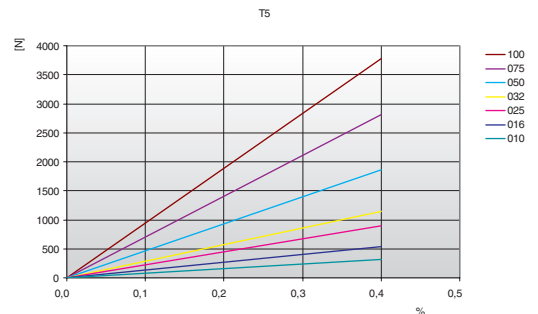

### Resistenza del dente

rpm	$F_{Uspez}$ [N/cm]	rpm	$F_{Uspez}$ [N/cm]	rpm	$F_{Uspez}$ [N/cm]	rpm	$F_{Uspez}$ [N/cm]
0	24,70	800	17,02	1900	14,21	4500	11,25
20	24,07	900	16,65	2000	14,03	5000	10,88
40	23,53	1000	16,32	2200	13,71	5500	10,55
60	23,05	1100	16,01	2400	13,42	6000	10,24
80	22,64	1200	15,73	2600	13,14	6500	9,96
100	22,28	1300	15,47	2800	12,89	7000	9,70
200	20,90	1400	15,22	3000	12,65	7500	9,46
300	19,89	1440	15,13	3200	12,43	8000	9,23
400	19,10	1500	15,00	3400	12,22	8500	9,01
500	18,45	1600	14,78	3600	12,03	9000	8,81
600	17,91	1700	14,58	3800	11,84	9500	8,62
700	17,44	1800	14,39	4000	11,66	10000	8,44

### Resistenza della dentatura / rpm

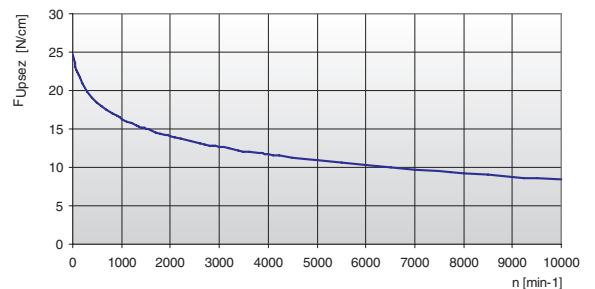

La forza specifica  $F_{Uspez}$  è la forza periferica massima che può sopportare un singolo dente della cinghia, a larghezza 1 cm, in qualsiasi condizione di impiego. Tale forza è riferita al numero di giri della motrice. La forza periferica totale trasmissibile dalla cinghia  $F_u$ , è calcolata da:

$$F_u [N] = F_{Uspez} z_e b$$

- $F_u$  [N] = forza tangenziale totale
- $F_{Uspez}$  [N/cm] = forza tangenziale specifica
- $z_e$  = n° denti in presa della puleggia motrice
- $z_{emax}$  = n° max. di denti in presa da considerare per il calcolo della trasmissione
- $z_{emax}$  = 12 per ELATECH® M
- $z_{emax}$  = 6 per ELATECH® V
- b [cm] = larghezza cinghia in cm



**Esecuzioni speciali**

Largh. cinghia b [mm]	KEVLAR®		HPL Alte prestazioni	
	F <sub>Tzul</sub> [N] Tipo M	F <sub>Br</sub> [N]	F <sub>Tzul</sub> [N] Tipo M	F <sub>Br</sub> [N]
10	700	2800	920	3360
16	1190	4760	1610	5880
25	1960	7840	2645	9660
32	2520	10080	3450	12600
50	4060	16240	5520	20160
75	6160	24640	8395	30660
100	8260	33040	11270	41160
150	-	-	16905	61740

**Diametro di avvolgimento**

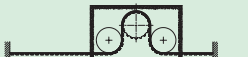
Numero min. di denti della puleggia e diametro min. del galoppino	Tipo di cavo			
	STANDARD	KEVLAR®	HPL	
Trasmissione senza controflessione 	Puleggia dentata z <sub>min</sub>	10	10	24
	Galoppino interno d <sub>min</sub>	30 mm	30 mm	60 mm
Trasmissione con controflessione 	Puleggia dentata z <sub>min</sub>	15	15	38
	Galoppino esterno d <sub>min</sub>	30 mm	30 mm	60 mm

**Pulegge dentate**

I dati sotto riportati sono indicativi, consultare il catalogo SIT delle pulegge di riferimento.

z	da	dw	z	da	dw	z	da	dw	z	da	dw
10	15,05	15,92	40	62,85	63,66	70	110,60	111,44	100	158,35	159,20
11	16,65	17,51	41	64,4	65,27	71	112,20	113,03	101	159,95	160,79
12	18,25	19,10	42	66	66,86	72	113,75	114,62	102	161,55	162,38
13	19,85	20,70	43	67,7	68,46	73	115,35	116,22	103	163,10	163,97
14	21,45	22,29	44	69,2	70,05	74	116,95	117,81	104	164,70	165,57
15	23,05	23,88	45	70,8	71,64	75	118,55	119,40	105	166,30	167,16
16	24,60	25,47	46	72,4	73,23	76	120,15	120,99	106	167,90	168,75
17	26,20	27,06	47	73,95	74,82	77	121,75	122,58	107	169,50	170,34
18	27,80	28,65	48	75,55	76,42	78	123,30	124,18	108	171,10	171,94
19	29,40	30,25	49	77,15	78,01	79	124,90	125,77	109	172,65	173,53
20	31,00	31,83	50	78,75	79,60	80	126,50	127,36	110	174,25	175,12
21	32,70	33,43	51	80,35	81,19	81	128,10	128,95	111	175,85	176,71
22	34,25	35,02	52	81,95	82,78	82	129,70	130,54	112	177,45	178,30
23	35,85	36,62	53	83,5	84,38	83	131,30	132,14	113	179,05	179,84
24	37,40	38,21	54	85,1	85,97	84	132,85	133,73	114	180,65	181,49
25	39,00	39,80	55	86,7	87,54	85	134,45	135,32	115	182,23	183,08
26	40,60	41,39	56	88,3	89,15	86	136,05	136,91	116	183,82	184,67
27	42,20	42,98	57	89,9	90,74	87	137,65	138,50	117	185,42	186,26
28	43,75	44,58	58	91,5	92,34	88	139,25	140,10	118	187,01	187,86
29	45,35	46,17	59	93,05	93,93	89	140,85	141,69	119	188,61	189,45
30	46,95	47,76	60	94,65	95,52	90	142,45	143,28	120	190,21	191,04
31	48,55	49,35	61	96,25	97,11	91	144,00	144,87			
32	50,10	50,94	62	97,85	98,70	92	145,60	146,46			
33	51,70	52,54	63	99,45	100,30	93	147,20	148,06			
34	53,25	54,13	64	101,05	101,89	94	148,80	149,65			
35	54,85	55,72	65	102,65	103,48	95	150,40	151,24			
36	56,45	57,31	66	104,2	105,07	96	152,00	152,83			
37	58,05	58,90	67	105,8	106,66	97	153,55	154,42			
38	59,65	60,50	68	107,40	108,26	98	155,15	156,02			
39	61,25	62,09	69	109,00	109,85	99	156,75	157,61			

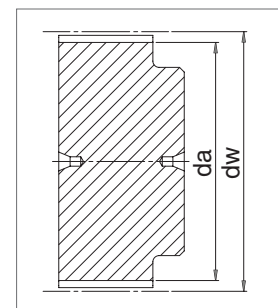

# T 10

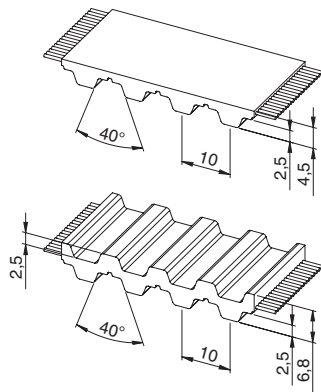

### Caratteristiche

- Passo metrico 10 mm
- Ideali per trasmissioni in cui sono richieste forti sollecitazioni di flessione
- Profilo dente trapezoidale secondo ISO 17396
- È universalmente utilizzabile per impieghi di trasporto e trasmissioni lineari
- Disponibile a doppia dentatura

- Tolleranza di larghezza:  $\pm 0,5$  [mm]
- Tolleranza di lunghezza:  $\pm 0,5$  [mm/m]
- Tolleranza di spessore:  $\pm 0,2$  [mm]

### Dati tecnici

Largh. cinghia b [mm]	Carico amm. a trazione Tipo "M" $F_{Tzul}$ [N]	Carico amm. a trazione Tipo "V" $F_{Tzul}$ [N]	Carico di rottura Tipo "M" $F_{Br}$ [N]	Modulo elastico $C_{spez}$ [N]	Peso [kg/m]
10	920	460	3360	230000	0,05
16	1610	805	5880	402500	0,07
25	2650	1325	9660	662500	0,11
32	3450	1725	12600	862500	0,15
50	5520	2760	20160	1380000	0,23
75	8400	4200	30660	2100000	0,34
100	11270	5635	41160	2817500	0,45
150	17020	8510	62160	4255000	0,68
200*	11270	5635	41160	2817500	0,60

Altre larghezze sono fornibili su richiesta.  
\* = Cavi con spaziatura doppia

### Carico / Allungamento [%]

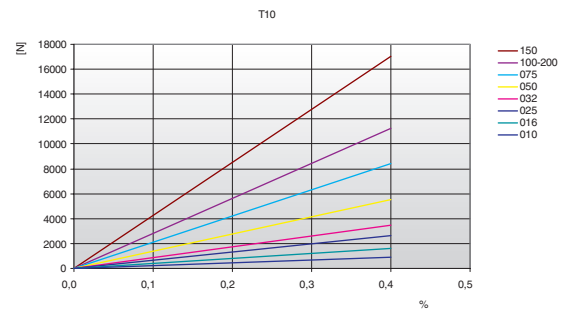

### Resistenza del dente

rpm	$F_{Uspez}$ [N/cm]	rpm	$F_{Uspez}$ [N/cm]	rpm	$F_{Uspez}$ [N/cm]	rpm	$F_{Uspez}$ [N/cm]
0	51,80	800	33,34	1900	26,53	4500	19,40
20	50,32	900	32,44	2000	26,12	5000	18,51
40	49,04	1000	31,63	2200	25,34	5500	17,70
60	47,92	1100	30,89	2400	24,63	6000	16,97
80	46,95	1200	30,21	2600	23,97	6500	16,29
100	46,11	1300	29,58	2800	23,36	7000	15,66
200	42,75	1400	28,99	3000	22,78	7500	15,07
300	40,28	1440	28,76	3200	22,25	8000	14,52
400	38,36	1500	28,44	3400	21,74	8500	14,00
500	36,80	1600	27,92	3600	21,27	9000	13,51
600	35,49	1700	27,43	3800	20,81	9500	13,05
700	34,35	1800	26,97	4000	20,39	10000	12,61

### Resistenza della dentatura / rpm

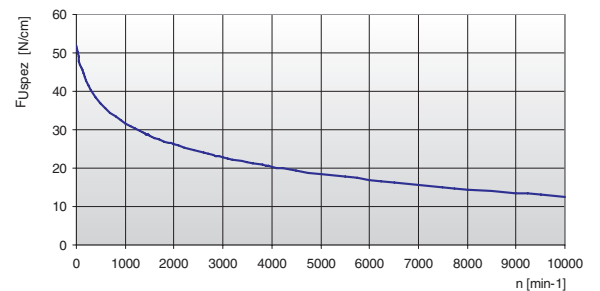

La forza specifica  $F_{Uspez}$  è la forza periferica massima che può sopportare un singolo dente della cinghia, a larghezza 1 cm, in qualsiasi condizione di impiego. Tale forza è riferita al numero di giri della motrice. La forza periferica totale trasmissibile dalla cinghia  $F_u$ , è calcolata da:

$$F_u [N] = F_{Uspez} \cdot z_e \cdot b$$

- $F_u$  [N] = forza tangenziale totale
- $F_{Uspez}$  [N/cm] = forza tangenziale specifica
- $z_e$  = n° denti in presa della puleggia motrice
- $z_{emax}$  = n° max. di denti in presa da considerare per il calcolo della trasmissione
- $z_{emax}$  = 12 per ELATECH® M
- $z_{emax}$  = 6 per ELATECH® V
- $b$  [cm] = larghezza cinghia in cm

# T 10

## Esecuzioni speciali

Largh. cinghia b [mm]	KEVLAR®		ACCIAIO INOX		HPL Alte prestazioni		HFE alta flessibilità	
	F <sub>Tzul</sub> [N] Tipo M	F <sub>Br</sub> [N]	F <sub>Tzul</sub> [N] Tipo M	F <sub>Br</sub> [N]	F <sub>Tzul</sub> [N] Tipo M	F <sub>Br</sub> [N]	F <sub>Tzul</sub> [N] Tipo M	F <sub>Br</sub> [N]
10	880	3600	600	2400	-	-	960	3440
16	1540	6300	1050	4200	2450	9500	1680	6020
25	2530	10350	1730	6900	4165	16150	2760	9890
32	3300	13500	2250	9000	5390	20900	3600	12900
50	5280	21600	3600	14400	8575	33250	5760	20640
75	8030	32850	-	-	12990	50350	-	-
100	10780	44100	-	-	17400	67450	-	-
150	16280	66600	-	-	-	-	-	-
200*	10780	44100	-	-	-	-	-	-

\* = Cavi con spaziatura doppia

## Diametro di avvolgimento

Numero min. di denti della puleggia e diametro min. del galoppino		Tipo di cavo				
		STANDARD	KEVLAR®	ACCIAIO INOX	HPL	HFE
Trasmissione senza controflessione 	Puleggia dentata z <sub>min</sub>	12	15	15	15	10
	Galoppino interno d <sub>min</sub>	60 mm	60 mm	60 mm	100 mm	50 mm
Trasmissione con controflessione 	Puleggia dentata z <sub>min</sub>	20	20	40	30	15
	Galoppino esterno d <sub>min</sub>	60 mm	60 mm	120 mm	100 mm	50 mm

## Pulegge dentate

I dati sotto riportati sono indicativi, consultare il catalogo SIT delle pulegge di riferimento.

z	da	dw	z	da	dw	z	da	dw	z	da	dw
10	30,05	31,84	40	125,45	127,32	71	224,15	225,99	101	319,65	321,48
11	33,25	35,02	41	128,65	130,50	72	227,30	229,18	102	322,80	324,66
12	36,35	38,20	42	131,85	133,69	73	230,50	232,36	103	326,00	327,85
13	39,50	41,38	44	138,20	140,05	74	233,70	235,54	104	329,20	331,03
14	42,70	44,56	45	141,40	143,24	75	236,90	238,72	105	332,35	334,21
15	45,90	47,75	46	144,60	146,42	76	240,05	241,94	106	335,55	337,40
16	49,05	50,93	47	147,75	149,60	77	243,25	245,09	107	338,75	340,58
17	52,25	54,11	48	150,95	152,78	78	246,40	248,27	108	341,95	343,76
18	55,45	57,29	49	154,10	155,97	79	249,60	251,46	109	345,15	346,95
19	58,65	60,48	50	157,30	159,15	80	252,80	254,64	110	348,30	350,13
20	61,80	63,66	51	160,50	162,33	81	256,00	257,82	111	351,45	353,31
21	65,00	66,84	52	163,65	165,52	82	259,15	261,00	112	354,65	356,50
22	68,15	70,03	53	166,85	168,70	83	262,30	264,19	113	357,80	359,68
23	71,35	73,20	54	170,05	171,88	84	265,50	267,37	114	361,00	362,86
24	74,55	76,39	55	173,20	175,06	85	268,70	270,55	115	364,19	366,04
25	77,70	79,58	56	176,40	178,25	86	271,90	273,74	116	367,39	369,23
26	80,90	82,76	57	179,60	181,43	87	275,05	276,92	117	370,56	372,41
27	84,10	85,95	58	182,75	184,61	88	278,25	280,10	118	373,76	375,59
28	87,25	89,12	59	185,95	187,80	89	281,45	283,28	119	376,93	378,78
29	90,45	92,21	60	189,10	190,98	90	284,60	286,47	120	380,11	381,96
30	93,65	95,49	61	192,30	194,16	91	287,80	289,65			
31	96,85	98,67	62	195,50	197,35	92	291,00	292,84			
32	100,00	101,86	63	198,65	200,53	93	294,20	296,02			
33	103,20	105,04	64	201,85	203,71	94	297,35	299,20			
34	106,40	108,22	65	205,05	206,90	95	300,55	302,39			
35	109,55	111,41	66	208,20	210,08	96	303,75	305,57			
36	112,75	114,59	67	211,40	213,26	97	306,90	308,75			
37	115,90	117,77	68	214,60	216,44	98	310,10	311,93			
38	119,10	120,95	69	217,75	219,63	99	313,25	315,12			
39	122,30	124,14	70	220,95	222,81	100	316,45	318,30			

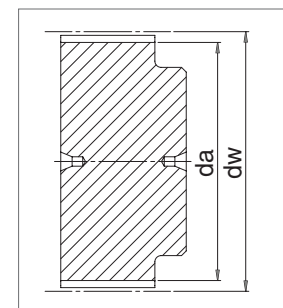

# T 20

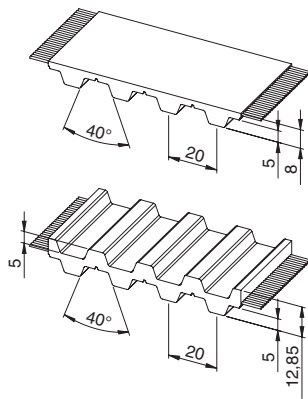

### Caratteristiche

- Passo metrico 20 mm
- Ideali per trasmissioni in cui sono richieste forti sollecitazioni di flessione
- Profilo dente trapezoidale secondo ISO 17396
- È universalmente utilizzabile per impieghi di trasporto e trasmissioni lineari
- Disponibile a doppia dentatura

- Tolleranza di larghezza:  $\pm 1,0$  [mm]
- Tolleranza di lunghezza:  $\pm 0,5$  [mm/m]
- Tolleranza di spessore:  $\pm 0,4$  [mm]

### Dati tecnici

Largh. cinghia b [mm]	Carico amm. a trazione Tipo "M" $F_{Tzul}$ [N]	Carico amm. a trazione Tipo "V" $F_{Tzul}$ [N]	Carico di rottura Tipo "M" $F_{Br}$ [N]	Modulo elastico $C_{spez}$ [N]	Peso [kg/m]
25	4170	2085	16150	1042500	0,20
32	5390	2695	20900	1347500	0,26
50	8580	4290	33250	2145000	0,41
75	12990	6495	50350	3247500	0,61
100	17400	8700	67450	4350000	0,82
150	26220	13110	101650	6555000	1,23

Altre larghezze sono fornibili su richiesta.

### Carico / Allungamento [%]

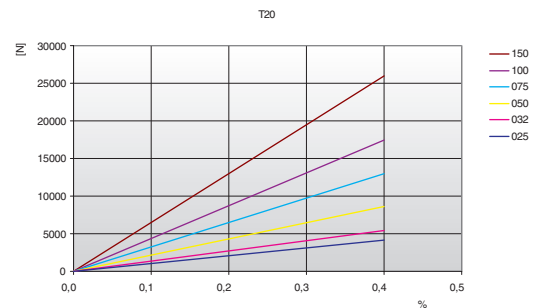

### Resistenza del dente

rpm	$F_{Uspez}$ [N/cm]	rpm	$F_{Uspez}$ [N/cm]	rpm	$F_{Uspez}$ [N/cm]	rpm	$F_{Uspez}$ [N/cm]
0	104,50	800	62,15	1900	46,88	4500	30,92
20	101,10	900	60,13	2000	45,94	5000	28,93
40	98,15	1000	58,31	2200	44,20	5500	27,14
60	95,58	1100	56,64	2400	42,61	6000	25,49
80	93,35	1200	55,11	2600	41,13	6500	23,97
100	91,41	1300	53,70	2800	39,77	-	-
200	83,50	1400	52,38	3000	38,49	-	-
300	77,84	1440	51,87	3200	37,29	-	-
400	73,49	1500	51,14	3400	36,16	-	-
500	69,96	1600	49,98	3600	35,10	-	-
600	66,98	1700	48,89	3800	34,09	-	-
700	64,41	1800	47,86	4000	33,13	-	-

### Resistenza della dentatura / rpm

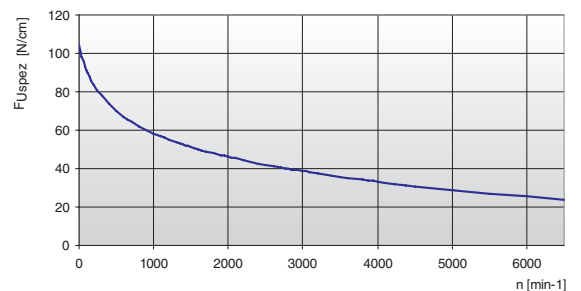

La forza specifica  $F_{Uspez}$  è la forza periferica massima che può sopportare un singolo dente della cinghia, a larghezza 1 cm, in qualsiasi condizione di impiego. Tale forza è riferita al numero di giri della motrice. La forza periferica totale trasmissibile dalla cinghia  $F_u$ , è calcolata da:

$$F_u [N] = F_{Uspez} \cdot z_e \cdot b$$

- $F_u [N]$  = forza tangenziale totale
- $F_{Uspez} [N/cm]$  = forza tangenziale specifica
- $z_e$  = n° denti in presa della puleggia motrice
- $z_{emax}$  = n° max. di denti in presa da considerare per il calcolo della trasmissione
- $z_{emax}$  = 12 per ELATECH® M
- $z_{emax}$  = 6 per ELATECH® V
- $b [cm]$  = larghezza cinghia in cm



# T 20

## Esecuzioni speciali

Largh. cinghia b [mm]	KEVLAR®		ACCIAIO INOX		HFE Alta flessibilità	
	F <sub>Tzul</sub> [N] Tipo M	F <sub>Br</sub> [N]	F <sub>Tzul</sub> [N] Tipo M	F <sub>Br</sub> [N]	F <sub>Tzul</sub> [N] Tipo M	F <sub>Br</sub> [N]
25	3740	17000	3060	12750	3400	14450
32	4840	22000	3960	16500	4400	18700
50	7700	35000	6300	26250	7000	29750
75	11660	53000	-	-	-	-
100	15620	71000	-	-	-	-
150	23540	107000	-	-	-	-

## Diametro di avvolgimento

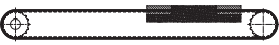
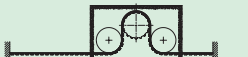
Numero min. di denti della puleggia e diametro min. del galoppino		Tipo di cavo			
		STANDARD	KEVLAR®	ACCIAIO INOX	HFE
Trasmissione senza controflessione 	Puleggia dentata z <sub>min</sub>	15	15	20	12
	Galoppino interno d <sub>min</sub>	120 mm	120 mm	130 mm	100 mm
Trasmissione con controflessione 	Puleggia dentata z <sub>min</sub>	25	25	30	22
	Galoppino esterno d <sub>min</sub>	120 mm	120 mm	150 mm	120 mm

## Pulegge dentate

I dati sotto riportati sono indicativi, consultare il catalogo SIT delle pulegge di riferimento.

z	da	dw	z	da	dw	z	da	dw	z	da	dw
15	92,65	95,49	45	283,60	286,47	75	474,60	477,45	105	665,60	668,43
16	99,00	101,86	46	289,95	292,84	76	480,95	483,82	106	671,95	674,80
17	105,40	108,22	47	296,35	299,21	77	487,35	490,19	107	678,30	681,17
18	111,75	114,59	48	302,70	305,58	78	493,70	496,56	108	684,70	687,54
19	118,10	120,96	49	309,10	311,93	79	500,05	502,91	109	691,05	693,89
20	124,50	127,32	50	315,45	318,30	80	506,45	509,28	110	697,40	700,26
21	130,75	133,69	51	321,80	324,67	81	512,80	515,65	111	703,80	706,63
22	137,20	140,06	52	328,15	331,03	82	519,15	522,02	112	710,15	712,99
23	143,55	146,43	53	334,50	337,40	83	525,55	528,39	113	716,50	719,36
24	149,95	152,78	54	340,90	343,76	84	531,90	534,74	114	722,90	725,73
25	156,30	159,15	55	347,25	350,13	85	538,25	541,11	115	729,24	732,09
26	162,65	165,52	56	353,60	356,50	86	544,60	547,48	116	735,61	738,46
27	169,00	171,89	57	360,00	362,86	87	551,00	553,85	117	741,96	744,83
28	175,40	178,25	58	366,35	369,23	88	557,35	560,22	118	748,34	751,19
29	181,75	184,62	59	372,75	375,59	89	563,70	566,57	119	754,70	757,56
30	188,10	190,99	60	379,10	381,96	90	570,10	572,94	120	761,07	763,93
31	194,50	197,35	61	385,45	388,33	91	576,45	579,31			
32	200,85	203,72	62	391,85	394,70	92	582,85	585,67			
33	207,20	210,09	63	398,20	401,06	93	589,20	592,04			
34	213,60	216,44	64	404,55	407,43	94	595,55	598,41			
35	219,95	222,81	65	410,95	413,80	95	601,90	604,77			
36	226,35	229,18	66	417,30	420,17	96	608,30	611,14			
37	232,70	235,54	67	423,65	426,52	97	614,65	617,51			
38	239,05	241,91	68	430,05	432,89	98	621,00	623,88			
39	245,40	248,28	69	436,40	439,26	99	627,35	630,25			
40	251,75	254,65	70	442,80	445,63	100	633,75	636,60			
41	258,15	261,02	71	449,15	451,99	101	640,10	642,97			
42	264,50	267,37	72	455,50	458,36	102	646,50	649,34			
43	270,85	273,74	73	461,85	464,73	103	652,85	655,71			
44	277,25	280,10	74	468,25	471,08	104	659,20	662,06			

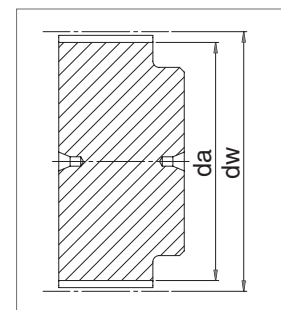

# AT 3

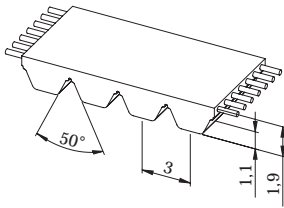

## Caratteristiche

- Passo metrico 3 mm
- Profilo e dimensione del dente ottimizzato per garantire una deformazione minima con distribuzione uniforme del carico
- Profilo dente trapezoidale secondo ISO 17396
- Cavi in acciaio ad alta resistenza per offrire minimi allungamenti istantanei
- Ridotto effetto poligonale con maggiore silenziosità
- Particolarmente indicata per trasmissioni lineari e di piccola potenza con alta precisione di posizionamento assiale ed angolare
- Tolleranza negativa di sviluppo cinghia disponibile su richiesta

- Tolleranza di larghezza:  $\pm 0,5$  [mm]
- Tolleranza di lunghezza:  $\pm 0,5$  [mm/m]
- Tolleranza di spessore:  $\pm 0,2$  [mm]

## Dati tecnici

Largh. cinghia b [mm]	Carico amm. a trazione Tipo "M" $F_{Tzul}$ [N]	Carico amm. a trazione Tipo "V" $F_{Tzul}$ [N]	Carico di rottura Tipo "M" $F_{Br}$ [N]	Modulo elastico $C_{spez}$ [N]	Peso [kg/m]
8	260	130	1000	65000	0,018
10	320	160	1250	80000	0,022
12	416	208	1625	104000	0,026
16	540	270	2125	135000	0,035
20	700	350	2750	175000	0,044
25	900	450	3500	225000	0,054

Altre larghezze sono fornibili su richiesta.

## Carico / Allungamento [%]

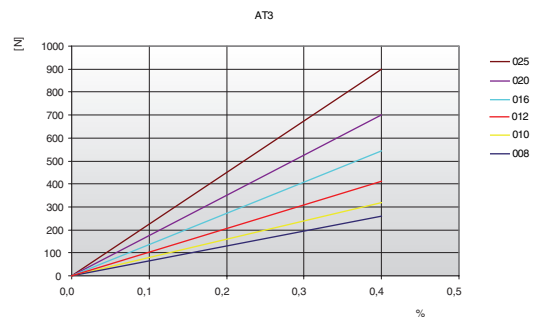

## Resistenza del dente

rpm	$F_{Uspez}$ [N/cm]	rpm	$F_{Uspez}$ [N/cm]	rpm	$F_{Uspez}$ [N/cm]	rpm	$F_{Uspez}$ [N/cm]
0	32,50	800	25,62	1900	20,98	4500	15,64
20	32,13	900	25,05	2000	20,68	5000	14,96
40	31,79	1000	24,52	2200	20,11	5500	14,33
60	31,48	1100	24,02	2400	19,59	6000	13,76
80	31,19	1200	23,56	2600	19,10	6500	13,23
100	30,92	1300	23,13	2800	18,64	7000	12,74
200	29,86	1400	22,72	3000	18,22	7500	12,28
300	29,15	1440	22,57	3200	17,81	8000	11,84
400	28,47	1500	22,34	3400	17,43	8500	11,43
500	27,66	1600	21,97	3600	17,07	9000	11,05
600	26,92	1700	21,63	3800	16,73	9500	10,68
700	26,25	1800	21,29	4000	16,40	10000	10,34

## Resistenza della dentatura / rpm

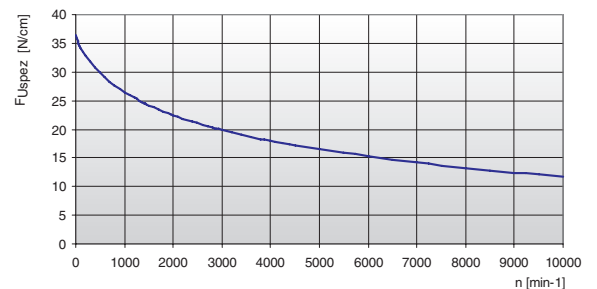

La forza specifica  $F_{Uspez}$  è la forza periferica massima che può sopportare un singolo dente della cinghia, a larghezza 1 cm, in qualsiasi condizione di impiego. Tale forza è riferita al numero di giri della motrice. La forza periferica totale trasmissibile dalla cinghia  $F_u$ , è calcolata da:

$$F_u [N] = F_{Uspez} \cdot z_e \cdot b$$

- $F_u [N]$  = forza tangenziale totale
- $F_{Uspez} [N/cm]$  = forza tangenziale specifica
- $z_e$  = n° denti in presa della puleggia motrice
- $z_{emax}$  = n° max. di denti in presa da considerare per il calcolo della trasmissione
- $z_{emax}$  = 12 per ELATECH® M
- $z_{emax}$  = 6 per ELATECH® V
- $b [cm]$  = larghezza cinghia in cm

## Diametro di avvolgimento

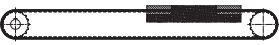
Numero min. di denti della puleggia e diametro min. del galoppino		Tipo di cavo
		STANDARD
Trasmissione senza controflessione 	Puleggia dentata $z_{min}$	15
	Galoppino interno $d_{min}$	20 mm
Trasmissione con controflessione 	Puleggia dentata $z_{min}$	20
	Galoppino esterno $d_{min}$	20 mm

## Pulegge dentate

I dati sotto riportati sono indicativi, consultare il catalogo SIT delle pulegge di riferimento.

z	da	dw	z	da	dw
15	13,92	14,32	45	42,56	42,97
16	14,87	15,28	46	43,52	43,93
17	15,82	16,23	47	44,47	44,88
18	16,78	17,19	48	45,43	45,84
19	17,73	18,14	49	46,38	46,79
20	18,69	19,10	50	47,34	47,75
21	19,64	20,05	51	48,29	48,70
22	20,60	21,01	52	49,25	49,66
23	21,55	21,96	53	50,20	50,61
24	22,51	22,92	54	51,16	51,57
25	23,46	23,87	55	52,11	52,52
26	24,42	24,83	56	53,07	53,48
27	25,37	25,78	57	54,02	54,43
28	26,33	26,74	58	54,98	55,39
29	27,28	27,69	59	55,93	56,34
30	28,24	28,65	60	56,89	57,30
31	29,19	29,60	61	57,84	58,25
32	30,15	30,56	62	58,80	59,21
33	31,10	31,51	63	59,75	60,16
34	32,06	32,47	64	60,71	61,12
35	33,01	33,42	65	61,66	62,07
36	33,97	34,38	66	62,62	63,03
37	34,92	35,33	67	63,57	63,98
38	35,88	36,29	68	64,53	64,94
39	36,83	37,24	69	65,48	65,89
40	37,79	38,20	70	66,44	66,85
41	38,74	39,15	71	67,39	67,80
42	39,70	40,11	72	68,35	68,75
43	40,65	41,06			
44	41,61	42,02			

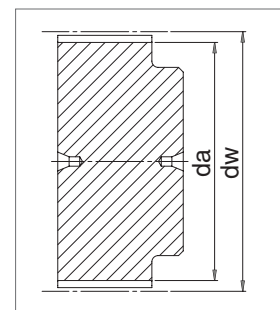

# AT 5

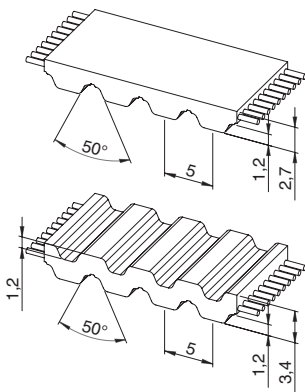

## Caratteristiche

- Passo metrico 5 mm
- Profilo e dimensione del dente ottimizzato per garantire una deformazione minima con distribuzione uniforme del carico
- Profilo dente trapezoidale secondo ISO 17396
- Cavi in acciaio ad alta resistenza per offrire minimi allungamenti istantanei
- Ridotto effetto poligonale con maggiore silenziosità
- Particolarmente indicata per trasmissioni lineari e di piccola potenza con alta precisione di posizionamento assiale ed angolare
- Disponibile a doppia dentatura
- Tolleranza negativa di sviluppo cinghia disponibile su richiesta

- Tolleranza di larghezza:  $\pm 0,5$  [mm]
- Tolleranza di lunghezza:  $\pm 0,5$  [mm/m]
- Tolleranza di spessore:  $\pm 0,2$  [mm]

## Dati tecnici

Largh. cinghia b [mm]	Carico amm. a trazione Tipo "M" $F_{Tzul}$ [N]	Carico amm. a trazione Tipo "V" $F_{Tzul}$ [N]	Carico di rottura Tipo "M" $F_{Br}$ [N]	Modulo elastico $C_{spez}$ [N]	Peso [kg/m]
10	640	320	2160	160000	0,03
16	1120	560	3780	280000	0,05
25	1840	920	6210	460000	0,09
32	2400	1200	8100	600000	0,11
50	3840	1920	12960	960000	0,17
75	5840	2920	19710	1460000	0,26
100	7840	3920	26460	1960000	0,34

Altre larghezze sono fornibili su richiesta.

## Carico / Allungamento [%]

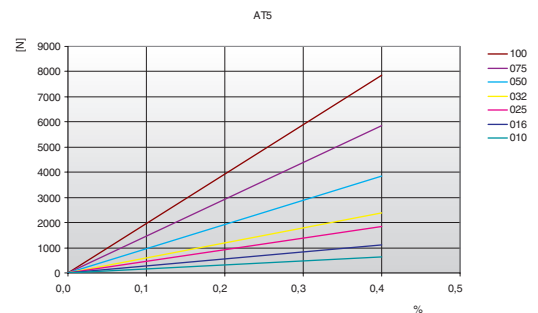

## Resistenza del dente

rpm	$F_{Uspez}$ [N/cm]	rpm	$F_{Uspez}$ [N/cm]	rpm	$F_{Uspez}$ [N/cm]	rpm	$F_{Uspez}$ [N/cm]
0	36,40	800	27,69	1900	22,73	4500	17,18
20	35,88	900	27,06	2000	22,42	5000	16,47
40	35,40	1000	26,49	2200	21,82	5500	15,83
60	34,97	1100	25,96	2400	21,28	6000	15,24
80	34,59	1200	25,47	2600	20,77	6500	14,69
100	34,24	1300	25,01	2800	20,29	7000	14,18
200	32,92	1400	24,57	3000	19,85	7500	13,71
300	31,92	1440	24,41	3200	19,43	8000	13,26
400	30,89	1500	24,16	3400	19,03	8500	12,85
500	29,95	1600	23,78	3600	18,66	9000	12,45
600	29,12	1700	23,41	3800	18,30	9500	12,07
700	28,37	1800	23,07	4000	17,96	10000	11,72

## Resistenza della dentatura / rpm

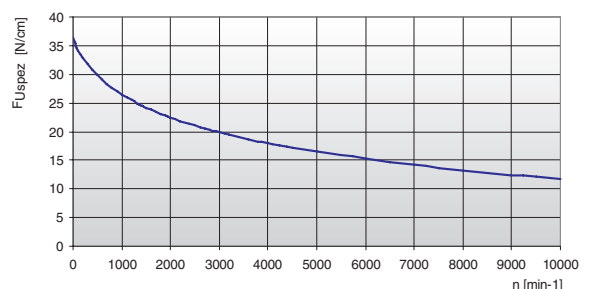

La forza specifica  $F_{Uspez}$  è la forza periferica massima che può sopportare un singolo dente della cinghia, a larghezza 1 cm, in qualsiasi condizione di impiego. Tale forza è riferita al numero di giri della motrice. La forza periferica totale trasmissibile dalla cinghia  $F_u$ , è calcolata da:

$$F_u [N] = F_{Uspez} \cdot z_e \cdot b$$

- $F_u$  [N] = forza tangenziale totale
- $F_{Uspez}$  [N/cm] = forza tangenziale specifica
- $z_e$  = n° denti in presa della puleggia motrice
- $z_{emax}$  = n° max. di denti in presa da considerare per il calcolo della trasmissione
- $z_{emax}$  = 12 per ELATECH® M
- $z_{emax}$  = 6 per ELATECH® V
- $b$  [cm] = larghezza cinghia in cm



## AT 5

## Esecuzioni speciali

Largh. cinghia b [mm]	KEVLAR®		ACCIAIO INOX		HFE Alta flessibilità	
	F <sub>Tzul</sub> [N] Tipo M	F <sub>Br</sub> [N]	F <sub>Tzul</sub> [N] Tipo M	F <sub>Br</sub> [N]	F <sub>Tzul</sub> [N] Tipo M	F <sub>Br</sub> [N]
10	880	3600	600	2400	960	3440
16	1540	6300	1050	4200	1680	6020
25	2530	10350	1725	6900	2760	9890
32	3300	13500	2250	9000	3600	12900
50	5280	21600	3600	14400	5760	20640
75	8030	32850	5475	21900	8760	31390
100	10780	44100	7350	29400	11760	42140

## Diametro di avvolgimento

Numero min. di denti della puleggia e diametro min. del galoppino		Tipo di cavo			
		STANDARD	KEVLAR®	ACCIAIO INOX	HFE
Trasmissione senza controflessione 	Puleggia dentata z <sub>min</sub>	15	15	18	15
	Galoppino interno d <sub>min</sub>	30 mm	30 mm	40 mm	25 mm
Trasmissione con controflessione 	Puleggia dentata z <sub>min</sub>	25	25	25	20
	Galoppino esterno d <sub>min</sub>	60 mm	60 mm	65 mm	50 mm

## Pulegge dentate

I dati sotto riportati sono indicativi, consultare il catalogo SIT delle pulegge di riferimento.

z	da	dw	z	da	dw	z	da	dw	z	da	dw
15	22,65	23,88	45	70,40	71,64	75	118,15	119,40	105	165,90	167,16
16	24,20	25,47	46	72,00	73,23	76	119,75	120,99	106	167,50	168,75
17	25,80	27,06	47	73,55	74,82	77	121,35	122,58	107	169,10	170,34
18	27,40	28,65	48	75,15	76,42	78	122,90	124,18	108	170,70	171,94
19	29,00	30,25	49	76,75	78,01	79	124,50	125,77	109	172,25	173,53
20	30,60	31,83	50	78,35	79,60	80	126,10	127,36	110	173,85	175,12
21	32,20	33,43	51	79,95	81,19	81	127,70	128,95	111	175,45	176,71
22	33,80	35,02	52	81,55	82,78	82	129,30	130,54	112	177,05	178,30
23	35,40	36,62	53	83,10	84,38	83	130,90	132,14	113	178,65	179,84
24	37,00	38,21	54	84,70	85,97	84	132,45	133,73	114	180,25	181,49
25	38,60	39,80	55	86,30	87,54	85	134,05	135,32	115	181,85	183,08
26	40,20	41,39	56	87,90	89,15	86	135,65	136,91	116	183,45	184,67
27	41,80	42,98	57	89,50	90,74	87	137,25	138,50	117	185,00	186,26
28	43,35	44,58	58	91,10	92,34	88	138,85	140,10	118	186,60	187,86
29	44,95	46,17	59	92,65	93,93	89	140,45	141,69	119	188,20	189,45
30	46,55	47,76	60	94,25	95,52	90	142,05	143,28	120	189,80	191,04
31	48,15	49,35	61	95,85	97,11	91	143,60	144,87			
32	49,70	50,94	62	97,45	98,70	92	145,20	146,46			
33	51,30	52,54	63	99,05	100,30	93	146,80	148,06			
34	52,85	54,13	64	100,65	101,89	94	148,40	149,65			
35	54,45	55,72	65	102,25	103,48	95	150,00	151,24			
36	56,05	57,31	66	103,80	105,07	96	151,60	152,83			
37	57,65	58,90	67	105,40	106,66	97	153,15	154,42			
38	59,25	60,50	68	107,00	108,26	98	154,75	156,02			
39	60,85	62,09	69	108,60	109,85	99	156,35	157,61			
40	62,45	63,66	70	110,20	111,44	100	157,95	159,20			
41	64,00	65,27	71	111,80	113,03	101	159,55	160,79			
42	65,60	66,86	72	113,35	114,62	102	161,15	162,38			
43	67,30	68,46	73	114,95	116,22	103	162,70	163,97			
44	68,80	70,05	74	116,55	117,81	104	164,30	165,57			

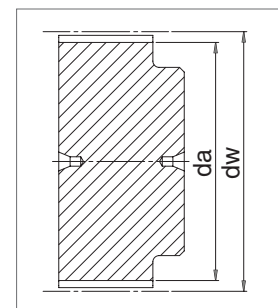

# AT 10

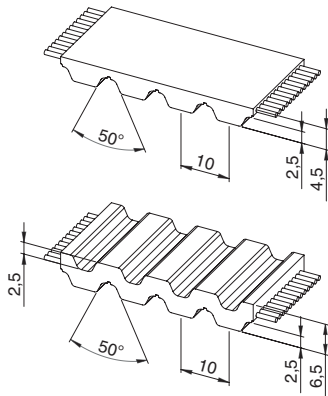

## Caratteristiche

- Passo metrico 10 mm
- Profilo e dimensione del dente ottimizzato per garantire una deformazione minima con distribuzione uniforme del carico
- Profilo dente trapezoidale secondo ISO 17396
- Cavi in acciaio ad alta resistenza per offrire minimi allungamenti istantanei
- Ridotto effetto poligonale con maggiore silenziosità
- Particolarmente indicata per trasmissioni lineari e di media potenza con alta precisione di posizionamento assiale ed angolare
- Disponibile con doppia dentatura
- Tolleranza negativa di sviluppo cinghia disponibile su richiesta

- Tolleranza di larghezza:  $\pm 0,5$  [mm]
- Tolleranza di lunghezza:  $\pm 0,5$  [mm/m]
- Tolleranza di spessore:  $\pm 0,2$  [mm]

## Dati tecnici

Largh. cinghia b [mm]	Carico amm. a trazione Tipo "M" $F_{Tzul}$ [N]	Carico amm. a trazione Tipo "V" $F_{Tzul}$ [N]	Carico di rottura Tipo "M" $F_{Br}$ [N]	Modulo elastico $C_{spez}$ [N]	Peso [kg/m]
16	2450	1225	9500	612500	0,09
25	4170	2085	16150	1042500	0,15
32	5390	2695	20900	1347500	0,19
50	8580	4290	33250	2145000	0,30
75	12990	6495	50350	3247500	0,44
100	17400	8700	67450	4350000	0,59
150	26220	13110	101650	6555000	0,90

Altre larghezze sono fornibili su richiesta.

## Carico / Allungamento [%]

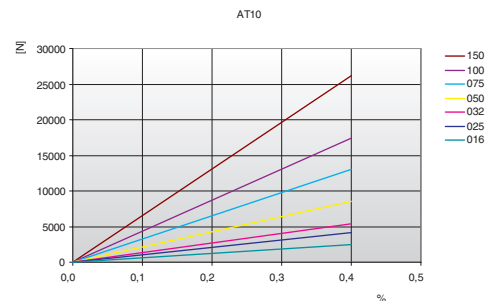

## Resistenza del dente

rpm	$F_{Uspez}$ [N/cm]	rpm	$F_{Uspez}$ [N/cm]	rpm	$F_{Uspez}$ [N/cm]	rpm	$F_{Uspez}$ [N/cm]
0	88,57	800	62,83	1900	49,16	4500	34,08
20	87,06	900	61,09	2000	48,29	5000	32,17
40	85,66	1000	59,49	2200	46,67	5500	30,43
60	84,35	1100	58,02	2400	45,18	6000	28,84
80	83,13	1200	56,66	2600	43,80	6500	27,37
100	81,99	1300	55,39	2800	42,51	7000	26,01
200	77,36	1400	54,20	3000	41,30	7500	24,73
300	75,09	1440	53,74	3200	40,17	8000	23,53
400	71,99	1500	53,08	3400	39,09	8500	22,41
500	69,27	1600	52,02	3600	38,08	9000	21,34
600	66,88	1700	51,02	3800	37,11	9500	20,33
700	64,75	1800	50,06	4000	36,20	10000	19,37

## Resistenza della dentatura / rpm

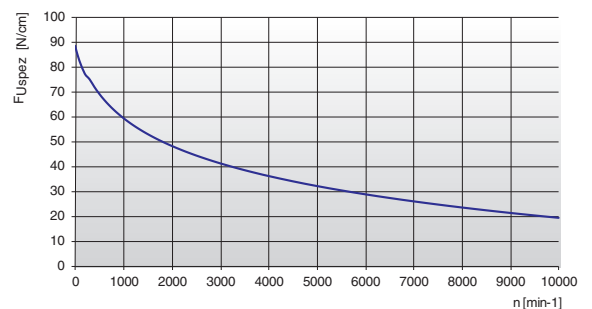

La forza specifica  $F_{Uspez}$  è la forza periferica massima che può sopportare un singolo dente della cinghia, a larghezza 1 cm, in qualsiasi condizione di impiego. Tale forza è riferita al numero di giri della motrice. La forza periferica totale trasmissibile dalla cinghia  $F_u$ , è calcolata da:

$$F_u [N] = F_{Uspez} \cdot z_e \cdot b$$

- $F_u$  [N] = forza tangenziale totale
- $F_{Uspez}$  [N/cm] = forza tangenziale specifica
- $z_e$  = n° denti in presa della puleggia motrice
- $z_{emax}$  = n° max. di denti in presa da considerare per il calcolo della trasmissione
- $z_{emax}$  = 12 per ELATECH® M
- $z_{emax}$  = 6 per ELATECH® V
- $b$  [cm] = larghezza cinghia in cm

# AT 10

## Esecuzioni speciali

Largh. cinghia b [mm]	KEVLAR®		ACCIAIO INOX		HFE Alta flessibilità	
	F <sub>Tzul</sub> [N] Tipo M	F <sub>Br</sub> [N]	F <sub>Tzul</sub> [N] Tipo M	F <sub>Br</sub> [N]	F <sub>Tzul</sub> [N] Tipo M	F <sub>Br</sub> [N]
16	2200	10000	1800	7500	2000	8500
25	3740	17000	3060	12750	3400	14450
32	4840	22000	3960	16500	4400	18700
50	7700	35000	6300	26250	7000	29750
75	11660	53000	9540	39750	-	-
100	15620	71000	12780	53250	-	-
150	23540	107000	-	-	-	-

## Diametro di avvolgimento

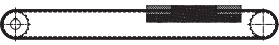
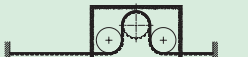
Numero min. di denti della puleggia e diametro min. del galoppino		Tipo di cavo			
		STANDARD	KEVLAR®	ACCIAIO INOX	HFE
Trasmissione senza controflessione 	Puleggia dentata z <sub>min</sub>	15	15	20	12
	Galoppino interno d <sub>min</sub>	50 mm	50 mm	70 mm	50 mm
Trasmissione con controflessione 	Puleggia dentata z <sub>min</sub>	25	20	40	20
	Galoppino esterno d <sub>min</sub>	120 mm	120 mm	120 mm	80 mm

## Pulegge dentate

I dati sotto riportati sono indicativi, consultare il catalogo SIT delle pulegge di riferimento.

z	da	dw	z	da	dw	z	da	dw	z	da	dw
15	45,70	47,75	45	141,40	143,24	75	236,90	238,72	105	332,35	334,21
16	49,05	50,93	46	144,55	146,42	76	240,05	241,94	106	335,55	337,40
17	52,25	54,11	47	147,75	149,60	77	243,25	245,09	107	338,75	340,58
18	55,45	57,29	48	150,95	152,78	78	246,40	248,24	108	341,90	343,76
19	58,60	60,48	49	154,10	155,97	79	249,60	251,46	109	345,10	346,95
20	61,80	63,66	50	157,30	159,15	80	252,80	254,64	110	348,30	350,13
21	65,00	66,84	51	160,50	162,33	81	255,95	257,82	111	351,45	353,31
22	68,15	70,03	52	163,65	165,52	82	259,15	261,00	112	354,65	356,50
23	71,35	73,20	53	166,85	168,70	83	262,30	264,19	113	357,80	359,68
24	74,55	76,39	54	170,05	171,88	84	265,50	267,37	114	361,00	362,86
25	77,70	79,58	55	173,20	175,06	85	268,70	270,52	115	364,19	366,04
26	80,90	82,76	56	176,40	178,25	86	271,90	273,74	116	367,39	369,23
27	84,10	85,95	57	179,60	181,43	87	275,05	276,92	117	370,56	372,41
28	87,25	89,12	58	182,75	184,61	88	278,25	280,10	118	373,74	375,59
29	90,45	92,21	59	185,95	187,80	89	281,45	283,28	119	376,93	378,78
30	93,65	95,49	60	189,10	190,98	90	284,60	286,47	120	380,11	381,96
31	96,80	98,67	61	192,30	194,16	91	287,80	289,65			
32	100,00	101,86	62	195,50	197,35	92	291,00	292,84			
33	103,20	105,04	63	198,65	200,53	93	294,20	296,02			
34	106,40	108,19	64	201,85	203,71	94	297,35	299,20			
35	109,55	111,41	65	205,05	206,90	95	300,55	302,39			
36	112,75	114,59	66	208,20	210,08	96	303,70	305,57			
37	115,90	117,77	67	211,40	213,26	97	306,90	308,75			
38	119,10	120,95	68	214,60	216,44	98	310,10	311,93			
39	122,30	124,14	69	217,75	219,63	99	313,25	315,12			
40	125,45	127,32	70	220,95	222,81	100	316,45	318,30			
41	128,65	130,50	71	224,15	225,99	101	319,65	321,48			
42	131,85	133,69	72	227,30	229,18	102	322,80	324,66			
43	135,00	136,87	73	230,50	232,33	103	326,00	327,85			
44	138,20	140,05	74	233,70	235,54	104	329,20	331,03			

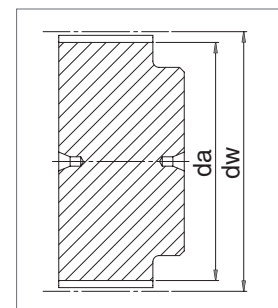

# SAT 10

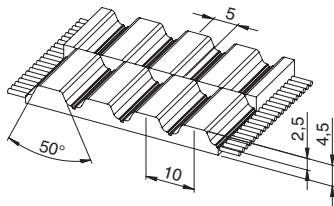

## Caratteristiche

- Passo metrico 10 mm
- Profilo e dimensione del dente ottimizzato per garantire una deformazione minima con distribuzione uniforme del carico
- Cavi in acciaio ad alta resistenza per offrire minimi allungamenti istantanei
- Ridotto effetto poligonale con maggiore silenziosità
- Particolarmente indicata per trasmissioni lineari e di media potenza con alta precisione di posizionamento assiale ed angolare
- Tolleranza negativa di sviluppo cinghia disponibile su richiesta

- Tolleranza di larghezza:  $\pm 0,5$  [mm]
- Tolleranza di lunghezza:  $\pm 0,5$  [mm/m]
- Tolleranza di spessore:  $\pm 0,2$  [mm]

## Dati tecnici

Largh. cinghia b [mm]	Carico amm. a trazione Tipo "M" $F_{Tzul}$ [N]	Carico amm. a trazione Tipo "V" $F_{Tzul}$ [N]	Carico di rottura Tipo "M" $F_{Br}$ [N]	Modulo elastico $C_{spez}$ [N]	Peso [kg/m]
50	8330	4165	32300	2082500	0,29
75	12740	6370	49400	3185000	0,43
100	17150	8575	66500	4287500	0,57

Altre larghezze sono fornibili su richiesta.

## Carico / Allungamento [%]

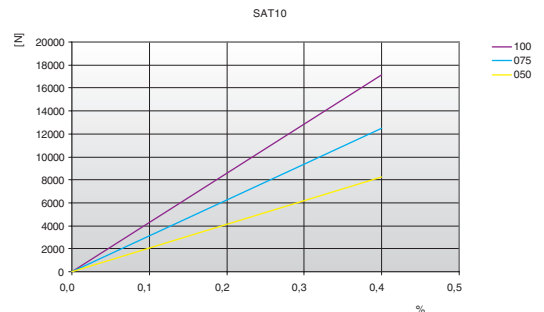

## Resistenza del dente

rpm	$F_{Uspez}$ [N/cm]	rpm	$F_{Uspez}$ [N/cm]	rpm	$F_{Uspez}$ [N/cm]	rpm	$F_{Uspez}$ [N/cm]
0	88,57	800	62,83	1900	49,16	4500	34,08
20	87,06	900	61,09	2000	48,29	5000	32,17
40	85,66	1000	59,49	2200	46,67	5500	30,43
60	84,35	1100	58,02	2400	45,18	6000	28,84
80	83,13	1200	56,66	2600	43,80	6500	27,37
100	81,99	1300	55,39	2800	42,51	7000	26,01
200	77,36	1400	54,20	3000	41,30	7500	24,73
300	75,09	1440	53,74	3200	40,17	8000	23,53
400	71,99	1500	53,08	3400	39,09	8500	22,41
500	69,27	1600	52,02	3600	38,08	9000	21,34
600	66,88	1700	51,02	3800	37,11	9500	20,33
700	64,75	1800	50,06	4000	36,20	10000	19,37

## Resistenza della dentatura / rpm

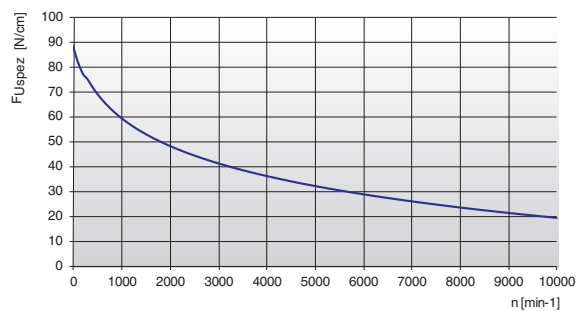

La forza specifica  $F_{Uspez}$  è la forza periferica massima che può sopportare un singolo dente della cinghia, a larghezza 1 cm, in qualsiasi condizione di impiego. Tale forza è riferita al numero di giri della motrice. La forza periferica totale trasmissibile dalla cinghia  $F_u$ , è calcolata da:

$$F_u [N] = F_{Uspez} \cdot z_e \cdot b$$

- $F_u [N]$  = forza tangenziale totale
- $F_{Uspez} [N/cm]$  = forza tangenziale specifica
- $z_e$  = n° denti in presa della puleggia motrice
- $z_{emax}$  = n° max. di denti in presa da considerare per il calcolo della trasmissione
- $z_{emax}$  = 12 per ELATECH® M
- $z_{emax}$  = 6 per ELATECH® V
- $b [cm]$  = larghezza cinghia in cm



# SAT 10

## Esecuzioni speciali

Largh. cinghia b [mm]	ACCIAIO INOX		HFE Alta flessibilità	
	F <sub>Tzul</sub> [N] Tipo M	F <sub>Br</sub> [N]	F <sub>Tzul</sub> [N] Tipo M	F <sub>Br</sub> [N]
50	6120	25500	6800	28900

## Diametro di avvolgimento

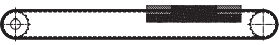
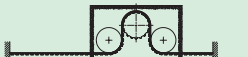
Numero min. di denti della puleggia e diametro min. del galoppino		Tipo di cavo			
		STANDARD	KEVLAR®	ACCIAIO INOX	HFE
Trasmissione senza controflessione 	Puleggia dentata z <sub>min</sub>	15	15	20	12
	Galoppino interno d <sub>min</sub>	50 mm	50 mm	70 mm	50 mm
Trasmissione con controflessione 	Puleggia dentata z <sub>min</sub>	25	20	40	20
	Galoppino esterno d <sub>min</sub>	120 mm	120 mm	120 mm	80 mm

## Pulegge dentate

I dati sotto riportati sono indicativi, consultare il catalogo SIT delle pulegge di riferimento.

z	da	dw	z	da	dw	z	da	dw	z	da	dw
15	45,70	47,75	45	141,40	143,24	75	236,90	238,72	105	332,35	334,21
16	49,05	50,93	46	144,55	146,42	76	240,05	241,94	106	335,55	337,40
17	52,25	54,11	47	147,75	149,60	77	243,25	245,09	107	338,75	340,58
18	55,45	57,29	48	150,95	152,78	78	246,40	248,24	108	341,90	343,76
19	58,60	60,48	49	154,10	155,97	79	249,60	251,46	109	345,10	346,95
20	61,80	63,66	50	157,30	159,15	80	252,80	254,64	110	348,30	350,13
21	65,00	66,84	51	160,50	162,33	81	255,95	257,82	111	351,45	353,31
22	68,15	70,03	52	163,65	165,52	82	259,15	261,00	112	354,65	356,50
23	71,35	73,20	53	166,85	168,70	83	262,30	264,19	113	357,80	359,68
24	74,55	76,39	54	170,05	171,88	84	265,50	267,37	114	361,00	362,86
25	77,70	79,58	55	173,20	175,06	85	268,70	270,52	115	364,19	366,04
26	80,90	82,76	56	176,40	178,25	86	271,90	273,74	116	367,39	369,23
27	84,10	85,95	57	179,60	181,43	87	275,05	276,92	117	370,56	372,41
28	87,25	89,12	58	182,75	184,61	88	278,25	280,10	118	373,74	375,59
29	90,45	92,21	59	185,95	187,80	89	281,45	283,28	119	376,93	378,78
30	93,65	95,49	60	189,10	190,98	90	284,60	286,47	120	380,11	381,96
31	96,80	98,67	61	192,30	194,16	91	287,80	289,65			
32	100,00	101,86	62	195,50	197,35	92	291,00	292,84			
33	103,20	105,04	63	198,65	200,53	93	294,20	296,02			
34	106,40	108,19	64	201,85	203,71	94	297,35	299,20			
35	109,55	111,41	65	205,05	206,90	95	300,55	302,39			
36	112,75	114,59	66	208,20	210,08	96	303,70	305,57			
37	115,90	117,77	67	211,40	213,26	97	306,90	308,75			
38	119,10	120,95	68	214,60	216,44	98	310,10	311,93			
39	122,30	124,14	69	217,75	219,63	99	313,25	315,12			
40	125,45	127,32	70	220,95	222,81	100	316,45	318,30			
41	128,65	130,50	71	224,15	225,99	101	319,65	321,48			
42	131,85	133,69	72	227,30	229,18	102	322,80	324,66			
43	135,00	136,87	73	230,50	232,33	103	326,00	327,85			
44	138,20	140,05	74	233,70	235,54	104	329,20	331,03			

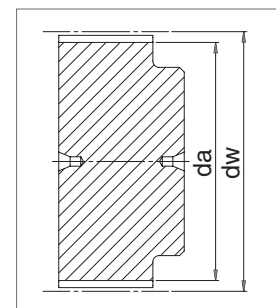

# AT 20

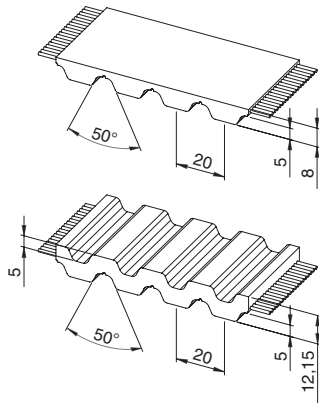

### Caratteristiche

- Passo metrico 20 mm
- Profilo e dimensione del dente ottimizzato per garantire una deformazione minima con distribuzione uniforme del carico
- Profilo dente trapezoidale secondo ISO 17396
- Cavi in acciaio ad alta resistenza per offrire minimi allungamenti istantanei
- Ridotto effetto poligonale con maggiore silenziosità
- Particolarmente indicata per trasmissioni lineari e di elevata potenza con alta precisione di posizionamento assiale ed angolare
- Disponibile con doppia dentatura

- Tolleranza di larghezza:  $\pm 1,0$  [mm]
- Tolleranza di lunghezza:  $\pm 0,5$  [mm/m]
- Tolleranza di spessore:  $\pm 0,4$  [mm]

### Dati tecnici

Largh. cinghia b [mm]	Carico amm. a trazione Tipo "M" $F_{Tzul}$ [N]	Carico amm. a trazione Tipo "V" $F_{Tzul}$ [N]	Carico di rottura Tipo "M" $F_{Br}$ [N]	Modulo elastico $C_{spez}$ [N]	Peso [kg/m]
25	5280	2640	19250	1320000	0,24
32	7200	3600	26250	1800000	0,31
50	11520	5760	42000	2880000	0,48
75	17280	8640	63000	4320000	0,73
100	23520	11760	85750	5880000	0,97
150	35520	17760	129500	8880000	1,45

Altre larghezze sono fornibili su richiesta.

### Carico / Allungamento [%]

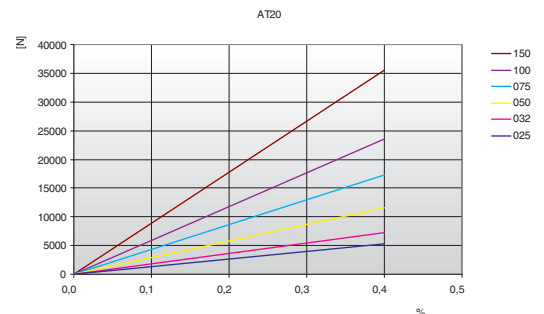

### Resistenza del dente

rpm	$F_{Uspez}$ [N/cm]	rpm	$F_{Uspez}$ [N/cm]	rpm	$F_{Uspez}$ [N/cm]	rpm	$F_{Uspez}$ [N/cm]
0	151,40	800	97,44	1900	69,96	4500	39,72
20	148,56	900	93,93	2000	68,22	5000	35,90
40	145,89	1000	90,73	2200	64,97	5500	32,42
60	143,38	1100	87,77	2400	61,98	6000	29,23
80	141,01	1200	85,02	2600	59,20	6500	26,29
100	138,78	1300	82,47	2800	56,62	-	-
200	129,43	1400	80,07	3000	54,20	-	-
300	122,28	1440	79,16	3200	51,92	-	-
400	115,96	1500	77,82	3400	49,77	-	-
500	110,45	1600	75,70	3600	47,74	-	-
600	105,61	1700	73,69	3800	45,80	-	-
700	101,31	1800	71,77	4000	43,96	-	-

### Resistenza della dentatura / rpm

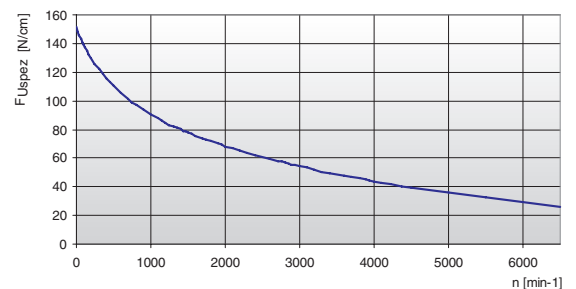

La forza specifica  $F_{Uspez}$  è la forza periferica massima che può sopportare un singolo dente della cinghia, a larghezza 1 cm, in qualsiasi condizione di impiego. Tale forza è riferita al numero di giri della motrice. La forza periferica totale trasmissibile dalla cinghia  $F_u$ , è calcolata da:

$$F_u [N] = F_{Uspez} \cdot z_e \cdot b$$

- $F_u$  [N] = forza tangenziale totale
- $F_{Uspez}$  [N/cm] = forza tangenziale specifica
- $z_e$  = n° denti in presa della puleggia motrice
- $z_{emax}$  = n° max. di denti in presa da considerare per il calcolo della trasmissione
- $z_{emax}$  = 12 per ELATECH® M
- $z_{emax}$  = 6 per ELATECH® V
- $b$  [cm] = larghezza cinghia in cm

**Esecuzioni speciali**

Largh. cinghia b [mm]	HFE Alta flessibilità		KEVLAR®		ACCIAIO INOX	
	F <sub>Tzul</sub> [N] Tipo M	F <sub>Br</sub> [N]	F <sub>Tzul</sub> [N] Tipo M	F <sub>Br</sub> [N]	F <sub>Tzul</sub> [N] Tipo M	F <sub>Br</sub> [N]
25	5060	21175	2420	11000	3300	15400
32	6900	28875	3300	15000	4500	21000
50	11040	46200	5280	24000	7200	33600
75	16560	69300	7920	36000	10800	50400
100	22540	94325	10780	49000	14700	68600

**Diametro di avvolgimento**

Numero min. di denti della puleggia e diametro min. del galoppino		Tipo di cavo			
		STANDARD	HFE	KEVLAR®	ACCIAIO INOX
Trasmissione senza controflessione 	Puleggia dentata z <sub>min</sub>	18	18	18	18
	Galoppino interno d <sub>min</sub>	120 mm	120 mm	120 mm	125 mm
Trasmissione con controflessione 	Puleggia dentata z <sub>min</sub>	25	25	25	30
	Galoppino esterno d <sub>min</sub>	180 mm	150 mm	160 mm	200 mm

**Pulegge dentate**

I dati sotto riportati sono indicativi, consultare il catalogo SIT delle pulegge di riferimento.

z	da	dw	z	da	dw	z	da	dw	z	da	dw
18	111,75	114,59	48	302,70	305,58	78	493,70	496,56	108	684,70	687,54
19	118,10	120,95	49	309,10	311,93	79	500,05	502,91	109	691,05	693,89
20	124,50	127,32	50	315,45	318,30	80	506,45	509,28	110	697,40	700,26
21	130,75	133,69	51	321,80	324,67	81	512,80	515,65	111	703,80	706,63
22	137,20	140,05	52	328,20	331,03	82	519,15	522,02	112	710,15	712,99
23	143,55	146,42	53	334,55	337,40	83	525,55	528,39	113	716,50	719,36
24	149,95	152,78	54	340,90	343,76	84	531,90	534,74	114	722,90	725,72
25	156,30	159,15	55	347,30	350,13	85	538,25	541,11	115	729,24	732,09
26	162,65	165,52	56	353,65	356,50	86	544,60	547,48	116	735,61	738,46
27	169,05	171,88	57	360,00	362,86	87	551,00	553,85	117	741,96	744,83
28	175,40	178,25	58	366,40	369,23	88	557,35	560,22	118	748,34	751,19
29	181,75	184,62	59	372,75	375,59	89	563,70	566,57	119	754,70	757,56
30	188,15	190,99	60	379,10	381,96	90	570,10	572,94	120	761,07	763,93
31	194,50	197,35	61	385,45	388,33	91	576,45	579,31			
32	200,85	203,72	62	391,85	394,69	92	582,85	585,67			
33	207,20	210,09	63	398,20	401,06	93	589,20	592,04			
34	213,60	216,44	64	404,55	407,43	94	595,55	598,40			
35	219,95	222,81	65	410,95	413,79	95	601,90	604,77			
36	226,35	229,18	66	417,30	420,16	96	608,30	611,14			
37	232,70	235,54	67	423,65	426,52	97	614,65	617,50			
38	239,05	241,91	68	430,05	432,89	98	621,00	623,87			
39	245,45	248,27	69	436,40	439,26	99	627,35	630,24			
40	251,80	254,64	70	442,80	445,63	100	633,75	636,60			
41	258,15	261,01	71	449,15	451,99	101	640,10	642,97			
42	264,50	267,37	72	455,50	458,36	102	646,50	649,34			
43	270,90	273,74	73	461,85	464,73	103	652,85	655,71			
44	277,25	280,10	74	468,25	471,08	104	659,20	662,06			
45	283,60	286,47	75	474,60	477,45	105	665,60	668,43			
46	290,00	292,84	76	480,95	483,82	106	671,95	674,80			
47	296,35	299,21	77	487,35	490,19	107	678,30	681,17			

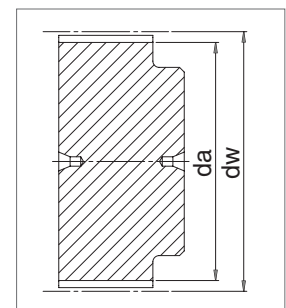

# ATL 5

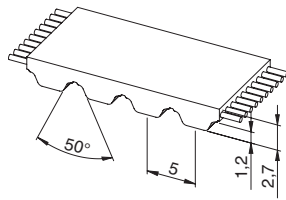

### Caratteristiche

- Passo metrico 5 mm
- Cinghia dentata a dente trapezoidale ad alta prestazione in mescola poliuretana speciale e cavi in acciaio HPL
- Profilo del dente secondo ISO 17396
- Specificatamente progettata per trasmissioni lineari
- Cavi speciali HPL con resistenza maggiorata rispetto al tipo standard
- Prodotte con speciale pretensione e tolleranza di passo per garantire alta precisione nelle movimentazioni lineari
- Tolleranza negativa di sviluppo cinghia disponibile su richiesta

- Tolleranza di larghezza:  $\pm 0,5$  [mm]
- Tolleranza di spessore:  $\pm 0,2$  [mm]

### Dati tecnici

Largh. cinghia b [mm]	Carico amm. a trazione Tipo "M" $F_{Tzul}$ [N]	Carico di rottura Tipo "M" $F_{Br}$ [N]	Modulo elastico $C_{spez}$ [N]	Peso [kg/m]
10	920	3360	230000	0,04
16	1610	5880	402500	0,06
25	2650	9660	662500	0,10
32	3450	12600	862500	0,12
50	5520	20160	1380000	0,19
75	8400	30660	2100000	0,29
100	11270	41160	2817500	0,38

Altre larghezze sono fornibili su richiesta.

### Carico / Allungamento [%]

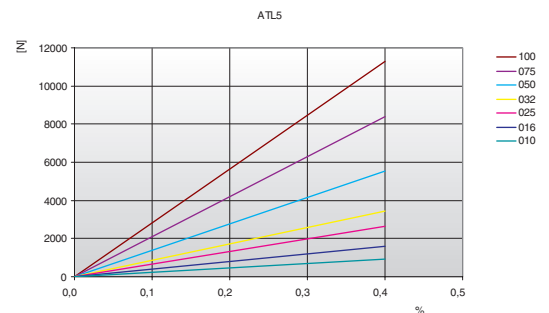

### Resistenza del dente

rpm	$F_{Uspez}$ [N/cm]	rpm	$F_{Uspez}$ [N/cm]	rpm	$F_{Uspez}$ [N/cm]	rpm	$F_{Uspez}$ [N/cm]
0	36,40	800	27,69	1900	22,73	4500	17,18
20	35,88	900	27,06	2000	22,42	5000	16,47
40	35,40	1000	26,49	2200	21,82	5500	15,83
60	34,97	1100	25,96	2400	21,28	6000	15,24
80	34,59	1200	25,47	2600	20,77	6500	14,69
100	34,24	1300	25,01	2800	20,29	7000	14,18
200	32,92	1400	24,57	3000	19,85	7500	13,71
300	31,92	1440	24,41	3200	19,43	8000	13,26
400	30,89	1500	24,16	3400	19,03	8500	12,85
500	29,95	1600	23,78	3600	18,66	9000	12,45
600	29,12	1700	23,41	3800	18,30	9500	12,07
700	28,37	1800	23,07	4000	17,96	10000	11,72

### Resistenza della dentatura / rpm

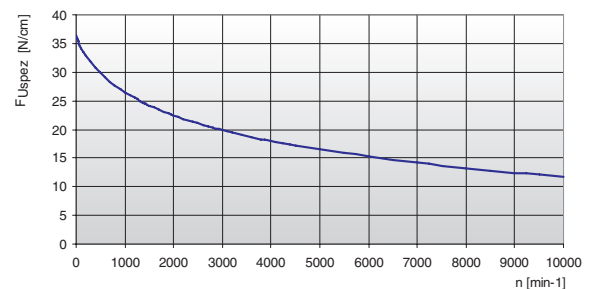

La forza specifica  $F_{Uspez}$  è la forza periferica massima che può sopportare un singolo dente della cinghia, a larghezza 1 cm, in qualsiasi condizione di impiego. Tale forza è riferita al numero di giri della motrice. La forza periferica totale trasmissibile dalla cinghia  $F_u$ , è calcolata da:

$$F_u [N] = F_{Uspez} \cdot z_e \cdot b$$

- $F_u [N]$  = forza tangenziale totale
- $F_{Uspez} [N/cm]$  = forza tangenziale specifica
- $z_e$  = n° denti in presa della puleggia motrice
- $z_{emax}$  = n° max. di denti in presa da considerare per il calcolo della trasmissione
- $z_{emax}$  = 12 per ELATECH® M
- $z_{emax}$  = 6 per ELATECH® V
- $b [cm]$  = larghezza cinghia in cm

# ATL 5

## Diametro di avvolgimento

Numero min. di denti della puleggia e diametro min. del galoppino		Tipo di cavo
		STANDARD
Trasmissione senza controflessione 	Puleggia dentata $z_{min}$	25
	Galoppino interno $d_{min}$	40 mm
Trasmissione con controflessione 	Puleggia dentata $z_{min}$	25
	Galoppino esterno $d_{min}$	60 mm

## Pulegge dentate

I dati sotto riportati sono indicativi, consultare il catalogo SIT delle pulegge di riferimento.

z	da	dw	z	da	dw	z	da	dw	z	da	dw
15	22,65	23,88	45	70,40	71,64	75	118,15	119,40	105	165,90	167,16
16	24,20	25,47	46	72,00	73,23	76	119,75	120,99	106	167,50	168,75
17	25,80	27,06	47	73,55	74,82	77	121,35	122,58	107	169,10	170,34
18	27,40	28,65	48	75,15	76,42	78	122,90	124,18	108	170,70	171,94
19	29,00	30,25	49	76,75	78,01	79	124,50	125,77	109	172,25	173,53
20	30,60	31,83	50	78,35	79,60	80	126,10	127,36	110	173,85	175,12
21	32,20	33,43	51	79,95	81,19	81	127,70	128,95	111	175,45	176,71
22	33,80	35,02	52	81,55	82,78	82	129,30	130,54	112	177,05	178,30
23	35,40	36,62	53	83,10	84,38	83	130,90	132,14	113	178,65	179,84
24	37,00	38,21	54	84,70	85,97	84	132,45	133,73	114	180,25	181,49
25	38,60	39,80	55	86,30	87,54	85	134,05	135,32	115	181,85	183,08
26	40,20	41,39	56	87,90	89,15	86	135,65	136,91	116	183,45	184,67
27	41,80	42,98	57	89,50	90,74	87	137,25	138,50	117	185,00	186,26
28	43,35	44,58	58	91,10	92,34	88	138,85	140,10	118	186,60	187,86
29	44,95	46,17	59	92,65	93,93	89	140,45	141,69	119	188,20	189,45
30	46,55	47,76	60	94,25	95,52	90	142,05	143,28	120	189,80	191,04
31	48,15	49,35	61	95,85	97,11	91	143,60	144,87			
32	49,70	50,94	62	97,45	98,70	92	145,20	146,46			
33	51,30	52,54	63	99,05	100,30	93	146,80	148,06			
34	52,85	54,13	64	100,65	101,89	94	148,40	149,65			
35	54,45	55,72	65	102,25	103,48	95	150,00	151,24			
36	56,05	57,31	66	103,80	105,07	96	151,60	152,83			
37	57,65	58,90	67	105,40	106,66	97	153,15	154,42			
38	59,25	60,50	68	107,00	108,26	98	154,75	156,02			
39	60,85	62,09	69	108,60	109,85	99	156,35	157,61			
40	62,45	63,66	70	110,20	111,44	100	157,95	159,20			
41	64,00	65,27	71	111,80	113,03	101	159,55	160,79			
42	65,60	66,86	72	113,35	114,62	102	161,15	162,38			
43	67,30	68,46	73	114,95	116,22	103	162,70	163,97			
44	68,80	70,05	74	116,55	117,81	104	164,30	165,57			

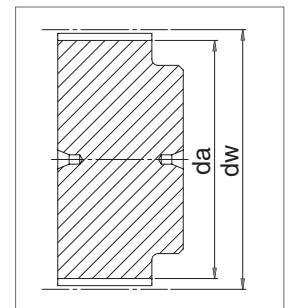

# ATL 10

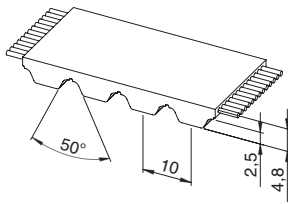

## Caratteristiche

- Passo metrico 10 mm
- Cinghia dentata a dente trapezoidale ad alta prestazione in mescola poliuretanica speciale e cavi in acciaio HPL
- Profilo del dente secondo ISO 17396
- Specificatamente progettata per trasmissioni lineari
- Cavi speciali HPL con resistenza maggiorata rispetto al tipo standard
- Prodotte con speciale pretensione e tolleranza di passo per garantire alta precisione nelle movimentazioni lineari
- Tolleranza negativa di sviluppo cinghia disponibile su richiesta

- Tolleranza di larghezza:  $\pm 0,5$  [mm]
- Tolleranza di spessore:  $\pm 0,2$  [mm]

## Dati tecnici

Largh. cinghia b [mm]	Carico amm. a trazione Tipo "M" $F_{Tzul}$ [N]	Carico di rottura Tipo "M" $F_{Br}$ [N]	Modulo elastico $C_{spez}$ [N]	Peso [kg/m]
16	3840	14000	960000	0,11
25	6720	24500	1680000	0,17
32	8640	31500	2160000	0,22
50	14400	52500	3600000	0,35
75	21600	78750	5400000	0,52
100	29280	106750	7320000	0,69
150	44160	161000	11040000	0,85

Altre larghezze sono fornibili su richiesta.

## Carico / Allungamento [%]

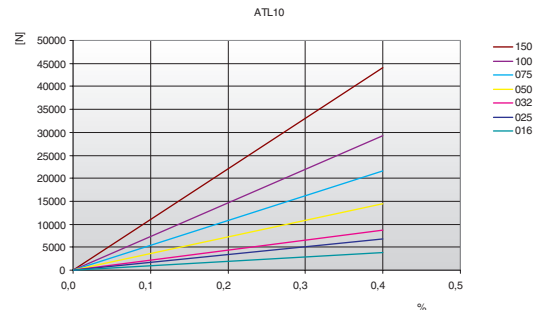

## Resistenza del dente

rpm	$F_{Uspez}$ [N/cm]	rpm	$F_{Uspez}$ [N/cm]	rpm	$F_{Uspez}$ [N/cm]	rpm	$F_{Uspez}$ [N/cm]
0	88,57	800	62,83	1900	49,16	4500	34,08
20	87,06	900	61,09	2000	48,29	5000	32,17
40	85,66	1000	59,49	2200	46,67	5500	30,43
60	84,35	1100	58,02	2400	45,18	6000	28,84
80	83,13	1200	56,66	2600	43,80	6500	27,37
100	81,99	1300	55,39	2800	42,51	7000	26,01
200	77,36	1400	54,20	3000	41,30	7500	24,73
300	75,09	1440	53,74	3200	40,17	8000	23,53
400	71,99	1500	53,08	3400	39,09	8500	22,41
500	69,27	1600	52,02	3600	38,08	9000	21,34
600	66,88	1700	51,02	3800	37,11	9500	20,33
700	64,75	1800	50,06	4000	36,20	10000	19,37

## Resistenza della dentatura / rpm

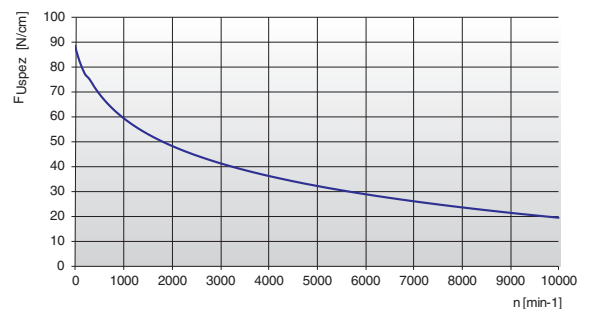

La forza specifica  $F_{Uspez}$  è la forza periferica massima che può sopportare un singolo dente della cinghia, a larghezza 1 cm, in qualsiasi condizione di impiego. Tale forza è riferita al numero di giri della motrice. La forza periferica totale trasmissibile dalla cinghia  $F_u$ , è calcolata da:

$$F_u [N] = F_{Uspez} \cdot z_e \cdot b$$

- $F_u [N]$  = forza tangenziale totale
- $F_{Uspez} [N/cm]$  = forza tangenziale specifica
- $z_e$  = n° denti in presa della puleggia motrice
- $z_{emax}$  = n° max. di denti in presa da considerare per il calcolo della trasmissione
- $z_{emax}$  = 12 per ELATECH® M
- $z_{emax}$  = 6 per ELATECH® V
- $b [cm]$  = larghezza cinghia in cm



# ATL 10

## Esecuzioni speciali

Largh. cinghia b [mm]	HFE Alta flessibilità		ACCIAIO INOX	
	F <sub>Tzul</sub> [N] Tipo M	F <sub>Br</sub> [N]	F <sub>Tzul</sub> [N] Tipo M	F <sub>Br</sub> [N]
16	3680	15400	2400	11200
25	6440	26950	4200	19600
32	8280	34650	5400	25200
50	13800	57750	9000	42000
75	20700	86625	13500	63000
100	28060	117425	18300	85400
150	42320	177100	27600	128800

## Diametro di avvolgimento

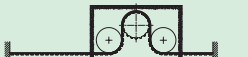
Numero min. di denti della puleggia e diametro min. del galoppino		Tipo di cavo		
		STANDARD	HFE	ACCIAIO INOX
Trasmissione senza controflessione 	Puleggia dentata z <sub>min</sub>	25	20	32
	Galoppino interno d <sub>min</sub>	80 mm	60 mm	100 mm
Trasmissione con controflessione 	Puleggia dentata z <sub>min</sub>	25	20	40
	Galoppino esterno d <sub>min</sub>	150 mm	100 mm	250 mm

## Pulegge dentate

I dati sotto riportati sono indicativi, consultare il catalogo SIT delle pulegge di riferimento.

z	da	dw	z	da	dw	z	da	dw	z	da	dw
18	55,45	57,29	48	150,95	152,78	78	246,40	248,24	108	341,90	343,76
19	58,60	60,48	49	154,10	155,97	79	249,60	251,46	109	345,10	346,95
20	61,80	63,66	50	157,30	159,15	80	252,80	254,64	110	348,30	350,13
21	65,00	66,84	51	160,50	162,33	81	255,95	257,82	111	351,45	353,31
22	68,15	70,03	52	163,65	165,52	82	259,15	261,00	112	354,65	356,50
23	71,35	73,20	53	166,85	168,70	83	262,30	264,19	113	357,80	359,68
24	74,55	76,39	54	170,05	171,88	84	265,50	267,37	114	361,00	362,86
25	77,70	79,58	55	173,20	175,06	85	268,70	270,52	115	364,19	366,04
26	80,90	82,76	56	176,40	178,25	86	271,90	273,74	116	367,39	369,23
27	84,10	85,95	57	179,60	181,43	87	275,05	276,92	117	370,56	372,41
28	87,25	89,12	58	182,75	184,61	88	278,25	280,10	118	373,74	375,59
29	90,45	92,21	59	185,95	187,80	89	281,45	283,28	119	376,93	378,78
30	93,65	95,49	60	189,10	190,98	90	284,60	286,47	120	380,11	381,96
31	96,80	98,67	61	192,30	194,16	91	287,80	289,65			
32	100,00	101,86	62	195,50	197,35	92	291,00	292,84			
33	103,20	105,04	63	198,65	200,53	93	294,20	296,02			
34	106,40	108,19	64	201,85	203,71	94	297,35	299,20			
35	109,55	111,41	65	205,05	206,90	95	300,55	302,39			
36	112,75	114,59	66	208,20	210,08	96	303,70	305,57			
37	115,90	117,77	67	211,40	213,26	97	306,90	308,75			
38	119,10	120,95	68	214,60	216,44	98	310,10	311,93			
39	122,30	124,14	69	217,75	219,63	99	313,25	315,12			
40	125,45	127,32	70	220,95	222,81	100	316,45	318,30			
41	128,65	130,50	71	224,15	225,99	101	319,65	321,48			
42	131,85	133,69	72	227,30	229,18	102	322,80	324,66			
43	135,00	136,87	73	230,50	232,33	103	326,00	327,85			
44	138,20	140,05	74	233,70	235,54	104	329,20	331,03			
45	141,40	143,24	75	236,90	238,72	105	332,35	334,21			
46	144,55	146,42	76	240,05	241,94	106	335,55	337,40			
47	147,75	149,60	77	243,25	245,09	107	338,75	340,58			

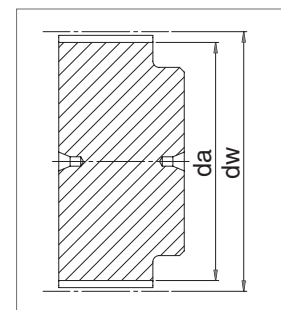

# ATL 20

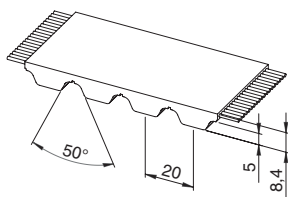

## Caratteristiche

- Passo metrico 20 mm
- Cinghia dentata a dente trapezoidale ad alta prestazione in mescola poliuretanica speciale e cavi in acciaio HPL
- Profilo del dente secondo ISO 17396
- Specificatamente progettata per trasmissioni lineari
- Cavi speciali HPL con resistenza maggiorata rispetto al tipo standard
- Prodotte con speciale pretensione e tolleranza di passo per garantire alta precisione nelle movimentazioni lineari
- Tolleranza negativa di sviluppo cinghia disponibile su richiesta

- Tolleranza di larghezza:  $\pm 1,0$  [mm]
- Tolleranza di spessore:  $\pm 0,4$  [mm]

## Dati tecnici

Largh. cinghia b [mm]	Carico amm. a trazione Tipo "M" $F_{Tzul}$ [N]	Carico di rottura Tipo "M" $F_{Br}$ [N]	Modulo elastico $C_{spez}$ [N]	Peso [kg/m]
25	7650	28800	1912500	0,28
32	10200	38400	2550000	0,36
50	16150	60800	4037500	0,56
75	24650	92800	6162500	0,84
100	33150	124800	8287500	1,12
150	51000	192000	12750000	1,68
200	68000	256000	17000000	2,25

Altre larghezze sono fornibili su richiesta.

## Carico / Allungamento [%]

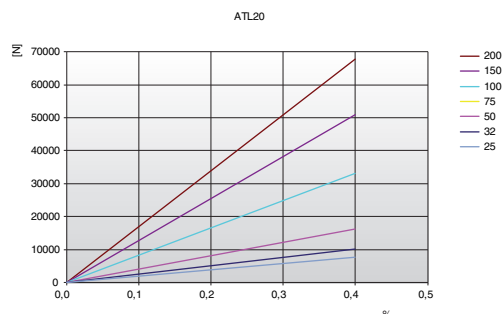

## Resistenza del dente

rpm	$F_{Uspez}$ [N/cm]	rpm	$F_{Uspez}$ [N/cm]	rpm	$F_{Uspez}$ [N/cm]	rpm	$F_{Uspez}$ [N/cm]
0	151,40	800	97,44	1900	69,96	4500	39,72
20	148,56	900	93,93	2000	68,22	5000	35,90
40	145,89	1000	90,73	2200	64,97	5500	32,42
60	143,38	1100	87,77	2400	61,98	6000	29,23
80	141,01	1200	85,02	2600	59,20	6500	26,29
100	138,78	1300	82,47	2800	56,62	-	-
200	129,43	1400	80,07	3000	54,20	-	-
300	122,28	1440	79,16	3200	51,92	-	-
400	115,96	1500	77,82	3400	49,77	-	-
500	110,45	1600	75,70	3600	47,74	-	-
600	105,61	1700	73,69	3800	45,80	-	-
700	101,31	1800	71,77	4000	43,96	-	-

## Resistenza della dentatura / rpm

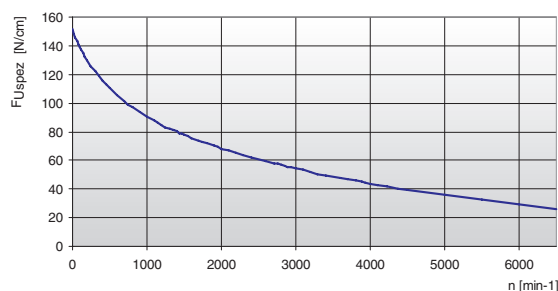

La forza specifica  $F_{Uspez}$  è la forza periferica massima che può sopportare un singolo dente della cinghia, a larghezza 1 cm, in qualsiasi condizione di impiego. Tale forza è riferita al numero di giri della motrice. La forza periferica totale trasmissibile dalla cinghia  $F_u$ , è calcolata da:

$$F_u [N] = F_{Uspez} \cdot z_e \cdot b$$



- $F_u$  [N] = forza tangenziale totale
- $F_{Uspez}$  [N/cm] = forza tangenziale specifica
- $z_e$  = n° denti in presa della puleggia motrice
- $z_{emax}$  = n° max. di denti in presa da considerare per il calcolo della trasmissione
- $z_{emax}$  = 12 per ELATECH® M
- $z_{emax}$  = 6 per ELATECH® V
- $b$  [cm] = larghezza cinghia in cm

# ATL 20

## Esecuzioni speciali

Largh. cinghia b [mm]	ACCIAIO INOX	
	F <sub>Tzul</sub> [N] Tipo M	F <sub>Br</sub> [N]
25	5220	20700
32	6960	27600
50	11020	43700
75	16820	66700
100	22620	89700

## Diametro di avvolgimento

Numero min. di denti della puleggia e diametro min. del galoppino	Tipo di cavo	
	STANDARD	ACCIAIO
Trasmissione senza controflessione 	Puleggia dentata z <sub>min</sub>	25
	Galoppino interno d <sub>min</sub>	160 mm
Trasmissione con controflessione 	Puleggia dentata z <sub>min</sub>	25
	Galoppino esterno d <sub>min</sub>	250 mm

## Pulegge dentate

I dati sotto riportati sono indicativi, consultare il catalogo SIT delle pulegge di riferimento.

z	da	dw	z	da	dw	z	da	dw	z	da	dw
18	111,75	114,59	48	302,70	305,58	78	493,70	496,56	108	684,70	687,54
19	118,10	120,95	49	309,10	311,93	79	500,05	502,91	109	691,05	693,89
20	124,50	127,32	50	315,45	318,30	80	506,45	509,28	110	697,40	700,26
21	130,75	133,69	51	321,80	324,67	81	512,80	515,65	111	703,80	706,63
22	137,20	140,05	52	328,20	331,03	82	519,15	522,02	112	710,15	712,99
23	143,55	146,42	53	334,55	337,40	83	525,55	528,39	113	716,50	719,36
24	149,95	152,78	54	340,90	343,76	84	531,90	534,74	114	722,90	725,72
25	156,30	159,15	55	347,30	350,13	85	538,25	541,11	115	729,24	732,09
26	162,65	165,52	56	353,65	356,50	86	544,60	547,48	116	735,61	738,46
27	169,05	171,88	57	360,00	362,86	87	551,00	553,85	117	741,96	744,83
28	175,40	178,25	58	366,40	369,23	88	557,35	560,22	118	748,34	751,19
29	181,75	184,62	59	372,75	375,59	89	563,70	566,57	119	754,70	757,56
30	188,15	190,99	60	379,10	381,96	90	570,10	572,94	120	761,07	763,93
31	194,50	197,35	61	385,45	388,33	91	576,45	579,31			
32	200,85	203,72	62	391,85	394,69	92	582,85	585,67			
33	207,20	210,09	63	398,20	401,06	93	589,20	592,04			
34	213,60	216,44	64	404,55	407,43	94	595,55	598,40			
35	219,95	222,81	65	410,95	413,79	95	601,90	604,77			
36	226,35	229,18	66	417,30	420,16	96	608,30	611,14			
37	232,70	235,54	67	423,65	426,52	97	614,65	617,50			
38	239,05	241,91	68	430,05	432,89	98	621,00	623,87			
39	245,45	248,27	69	436,40	439,26	99	627,35	630,24			
40	251,80	254,64	70	442,80	445,63	100	633,75	636,60			
41	258,15	261,01	71	449,15	451,99	101	640,10	642,97			
42	264,50	267,37	72	455,50	458,36	102	646,50	649,34			
43	270,90	273,74	73	461,85	464,73	103	652,85	655,71			
44	277,25	280,10	74	468,25	471,08	104	659,20	662,06			
45	283,60	286,47	75	474,60	477,45	105	665,60	668,43			
46	290,00	292,84	76	480,95	483,82	106	671,95	674,80			
47	296,35	299,21	77	487,35	490,19	107	678,30	681,17			

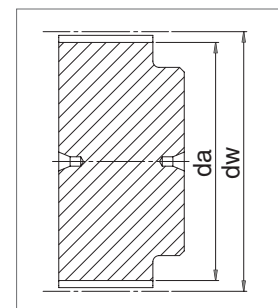

# MXL

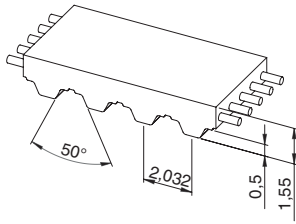

### Caratteristiche

- Passo 2/25" = 2,032 mm
- Cinghia dentata con dente trapezoidale secondo UNI/ISO 5296 in mescola poliuretana speciale e cavi in acciaio
- Permette l'utilizzo di pulegge di diametro particolarmente contenuto
- È utilizzata principalmente in applicazioni dove il passo in pollici è un vantaggio (USA / UK)
- Colore naturale/trasparente

- Tolleranza di larghezza: ±0,5 [mm]
- Tolleranza di lunghezza: ±0,8 [mm/m]
- Tolleranza di spessore: ±0,1 [mm]

### Dati tecnici

Largh. cinghia b Codice / mm	Carico amm. a trazione Tipo "M" F <sub>Tzul</sub> [N]	Carico amm. a trazione Tipo "V" F <sub>Tzul</sub> [N]	Carico di rottura Tipo "M" F <sub>Br</sub> [N]	Modulo elastico C <sub>spez</sub> [N]	Peso [kg/m]
025 / 6,35	220	110	875	55000	0,014
050 / 12,7	450	225	1750	112500	0,025
100 / 25,4	900	450	3500	225000	0,050
200 / 50,8	1790	895	7000	447500	0,095
400 / 101,6	3580	1790	14000	895000	0,190

Altre larghezze sono fornibili su richiesta.

### Carico / Allungamento [%]

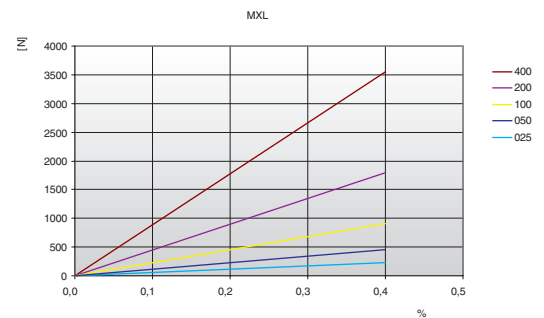

### Resistenza del dente

rpm	F <sub>Uspez</sub> [N/cm]	rpm	F <sub>Uspez</sub> [N/cm]	rpm	F <sub>Uspez</sub> [N/cm]	rpm	F <sub>Uspez</sub> [N/cm]
0	7,58	800	4,99	1900	4,21	4500	3,41
20	7,31	900	4,88	2000	4,16	5000	3,31
40	7,09	1000	4,79	2200	4,07	5500	3,22
60	6,92	1100	4,70	2400	3,99	6000	3,14
80	6,78	1200	4,62	2600	3,92	6500	3,06
100	6,67	1300	4,55	2800	3,85	7000	2,99
200	6,15	1400	4,48	3000	3,78	7500	2,93
300	5,83	1440	4,46	3200	3,72	8000	2,86
400	5,59	1500	4,42	3400	3,67	8500	2,81
500	5,40	1600	4,36	3600	3,61	9000	2,75
600	5,24	1700	4,31	3800	3,56	9500	2,70
700	5,11	1800	4,25	4000	3,52	10000	2,65

### Resistenza della dentatura / rpm

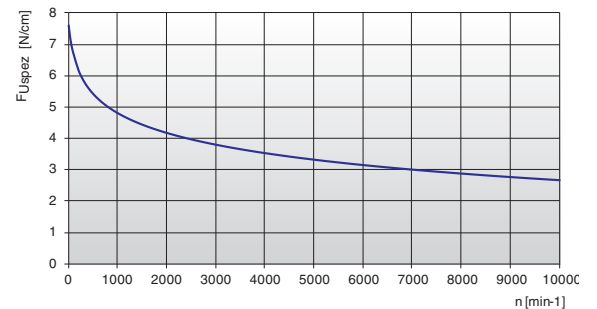

La forza specifica F<sub>Uspez</sub> è la forza periferica massima che può sopportare un singolo dente della cinghia, a larghezza 1 cm, in qualsiasi condizione di impiego. Tale forza è riferita al numero di giri della motrice.  
La forza periferica totale trasmissibile dalla cinghia F<sub>u</sub>, è calcolata da:

$$F_u [N] = F_{Uspez} \cdot z_e \cdot b$$

- F<sub>u</sub> [N] = forza tangenziale totale
- F<sub>Uspez</sub> [N/cm] = forza tangenziale specifica
- z<sub>e</sub> = n° denti in presa della puleggia motrice
- z<sub>emax</sub> = n° max. di denti in presa da considerare per il calcolo della trasmissione
- z<sub>emax</sub> = 12 per ELATECH® M
- z<sub>emax</sub> = 6 per ELATECH® V
- b [cm] = larghezza cinghia in cm

# MXL

## Diametro di avvolgimento

Numero min. di denti della puleggia e diametro min. del galoppino		Tipo di cavo
		STANDARD
Trasmissione senza controflessione 	Puleggia dentata $z_{min}$	12
	Galoppino interno $d_{min}$	20 mm
Trasmissione con controflessione 	Puleggia dentata $z_{min}$	15
	Galoppino esterno $d_{min}$	25 mm

## Pullegge dentate

I dati sotto riportati sono indicativi, consultare il catalogo SIT delle pullegge di riferimento.

z	da	dw	z	da	dw	z	da	dw	z	da	dw
10	5,96	6,47	44	27,95	28,46	78	49,94	50,45	112	71,93	72,44
11	6,61	7,12	45	28,60	29,11	79	50,59	51,10	113	72,58	73,09
12	7,25	7,76	46	29,24	29,75	80	51,23	51,74	114	73,23	73,74
13	7,90	8,41	47	29,89	30,40	81	51,88	52,39	115	73,87	74,38
14	8,55	9,06	48	30,54	31,05	82	52,53	53,04	116	74,52	75,03
15	9,19	9,70	49	31,18	31,69	83	53,17	53,68	117	75,17	75,68
16	9,84	10,35	50	31,83	32,34	84	53,82	54,33	118	75,81	76,32
17	10,49	11,00	51	32,48	32,99	85	54,47	54,98	119	76,46	76,97
18	11,13	11,64	52	33,12	33,63	86	55,12	55,63	120	77,11	77,62
19	11,78	12,29	53	33,77	34,28	87	55,76	56,27	121	77,75	78,26
20	12,43	12,94	54	34,42	34,93	88	56,41	56,92	122	78,40	78,91
21	13,07	13,58	55	35,06	35,57	89	57,06	57,57	123	79,05	79,56
22	13,72	14,23	56	35,71	36,22	90	57,70	58,21	124	79,69	80,20
23	14,37	14,88	57	36,36	36,87	91	58,36	58,86	125	80,34	80,85
24	15,01	15,52	58	37,00	37,51	92	59,00	59,51	126	80,99	81,50
25	15,66	16,17	59	37,65	38,16	93	59,64	60,15	127	81,63	82,14
26	16,31	16,82	60	38,30	38,81	94	60,29	60,80	128	82,28	82,79
27	16,95	17,46	61	38,95	39,46	95	60,94	61,45	129	82,93	83,44
28	17,60	18,11	62	39,59	40,10	96	61,58	62,09	130	83,57	84,08
29	18,25	18,76	63	40,24	40,75	97	62,23	62,74	131	84,22	84,73
30	18,89	19,40	64	40,89	41,40	98	62,88	63,39	132	84,87	85,38
31	19,54	20,05	65	41,53	42,04	99	63,52	64,03	133	85,51	86,02
32	20,19	20,70	66	42,18	42,69	100	64,17	64,68	134	86,16	86,67
33	20,83	21,34	67	42,83	43,34	101	64,82	65,33	135	86,81	87,32
34	21,48	21,99	68	43,47	43,98	102	65,46	65,97	136	87,46	87,97
35	22,13	22,64	69	44,12	44,63	103	66,11	66,62	137	88,10	88,61
36	22,78	23,29	70	44,77	45,28	104	66,76	67,27	138	88,75	89,26
37	23,42	23,93	71	45,41	45,92	105	67,40	67,91	139	89,40	89,91
38	24,07	24,58	72	46,06	46,57	106	68,05	68,56	140	90,04	90,55
39	24,72	25,23	73	46,71	47,22	107	68,70	69,21			
40	25,36	25,87	74	47,35	47,86	108	69,34	69,85			
41	26,01	26,52	75	48,00	48,51	109	69,99	70,50			
42	26,66	27,17	76	48,65	49,16	110	70,64	71,15			
43	27,30	27,81	77	49,29	49,80	111	71,29	71,80			

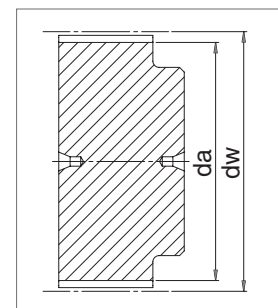

# XL

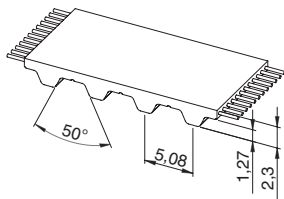

### Caratteristiche

- Passo 1/5" = 5,08 mm
- Cinghia dentata con dente trapezoidale secondo UNI/ISO 5296 in mescola poliuretana speciale e cavi in acciaio
- Permette l'utilizzo di pulegge di diametro particolarmente contenuto
- È utilizzata principalmente in applicazioni dove il passo in pollici è un vantaggio (USA / UK)

- Tolleranza di larghezza: ±0,5 [mm]
- Tolleranza di lunghezza: ±0,5 [mm/m]
- Tolleranza di spessore: ±0,2 [mm]

### Dati tecnici

Largh. cinghia b Codice / mm	Carico amm. a trazione Tipo "M" F <sub>Tzul</sub> [N]	Carico amm. a trazione Tipo "V" F <sub>Tzul</sub> [N]	Carico di rottura Tipo "M" F <sub>Br</sub> [N]	Modulo elastico C <sub>spez</sub> [N]	Peso [kg/m]
025 / 6,35	190	95	750	47500	0,015
031 / 7,94	220	110	875	55000	0,019
037 / 9,53	290	145	1125	72500	0,023
050 / 12,7	420	210	1625	105000	0,031
075 / 19,1	670	335	2625	167500	0,046
100 / 25,4	900	450	3500	225000	0,061
150 / 38,1	1410	705	5500	352500	0,092
200 / 50,8	1890	945	7375	472500	0,122
400 / 101,6	3840	1920	15000	960000	0,244

Altre larghezze sono fornibili su richiesta.

### Carico / Allungamento [%]

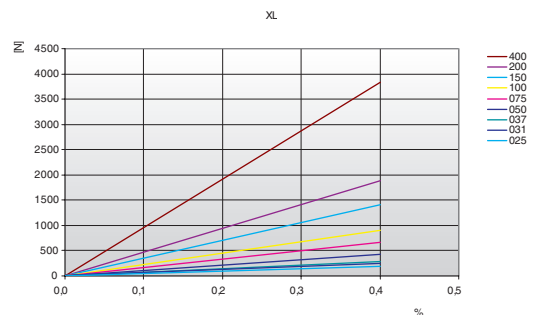

### Resistenza del dente

rpm	F <sub>Uspez</sub> [N/cm]	rpm	F <sub>Uspez</sub> [N/cm]	rpm	F <sub>Uspez</sub> [N/cm]	rpm	F <sub>Uspez</sub> [N/cm]
0	25,10	800	17,32	1900	14,46	4500	11,45
20	24,46	900	16,94	2000	14,28	5000	11,08
40	23,90	1000	16,60	2200	13,96	5500	10,74
60	23,42	1100	16,29	2400	13,66	6000	10,43
80	23,00	1200	16,01	2600	13,38	6500	10,14
100	22,63	1300	15,74	2800	13,12	7000	9,87
200	21,24	1400	15,49	3000	12,88	7500	9,63
300	20,22	1440	15,40	3200	12,65	8000	9,39
400	19,42	1500	15,26	3400	12,44	8500	9,17
500	18,77	1600	15,04	3600	12,24	9000	8,97
600	18,22	1700	14,84	3800	12,05	9500	8,77
700	17,74	1800	14,64	4000	11,87	10000	8,59

### Resistenza della dentatura / rpm

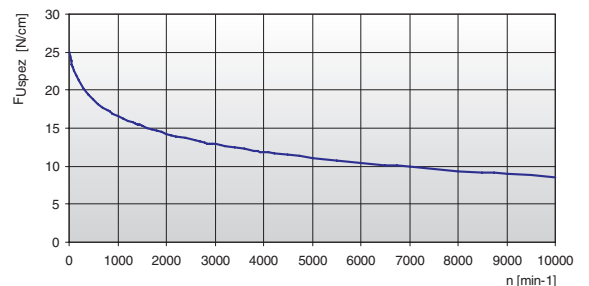

La forza specifica F<sub>Uspez</sub> è la forza periferica massima che può sopportare un singolo dente della cinghia, a larghezza 1 cm, in qualsiasi condizione di impiego. Tale forza è riferita al numero di giri della motrice.  
La forza periferica totale trasmissibile dalla cinghia F<sub>u</sub>, è calcolata da:

$$F_u [N] = F_{Uspez} \cdot z_e \cdot b$$

- F<sub>u</sub> [N] = forza tangenziale totale
- F<sub>Uspez</sub> [N/cm] = forza tangenziale specifica
- z<sub>e</sub> = n° denti in presa della puleggia motrice
- z<sub>emax</sub> = n° max. di denti in presa da considerare per il calcolo della trasmissione
- z<sub>emax</sub> = 12 per ELATECH® M
- z<sub>emax</sub> = 6 per ELATECH® V
- b [cm] = larghezza cinghia in cm



## Esecuzioni speciali

Largh. cinghia b Codice / mm	KEVLAR®	
	F <sub>Tzul</sub> [N] Tipo M	F <sub>Br</sub> [N]
025 / 6,35	420	1680
031 / 7,94	490	1960
037 / 9,53	630	2520
050 / 12,7	910	3640
075 / 19,1	1470	5880
100 / 25,4	1960	7840
150 / 38,1	3080	12320
200 / 50,8	4130	16520
400 / 101,6	8400	33600

## Diametro di avvolgimento

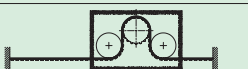
Numero min. di denti della puleggia e diametro min. del galoppino		Tipo di cavo	
		STANDARD	KEVLAR®
Trasmissione senza controflessione 	Puleggia dentata z <sub>min</sub>	10	10
	Galoppino interno d <sub>min</sub>	30 mm	30 mm
Trasmissione con controflessione 	Puleggia dentata z <sub>min</sub>	15	15
	Galoppino esterno d <sub>min</sub>	30 mm	30 mm

## Pulegge dentate

I dati sotto riportati sono indicativi, consultare il catalogo SIT delle pulegge di riferimento.

z	da	dw	z	da	dw	z	da	dw	z	da	dw
10	15,66	16,17	40	64,17	64,68	70	112,68	113,19	100	161,19	161,70
11	17,28	17,79	41	65,79	66,30	71	114,30	114,81	101	162,81	163,32
12	18,89	19,40	42	67,40	67,91	72	115,92	116,43	102	164,42	164,93
13	20,51	21,02	43	69,02	69,53	73	117,53	118,04	103	166,04	166,55
14	22,13	22,64	44	70,64	71,15	74	119,15	119,66	104	167,66	168,17
15	23,74	24,25	45	72,26	72,77	75	120,77	121,28	105	169,28	169,79
16	25,36	25,87	46	73,87	74,38	76	122,38	122,89	106	170,89	171,40
17	26,98	27,49	47	75,49	76,00	77	124,00	124,51	107	172,51	173,02
18	28,60	29,11	48	77,11	77,62	78	125,62	126,13	108	174,13	174,64
19	30,21	30,72	49	78,72	79,23	79	127,23	127,74	109	175,74	176,25
20	31,83	32,34	50	80,34	80,85	80	128,85	129,36	110	177,36	177,87
21	33,45	33,96	51	81,96	82,47	81	130,47	130,98	111	178,98	179,49
22	35,06	35,57	52	83,57	84,08	82	132,08	132,59	112	180,59	181,10
23	36,68	37,19	53	85,19	85,70	83	133,70	134,21	113	182,21	182,72
24	38,30	38,81	54	86,81	87,32	84	135,32	135,83	114	183,83	184,34
25	39,92	40,43	55	88,42	88,93	85	136,93	137,44	115	185,44	185,95
26	41,53	42,04	56	90,04	90,55	86	138,55	139,06	116	187,06	187,57
27	43,15	43,66	57	91,66	92,17	87	140,17	140,68	117	188,68	189,19
28	44,77	45,28	58	93,28	93,79	88	141,75	142,30	118	190,30	190,81
29	46,38	46,89	59	94,89	95,40	89	143,36	143,91	119	191,91	192,42
30	48,00	48,51	60	96,51	97,02	90	145,02	145,53	120	193,53	194,04
31	49,62	50,13	61	98,13	98,64	91	146,64	147,15			
32	51,23	51,74	62	99,74	100,25	92	148,25	148,76			
33	52,85	53,36	63	101,36	101,87	93	149,87	150,38			
34	54,47	54,98	64	102,98	103,49	94	151,49	152,00			
35	56,09	56,60	65	104,60	105,11	95	153,11	153,62			
36	57,70	58,21	66	106,21	106,72	96	154,72	155,23			
37	59,32	59,83	67	107,83	108,34	97	156,34	156,85			
38	60,94	61,45	68	109,45	109,96	98	157,96	158,47			
39	62,55	63,06	69	111,06	111,57	99	159,57	160,08			

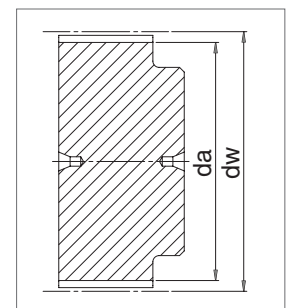

# L

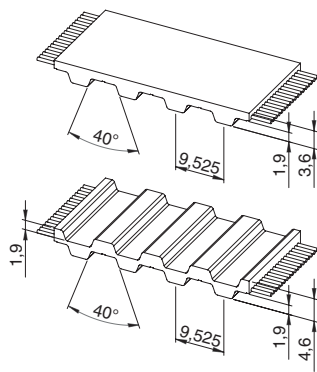

### Caratteristiche

- Passo 3/8" = 9,525 mm
- Cinghia dentata con dente trapezoidale secondo UNI/ISO 5296 in mescola poliuretana speciale e cavi in acciaio
- Permette l'utilizzo di pulegge di diametro particolarmente contenuto
- È utilizzata principalmente in applicazioni dove il passo in pollici è un vantaggio (USA / UK)

- Tolleranza di larghezza: ±0,5 [mm]
- Tolleranza di lunghezza: ±0,5 [mm/m]
- Tolleranza di spessore: ±0,2 [mm]

### Dati tecnici

Largh. cinghia b Codice / mm	Carico amm. a trazione Tipo "M" F <sub>Tzul</sub> [N]	Carico amm. a trazione Tipo "V" F <sub>Tzul</sub> [N]	Carico di rottura Tipo "M" F <sub>Br</sub> [N]	Modulo elastico C <sub>spez</sub> [N]	Peso [kg/m]
050 / 12,7	1270	635	4620	317500	0,049
075 / 19,1	1960	980	7140	490000	0,073
100 / 25,4	2760	1380	10080	690000	0,098
150 / 38,1	4260	2130	15540	1065000	0,146
200 / 50,8	5640	2820	20580	1410000	0,195
300 / 76,2	8510	4255	31080	2127500	0,293
400 / 101,6	11390	5695	41580	2847500	0,390

Altre larghezze sono fornibili su richiesta.

### Carico / Allungamento [%]

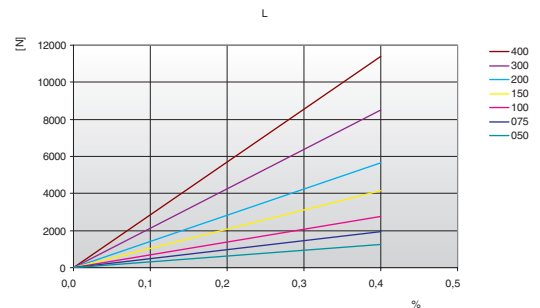

### Resistenza del dente

rpm	F <sub>Uspez</sub> [N/cm]	rpm	F <sub>Uspez</sub> [N/cm]	rpm	F <sub>Uspez</sub> [N/cm]	rpm	F <sub>Uspez</sub> [N/cm]
0	38,60	800	24,70	1900	19,66	4500	14,36
20	37,42	900	24,04	2000	19,35	5000	13,70
40	36,40	1000	23,44	2200	18,77	5500	13,10
60	35,51	1100	22,89	2400	18,24	6000	12,55
80	34,74	1200	22,38	2600	17,76	6500	12,05
100	34,07	1300	21,91	2800	17,30	7000	11,58
200	31,59	1400	21,48	3000	16,88	7500	11,14
300	29,79	1440	21,31	3200	16,48	8000	10,73
400	28,39	1500	21,07	3400	16,10	8500	10,35
500	27,25	1600	20,69	3600	15,75	9000	9,98
600	26,28	1700	20,33	3800	15,41	9500	9,64
700	25,44	1800	19,98	4000	15,09	10000	9,31

### Resistenza della dentatura / rpm

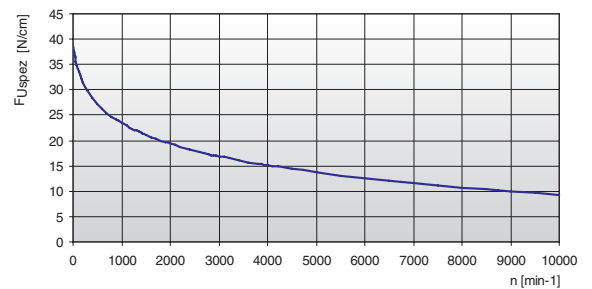

La forza specifica F<sub>Uspez</sub> è la forza periferica massima che può sopportare un singolo dente della cinghia, a larghezza 1 cm, in qualsiasi condizione di impiego. Tale forza è riferita al numero di giri della motrice. La forza periferica totale trasmissibile dalla cinghia F<sub>u</sub>, è calcolata da:

$$F_u [N] = F_{Uspez} \cdot z_e \cdot b$$

- F<sub>u</sub> [N] = forza tangenziale totale
- F<sub>Uspez</sub> [N/cm] = forza tangenziale specifica
- z<sub>e</sub> = n° denti in presa della puleggia motrice
- z<sub>e max</sub> = n° max. di denti in presa da considerare per il calcolo della trasmissione
- z<sub>e max</sub> = 12 per ELATECH® M
- z<sub>e max</sub> = 6 per ELATECH® V
- b [cm] = larghezza cinghia in cm

## Esecuzioni speciali

Largh. cinghia b Codice / mm	KEVLAR®		ACCIAIO INOX	
	F <sub>Tzul</sub> [N] Tipo M	F <sub>Br</sub> [N]	F <sub>Tzul</sub> [N] Tipo M	F <sub>Br</sub> [N]
050 / 12,7	1210	4950	830	3300
075 / 19,1	1870	7650	1280	5100
100 / 25,4	2640	10800	1800	7200
150 / 38,1	4070	16650	2780	11100
200 / 50,8	5390	22050	3680	14700
300 / 76,2	8140	33300	-	-
400 / 101,6	10890	44550	-	-

## Diametro di avvolgimento

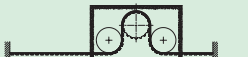
Numero min. di denti della puleggia e diametro min. del galoppino	Tipo di cavo			
	STANDARD	KEVLAR®	ACCIAIO INOX	
Trasmissione senza controflessione 	Puleggia dentata z <sub>min</sub>	15	15	18
	Galoppino interno d <sub>min</sub>	60 mm	60 mm	65 mm
Trasmissione con controflessione 	Puleggia dentata z <sub>min</sub>	20	20	20
	Galoppino esterno d <sub>min</sub>	60 mm	60 mm	65 mm

## Pulegge dentate

I dati sotto riportati sono indicativi, consultare il catalogo SIT delle pulegge di riferimento.

z	da	dw	z	da	dw	z	da	dw	z	da	dw
10	29,56	30,32	40	120,52	121,27	70	211,47	212,23	100	302,43	303,18
11	32,59	33,35	41	123,55	124,30	71	214,50	215,26	101	305,46	306,21
12	35,62	36,38	42	126,58	127,33	72	217,53	218,29	102	308,49	309,24
13	38,65	39,41	43	129,61	130,36	73	220,56	221,32	103	311,52	312,29
14	41,68	42,44	44	132,64	133,39	74	223,59	224,35	104	314,55	315,32
15	44,71	45,47	45	135,67	136,44	75	226,62	227,38	105	317,58	318,35
16	47,74	48,50	46	138,70	139,47	76	229,65	230,41	106	320,61	321,38
17	50,77	51,53	47	141,73	142,50	77	232,70	233,46	107	323,64	324,41
18	53,80	54,56	48	144,76	145,53	78	235,73	236,49	108	326,69	327,44
19	56,83	57,61	49	147,80	148,56	79	238,76	239,52	109	329,72	330,47
20	59,88	60,64	50	150,83	151,59	80	241,79	242,55	110	332,75	333,50
21	62,91	63,67	51	153,86	154,62	81	244,82	245,58	111	335,78	336,53
22	65,94	66,70	52	156,89	157,65	82	247,85	248,61	112	338,81	339,56
23	68,97	69,73	53	159,92	160,68	83	250,88	251,64	113	341,84	342,61
24	72,00	72,76	54	162,95	163,71	84	253,91	254,67	114	344,87	345,64
25	75,03	75,80	55	166,00	166,76	85	256,94	257,70	115	347,90	348,67
26	78,06	78,83	56	169,03	169,79	86	259,97	260,73	116	350,93	351,70
27	81,09	81,86	57	172,06	172,82	87	263,02	263,78	117	353,96	354,73
28	84,12	84,89	58	175,09	175,85	88	266,05	266,81	118	357,00	357,76
29	87,15	87,92	59	178,12	178,88	89	269,08	269,84	119	360,03	360,79
30	90,20	90,95	60	181,15	181,91	90	272,11	272,87	120	363,07	363,82
31	93,23	93,98	61	184,18	184,94	91	275,14	275,90			
32	96,26	97,01	62	187,21	187,97	92	278,17	278,93			
33	99,29	100,04	63	190,24	191,00	93	281,20	281,96			
34	102,32	103,07	64	193,27	194,03	94	284,23	285,00			
35	105,35	106,12	65	196,30	197,06	95	287,26	288,03			
36	108,38	109,15	66	199,33	200,11	96	290,30	291,06			
37	111,41	112,18	67	202,38	203,14	97	293,33	294,09			
38	114,44	115,21	68	205,41	206,17	98	296,36	297,12			
39	117,47	118,24	69	208,44	209,20	99	299,40	300,15			

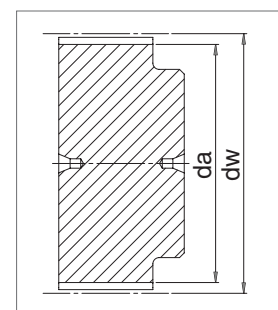

# H

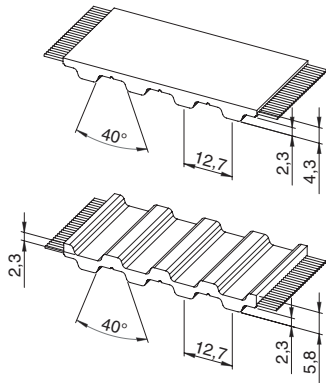

### Caratteristiche

- Passo 1/2" = 12,7 mm
- Cinghia dentata con dente trapezoidale secondo UNI/ISO 5296 in mescola poliuretana speciale e cavi in acciaio
- Permette l'utilizzo di pulegge di diametro particolarmente contenuto
- È utilizzata principalmente in applicazioni dove il passo in pollici è un vantaggio (USA / UK)

- Tolleranza di larghezza: ±0,5 [mm]
- Tolleranza di lunghezza: ±0,5 [mm/m]
- Tolleranza di spessore: ±0,2 [mm]

### Dati tecnici

Largh. cinghia b Codice / mm	Carico amm. a trazione Tipo "M" F <sub>Tzul</sub> [N]	Carico amm. a trazione Tipo "V" F <sub>Tzul</sub> [N]	Carico di rottura Tipo "M" F <sub>Br</sub> [N]	Modulo elastico C <sub>spez</sub> [N]	Peso [kg/m]
050 / 12,7	1270	635	4620	317500	0,05
075 / 19,1	1960	980	7140	490000	0,08
100 / 25,4	2760	1380	10080	690000	0,11
150 / 38,1	4260	2130	15540	1065000	0,16
200 / 50,8	5640	2820	20580	1410000	0,22
300 / 76,2	8510	4255	31080	2127500	0,32
400 / 101,6	11390	5695	41580	2847500	0,43
600 / 152,4	17250	8625	63000	4312500	0,56
800 / 203,2*	11390	5695	41580	2847500	0,65

Altre larghezze sono fornibili su richiesta.

### Carico / Allungamento [%]

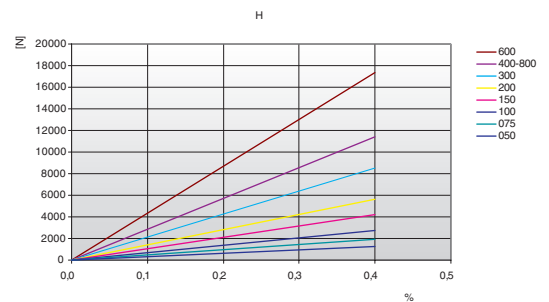

### Resistenza del dente

rpm	F <sub>Uspez</sub> [N/cm]	rpm	F <sub>Uspez</sub> [N/cm]	rpm	F <sub>Uspez</sub> [N/cm]	rpm	F <sub>Uspez</sub> [N/cm]
0	45,30	800	29,04	1900	23,11	4500	16,88
20	43,95	900	28,26	2000	22,74	5000	16,11
40	42,78	1000	27,55	2200	22,07	5500	15,41
60	41,77	1100	26,90	2400	21,44	6000	14,76
80	40,88	1200	26,31	2600	20,87	6500	14,17
100	40,11	1300	25,76	2800	20,34	7000	13,62
200	37,22	1400	25,25	3000	19,84	7500	13,11
300	35,07	1440	25,05	3200	19,37	8000	12,63
400	33,41	1500	24,77	3400	18,93	8500	12,18
500	32,05	1600	24,32	3600	18,51	9000	11,75
600	30,90	1700	23,89	3800	18,12	9500	11,35
700	29,91	1800	23,49	4000	17,75	10000	10,96

### Resistenza della dentatura / rpm

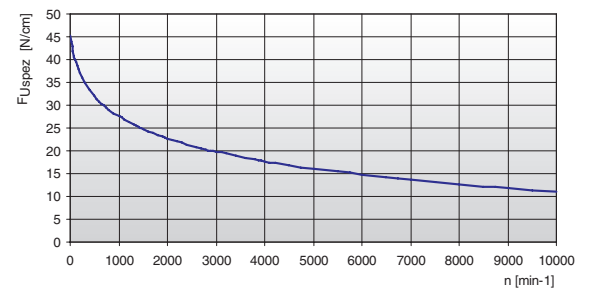

La forza specifica F<sub>Uspez</sub> è la forza periferica massima che può sopportare un singolo dente della cinghia, a larghezza 1 cm, in qualsiasi condizione di impiego. Tale forza è riferita al numero di giri della motrice. La forza periferica totale trasmissibile dalla cinghia F<sub>u</sub>, è calcolata da:

$$F_u [N] = F_{Uspez} \cdot z_e \cdot b$$

- F<sub>u</sub> [N] = forza tangenziale totale
- F<sub>Uspez</sub> [N/cm] = forza tangenziale specifica
- z<sub>e</sub> = n° denti in presa della puleggia motrice
- z<sub>emax</sub> = n° max. di denti in presa da considerare per il calcolo della trasmissione
- z<sub>emax</sub> = 12 per ELATECH® M
- z<sub>emax</sub> = 6 per ELATECH® V
- b [cm] = larghezza cinghia in cm

## Esecuzioni speciali

Largh. cinghia b Codice / mm	KEVLAR®		ACCIAIO INOX	
	F <sub>Tzul</sub> [N] Tipo M	F <sub>Br</sub> [N]	F <sub>Tzul</sub> [N] Tipo M	F <sub>Br</sub> [N]
050 / 12,7	1210	4950	830	3300
075 / 19,1	1870	7650	1280	5100
100 / 25,4	2640	10800	1800	7200
150 / 38,1	4070	16650	2780	11100
200 / 50,8	5390	22050	3680	14700
300 / 76,2	8140	33300	-	-
400 / 101,6	10890	44550	-	-
600 / 152,4	16500	67500	-	-
800 / 203,2*	10890	45500	-	-

\* = Cavi con spaziatura doppia

## Diametro di avvolgimento

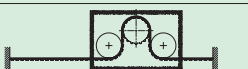
Numero min. di denti della puleggia e diametro min. del galoppino		Tipo di cavo		
		STANDARD	KEVLAR®	ACCIAIO INOX
Trasmissione senza controflessione 	Puleggia dentata z <sub>min</sub>	14	14	20
	Galoppino interno d <sub>min</sub>	60 mm	60 mm	80 mm
Trasmissione con controflessione 	Puleggia dentata z <sub>min</sub>	20	20	40
	Galoppino esterno d <sub>min</sub>	80 mm	80 mm	100 mm

## Pullegge dentate

I dati sotto riportati sono indicativi, consultare il catalogo SIT delle pullegge di riferimento.

z	da	dw	z	da	dw	z	da	dw	z	da	dw
14	55,23	56,60	44	176,50	177,86	74	297,78	299,14	104	419,04	420,42
15	59,27	60,64	45	180,54	181,90	75	301,82	303,18	105	423,08	424,46
16	63,31	64,68	46	184,58	185,96	76	305,86	307,22	106	427,14	428,50
17	67,35	68,72	47	188,62	190,00	77	309,90	311,26	107	431,18	432,54
18	71,40	72,76	48	192,67	194,04	78	313,94	315,32	108	435,22	436,58
19	75,44	76,80	49	196,71	198,08	79	317,98	319,36	109	439,26	440,62
20	79,48	80,84	50	200,75	202,13	80	322,02	323,40	110	443,30	444,68
21	83,52	84,88	51	204,80	206,17	81	326,06	327,44	111	447,34	448,72
22	87,57	88,94	52	208,84	210,21	82	330,12	331,48	112	451,38	452,76
23	91,61	92,98	53	212,88	214,25	83	334,16	335,52	113	455,42	456,80
24	95,65	97,02	54	216,92	218,29	84	338,20	339,56	114	459,48	460,84
25	99,69	101,06	55	220,96	222,33	85	342,24	343,60	115	463,52	464,88
26	103,73	105,10	56	225,00	226,37	86	346,28	347,66	116	467,56	468,92
27	107,77	109,14	57	229,04	230,41	87	350,33	351,70	117	471,60	472,96
28	111,81	113,18	58	233,10	234,47	88	354,37	355,74	118	475,64	477,02
29	115,85	117,22	59	237,14	238,51	89	358,41	359,78	119	479,68	481,06
30	119,91	121,28	60	241,18	242,55	90	362,45	363,82	120	483,72	485,10
31	123,95	125,32	61	245,22	246,59	91	366,50	367,86			
32	127,99	129,36	62	249,26	250,63	92	370,54	371,90			
33	132,03	133,40	63	253,30	254,67	93	374,58	375,94			
34	136,07	137,44	64	257,34	258,71	94	378,62	380,00			
35	140,11	141,48	65	261,38	262,75	95	382,66	384,04			
36	144,15	145,52	66	265,44	266,81	96	386,70	388,08			
37	148,20	149,56	67	269,48	270,85	97	390,74	392,12			
38	152,24	153,62	68	273,52	274,89	98	394,80	396,16			
39	156,28	157,66	69	277,56	278,93	99	398,84	400,20			
40	160,32	161,70	70	281,60	282,97	100	402,88	404,24			
41	164,36	165,74	71	285,64	287,01	101	406,92	408,28			
42	168,42	169,78	72	289,68	291,05	102	410,96	412,34			
43	172,46	173,82	73	293,72	295,10	103	415,00	416,38			

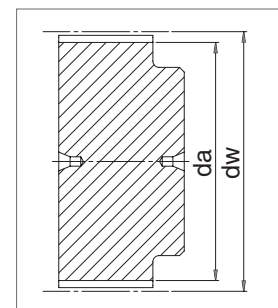

# XH

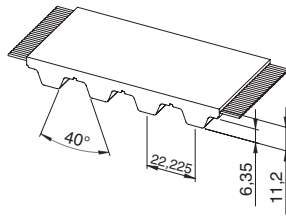

### Caratteristiche

- Passo 7/8" = 22,225 mm
- Cinghia dentata con dente trapezoidale secondo UNI/ISO 5296 in mescola poliuretanic speciale e cavi in acciaio
- Permette l'utilizzo di pulegge di diametro particolarmente contenuto
- È utilizzata principalmente in applicazioni dove il passo in pollici è un vantaggio (USA / UK)

- Tolleranza di larghezza: ±1,0 [mm]
- Tolleranza di lunghezza: ±0,5 [mm/m]
- Tolleranza di spessore: ±0,4 [mm]

### Dati tecnici

Largh. cinghia b Codice / mm	Carico amm. a trazione Tipo "M" F <sub>Tzul</sub> [N]	Carico amm. a trazione Tipo "V" F <sub>Tzul</sub> [N]	Carico di rottura Tipo "M" F <sub>Br</sub> [N]	Modulo elastico C <sub>spez</sub> [N]	Peso [kg/m]
100 / 25,4	3920	1960	15200	980000	0,37
200 / 50,8	8330	4165	32300	2082500	0,66
300 / 76,2	12740	6370	49400	3185000	0,99
400 / 101,6	17150	8575	66500	4287500	1,33
600 / 152,4	25970	12985	100700	6492500	1,99

Altre larghezze sono fornibili su richiesta.

### Carico / Allungamento [%]

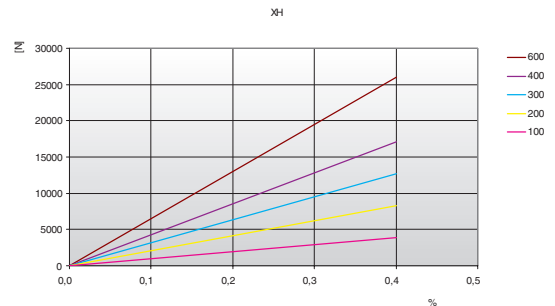

### Resistenza del dente

rpm	F <sub>Uspez</sub> [N/cm]	rpm	F <sub>Uspez</sub> [N/cm]	rpm	F <sub>Uspez</sub> [N/cm]	rpm	F <sub>Uspez</sub> [N/cm]
0	96,00	800	55,99	1900	43,86	4000	33,31
20	92,98	900	54,35	2000	43,14	-	-
40	90,27	1000	52,88	2200	41,79	-	-
60	87,85	1100	51,55	2400	40,56	-	-
80	85,68	1200	50,33	2600	39,43	-	-
100	83,73	1300	49,20	2800	38,37	-	-
200	74,80	1400	48,16	2880	37,98	-	-
300	69,42	1440	47,77	3000	37,40	-	-
400	65,53	1500	47,19	3200	36,48	-	-
500	62,48	1600	46,29	3400	35,62	-	-
600	59,97	1700	45,43	3600	34,81	-	-
700	57,84	1800	44,62	3800	34,04	-	-

### Resistenza della dentatura / rpm

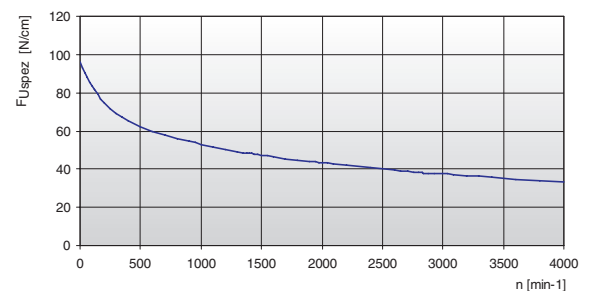

La forza specifica F<sub>Uspez</sub> è la forza periferica massima che può sopportare un singolo dente della cinghia, a larghezza 1 cm, in qualsiasi condizione di impiego. Tale forza è riferita al numero di giri della motrice. La forza periferica totale trasmissibile dalla cinghia F<sub>u</sub>, è calcolata da:

$$F_u [N] = F_{Uspez} \cdot z_e \cdot b$$

- F<sub>u</sub> [N] = forza tangenziale totale
- F<sub>Uspez</sub> [N/cm] = forza tangenziale specifica
- z<sub>e</sub> = n° denti in presa della puleggia motrice
- z<sub>e max</sub> = n° max. di denti in presa da considerare per il calcolo della trasmissione
- z<sub>e max</sub> = 12 per ELATECH® M
- z<sub>e max</sub> = 6 per ELATECH® V
- b [cm] = larghezza cinghia in cm



**Esecuzioni speciali**

Largh. cinghia b Codice / mm	KEVLAR®		ACCIAIO INOX	
	F <sub>Tzul</sub> [N] Tipo M	F <sub>Br</sub> [N]	F <sub>Tzul</sub> [N] Tipo M	F <sub>Br</sub> [N]
100 / 25,4	3520	16000	2880	12000
200 / 50,8	7480	34000	6120	25500
300 / 76,2	11440	52000	9360	39000
400 / 101,6	15400	70000	12600	52500
600 / 152,4	23320	106000	-	-

**Diametro di avvolgimento**

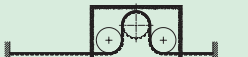
Numero min. di denti della puleggia e diametro min. del galoppino	Tipo di cavo			
	STANDARD	KEVLAR®	ACCIAIO INOX	
Trasmissione senza controflessione 	Puleggia dentata z <sub>min</sub>	18	18	24
	Galoppino interno d <sub>min</sub>	150 mm	150 mm	160 mm
Trasmissione con controflessione 	Puleggia dentata z <sub>min</sub>	20	20	30
	Galoppino esterno d <sub>min</sub>	180 mm	180 mm	200 mm

**Pulegge dentate**

I dati sotto riportati sono indicativi, consultare il catalogo SIT delle pulegge di riferimento.

z	da	dw	z	da	dw	z	da	dw	z	da	dw
18	124,55	127,34	48	336,77	339,57	78	549,00	551,79	108	761,22	764,03
19	131,62	134,41	49	343,87	346,66	79	556,07	558,88	109	768,30	771,10
20	138,68	141,48	50	350,93	353,73	80	563,15	565,95	110	775,37	778,17
21	145,76	148,55	51	358,00	360,80	81	570,22	573,02	111	782,44	785,26
22	152,84	155,64	52	365,07	367,87	82	577,29	580,09	112	789,51	792,33
23	159,91	162,71	53	372,14	374,94	83	584,36	587,18	113	796,60	799,40
24	167,00	169,78	54	379,21	382,01	84	591,43	594,25	114	803,67	806,47
25	174,07	176,85	55	386,30	389,08	85	598,60	601,32	115	810,74	813,54
26	181,13	183,94	56	393,37	396,17	86	605,61	608,39	116	817,81	820,63
27	188,20	191,01	57	400,44	403,24	87	612,68	615,46	117	824,88	827,70
28	195,27	198,08	58	407,51	410,31	88	619,75	622,55	118	831,95	834,77
29	202,37	205,15	59	414,58	417,38	89	626,82	629,62	119	839,03	841,84
30	209,44	212,22	60	421,68	424,47	90	633,89	636,69	120	846,12	848,93
31	216,51	219,31	61	428,75	431,54	91	640,96	643,76			
32	223,58	226,38	62	435,90	438,61	92	648,04	650,85			
33	230,66	233,45	63	442,90	445,68	93	655,11	657,92			
34	237,73	240,52	64	449,97	452,75	94	662,18	664,99			
35	244,80	247,59	65	457,05	459,84	95	669,25	672,06			
36	251,87	254,68	66	464,10	466,91	96	676,33	679,13			
37	258,94	261,75	67	471,20	473,98	97	683,40	686,22			
38	266,02	268,82	68	478,25	481,05	98	690,47	693,29			
39	273,11	275,89	69	485,32	488,12	99	697,55	700,36			
40	280,18	282,98	70	492,39	495,21	100	704,62	707,43			
41	287,25	290,05	71	499,48	502,28	101	711,70	714,50			
42	294,33	297,12	72	506,57	509,35	102	718,77	721,59			
43	301,40	304,19	73	513,63	516,42	103	725,85	728,66			
44	308,47	311,26	74	520,70	523,51	104	732,92	735,73			
45	315,54	318,35	75	527,77	530,58	105	740,01	742,80			
46	322,61	325,42	76	534,84	537,65	106	747,08	749,87			
47	329,70	332,49	77	541,93	544,72	107	754,15	756,96			

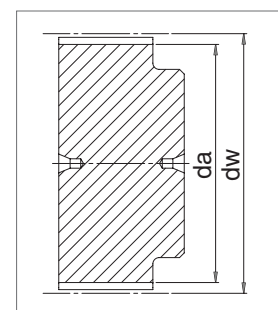

# HTD 3M

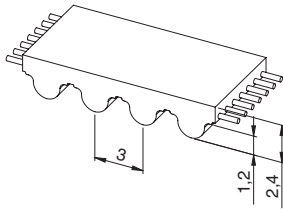

### Caratteristiche

- Passo metrico 3 mm
- Cinghia dentata a dente arrotondato con cavi di tensione ad alta resistenza
- Profilo del dente secondo ISO 13050
- Il profilo a dente arrotondato permette una distribuzione uniforme degli sforzi garantendo elevate prestazioni, alta capacità di trasmissione di potenza ed un preciso ingranamento della dentatura
- È universalmente utilizzabile per impieghi di trasporto, trasmissioni lineari e trasmissione di piccola potenza

- Tolleranza di larghezza: ±0,5 [mm]
- Tolleranza di lunghezza: ±0,5 [mm/m]
- Tolleranza di spessore: ±0,2 [mm]

### Dati tecnici

Largh. cinghia b [mm]	Carico amm. a trazione Tipo "M" F <sub>Tzul</sub> [N]	Carico amm. a trazione Tipo "V" F <sub>Tzul</sub> [N]	Carico di rottura Tipo "M" F <sub>Br</sub> [N]	Modulo elastico C <sub>spez</sub> [N]	Peso [kg/m]
10	320	160	1250	80000	0,02
15	510	255	2000	127500	0,03
25	900	450	3500	225000	0,06
50	1860	930	7250	465000	0,12
100	3780	1890	14750	945000	0,24

Altre larghezze sono fornibili su richiesta.

### Carico / Allungamento [%]

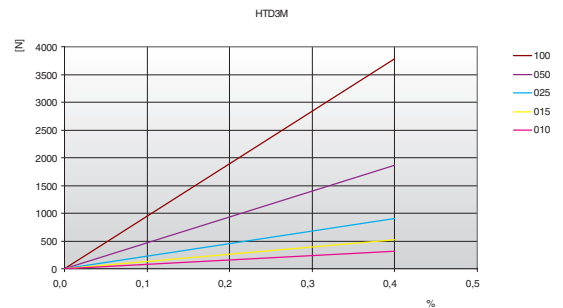

### Resistenza del dente

rpm	F <sub>Uspez</sub> [N/cm]	rpm	F <sub>Uspez</sub> [N/cm]	rpm	F <sub>Uspez</sub> [N/cm]	rpm	F <sub>Uspez</sub> [N/cm]
0	25,20	800	17,30	1900	12,67	4500	7,05
20	24,60	900	16,75	2000	12,36	5000	6,32
40	24,06	1000	16,24	2200	11,77	5500	5,66
60	23,57	1100	15,75	2400	11,22	6000	5,04
80	23,12	1200	15,29	2600	10,71	6500	4,47
100	22,72	1300	14,86	2800	10,24	7000	3,94
200	21,22	1400	14,45	3000	9,79	7500	3,44
300	20,31	1440	14,29	3200	9,36	8000	2,98
400	19,75	1500	14,06	3400	8,96	8500	2,54
500	19,14	1600	13,69	3600	8,57	9000	2,12
600	18,50	1700	13,33	3800	8,21	9500	1,72
700	17,88	1800	12,99	4000	7,86	10000	1,35

### Resistenza della dentatura / rpm

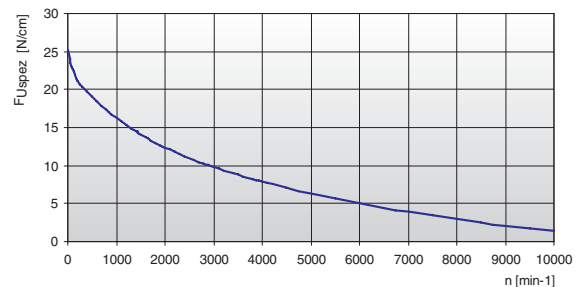

La forza specifica F<sub>Uspez</sub> è la forza periferica massima che può sopportare un singolo dente della cinghia, a larghezza 1 cm, in qualsiasi condizione di impiego. Tale forza è riferita al numero di giri della motrice. La forza periferica totale trasmissibile dalla cinghia F<sub>u</sub>, è calcolata da:

$$F_u [N] = F_{Uspez} \cdot z_e \cdot b$$

- F<sub>u</sub> [N] = forza tangenziale totale
- F<sub>Uspez</sub> [N/cm] = forza tangenziale specifica
- z<sub>e</sub> = n° denti in presa della puleggia motrice
- z<sub>e,max</sub> = n° max. di denti in presa da considerare per il calcolo della trasmissione
- z<sub>e,max</sub> = 12 per ELATECH® M
- z<sub>e,max</sub> = 6 per ELATECH® V
- b [cm] = larghezza cinghia in cm

# HTD 3M

## Diametro di avvolgimento

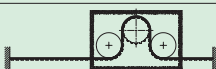
Numero min. di denti della puleggia e diametro min. del galoppino		Tipo di cavo
		STANDARD
Trasmissione senza controflessione 	Puleggia dentata $z_{min}$	20
	Galoppino interno $d_{min}$	30 mm
Trasmissione con controflessione 	Puleggia dentata $z_{min}$	20
	Galoppino esterno $d_{min}$	30 mm

## Pullegge dentate

I dati sotto riportati sono indicativi, consultare il catalogo SIT delle pullegge di riferimento.

Z	da	dw	Z	da	dw	Z	da	dw	Z	da	dw
10	8,79	9,55	44	41,26	42,02	78	73,73	74,49	112	106,2	106,96
11	9,74	10,50	45	42,21	42,97	79	74,68	75,44	113	107,15	107,91
12	10,70	11,46	46	43,17	43,93	80	75,64	76,40	114	108,11	108,87
13	11,65	12,41	47	44,12	44,88	81	76,59	77,35	115	109,06	109,82
14	12,61	13,37	48	45,08	45,84	82	77,55	78,31	116	110,02	110,78
15	13,56	14,32	49	46,03	46,79	83	78,50	79,26	117	110,97	111,73
16	14,52	15,28	50	46,99	47,75	84	79,46	80,22	118	111,93	112,69
17	15,47	16,23	51	47,94	48,70	85	80,41	81,17	119	112,88	113,64
18	16,43	17,19	52	48,90	49,66	86	81,37	82,13	120	113,83	114,59
19	17,38	18,14	53	49,85	50,61	87	82,32	83,08	121	114,79	115,55
20	18,34	19,10	54	50,81	51,57	88	83,28	84,04	122	115,74	116,50
21	19,29	20,05	55	51,76	52,52	89	84,23	84,99	123	116,70	117,46
22	20,25	21,01	56	52,72	53,48	90	85,19	85,95	124	117,65	118,41
23	21,20	21,96	57	53,67	54,43	91	86,14	86,90	125	118,61	119,37
24	22,16	22,92	58	54,63	55,39	92	87,10	87,86	126	119,56	120,32
25	23,11	23,87	59	55,58	56,34	93	88,05	88,81	127	120,52	121,28
26	24,07	24,83	60	56,54	57,30	94	89,01	89,77	128	121,47	122,23
27	25,02	25,78	61	57,49	58,25	95	89,96	90,72	129	122,43	123,19
28	25,98	26,74	62	58,45	59,21	96	90,92	91,68	130	123,38	124,14
29	26,93	27,69	63	59,40	60,16	97	91,87	92,63	131	124,34	125,10
30	27,89	28,65	64	60,36	61,12	98	92,83	93,59	132	125,29	126,05
31	28,84	29,60	65	61,31	62,07	99	93,78	94,54	133	126,25	127,01
32	29,80	30,56	66	62,27	63,03	100	94,74	95,50	134	127,20	127,96
33	30,75	31,51	67	63,22	63,98	101	95,69	96,45	135	128,16	128,92
34	31,71	32,47	68	64,18	64,94	102	96,65	97,41	136	129,11	129,87
35	32,66	33,42	69	65,13	65,89	103	97,60	98,36	137	130,07	130,83
36	33,62	34,38	70	66,09	66,85	104	98,56	99,32	138	131,02	131,78
37	34,57	35,33	71	67,04	67,80	105	99,51	100,27	139	131,98	132,74
38	35,53	36,29	72	68,00	68,76	106	100,47	101,23	140	132,93	133,69
39	36,48	37,24	73	68,95	69,71	107	101,42	102,18			
40	37,44	38,20	74	69,91	70,67	108	102,38	103,14			
41	38,39	39,15	75	70,86	71,62	109	103,33	104,09			
42	39,35	40,11	76	71,82	72,58	110	104,29	105,05			
43	40,30	41,06	77	72,77	73,53	111	105,24	106,00			

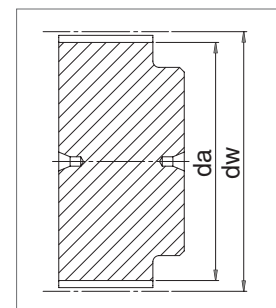

# HTD 5M

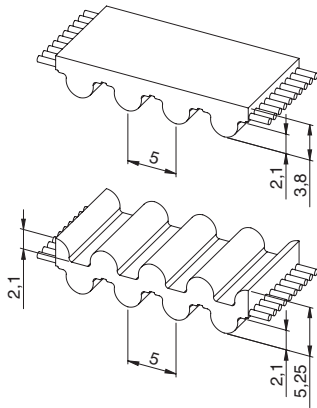

### Caratteristiche

- Passo metrico 5 mm
- Cinghia dentata a dente arrotondato con cavi di tensione ad alta resistenza
- Profilo del dente secondo ISO 13050
- Il profilo a dente arrotondato permette una distribuzione uniforme degli sforzi garantendo elevate prestazioni, alta capacità di trasmissione di potenza ed un preciso ingranamento della dentatura
- È universalmente utilizzabile per impieghi di trasporto, trasmissioni lineari e trasmissione di piccola potenza
- Disponibile a doppia dentatura

- Tolleranza di larghezza: ±0,5 [mm]
- Tolleranza di lunghezza: ±0,5 [mm/m]
- Tolleranza di spessore: ±0,2 [mm]

### Dati tecnici

Largh. cinghia b [mm]	Carico amm. a trazione Tipo "M" F <sub>Tzul</sub> [N]	Carico amm. a trazione Tipo "V" F <sub>Tzul</sub> [N]	Carico di rottura Tipo "M" F <sub>Br</sub> [N]	Modulo elastico C <sub>spez</sub> [N]	Peso [kg/m]
10	920	460	3360	230000	0,05
15	1500	750	5460	375000	0,07
25	2650	1325	9660	662500	0,12
50	5520	2760	20160	1380000	0,24
75	8400	4200	30660	2100000	0,360
100	11270	5635	41160	2817500	0,48

Altre larghezze sono fornibili su richiesta.

### Carico / Allungamento [%]

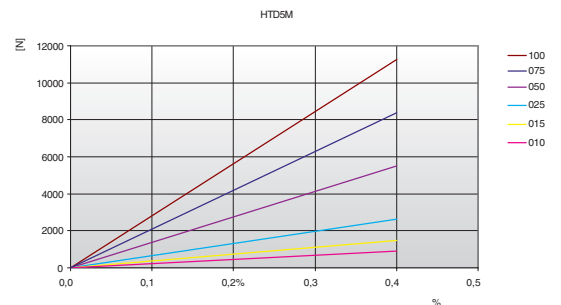

### Resistenza del dente

rpm	F <sub>Uspez</sub> [N/cm]	rpm	F <sub>Uspez</sub> [N/cm]	rpm	F <sub>Uspez</sub> [N/cm]	rpm	F <sub>Uspez</sub> [N/cm]
0	36,80	800	27,21	1900	22,24	4500	16,40
20	36,25	900	26,61	2000	21,91	5000	15,64
40	35,75	1000	26,05	2200	21,30	5500	14,95
60	35,30	1100	25,52	2400	20,72	6000	14,32
80	34,89	1200	25,03	2600	20,19	6500	13,74
100	34,52	1300	24,56	2800	19,69	7000	13,19
200	33,13	1400	24,13	3000	19,23	7500	12,68
300	30,87	1440	23,96	3200	18,78	8000	12,20
400	30,10	1500	23,71	3400	18,37	8500	11,75
500	29,31	1600	23,32	3600	17,97	9000	11,33
600	28,56	1700	22,94	3800	17,59	9500	10,92
700	27,86	1800	22,58	4000	17,23	10000	10,53

### Resistenza della dentatura / rpm

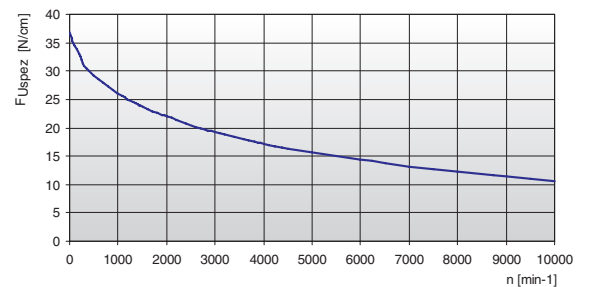

La forza specifica F<sub>Uspez</sub> è la forza periferica massima che può sopportare un singolo dente della cinghia, a larghezza 1 cm, in qualsiasi condizione di impiego. Tale forza è riferita al numero di giri della motrice. La forza periferica totale trasmissibile dalla cinghia F<sub>u</sub>, è calcolata da:

$$F_u [N] = F_{Uspez} \cdot z_e \cdot b$$

- F<sub>u</sub> [N] = forza tangenziale totale
- F<sub>Uspez</sub> [N/cm] = forza tangenziale specifica
- z<sub>e</sub> = n° denti in presa della puleggia motrice
- z<sub>emax</sub> = n° max. di denti in presa da considerare per il calcolo della trasmissione
- z<sub>emax</sub> = 12 per ELATECH® M
- z<sub>emax</sub> = 6 per ELATECH® V
- b [cm] = larghezza cinghia in cm

# HTD 5M

## Esecuzioni speciali

Largh. cinghia b [mm]	KEVLAR®		ACCIAIO INOX	
	F <sub>Tzul</sub> [N] Tipo M	F <sub>Br</sub> [N]	F <sub>Tzul</sub> [N] Tipo M	F <sub>Br</sub> [N]
10	880	3600	600	2400
15	1430	5850	980	3900
25	2530	10350	1730	6900
50	5280	21600	3600	14400
75	8030	32850	5475	21900
100	10780	44100	7350	29400

## Diametro di avvolgimento

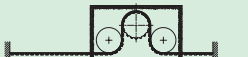
Numero min. di denti della puleggia e diametro min. del galoppino	Tipo di cavo			
	STANDARD	KEVLAR®	ACCIAIO INOX	
Trasmissione senza controflessione 	Puleggia dentata z <sub>min</sub>	16	16	18
	Galoppino interno d <sub>min</sub>	30 mm	30 mm	40 mm
Trasmissione con controflessione 	Puleggia dentata z <sub>min</sub>	25	25	25
	Galoppino esterno d <sub>min</sub>	60 mm	60 mm	65 mm

## Pullegge dentate

I dati sotto riportati sono indicativi, consultare il catalogo SIT delle pullegge di riferimento.

z	da	dw	z	da	dw	z	da	dw	z	da	dw
10	14,77	15,91	40	62,52	63,66	70	110,27	111,41	100	158,01	159,15
11	16,36	17,50	41	64,11	65,25	71	111,86	113,00	101	159,61	160,75
12	17,96	19,10	42	65,70	66,84	72	113,45	114,59	102	161,2	162,34
13	19,55	20,69	43	67,29	68,43	73	115,04	116,18	103	162,81	163,95
14	21,14	22,28	44	68,88	70,02	74	116,63	117,77	104	164,38	165,52
15	22,73	23,87	45	70,47	71,61	75	118,22	119,36	105	165,97	167,11
16	24,32	25,46	46	72,06	73,20	76	119,81	120,95	106	167,56	168,70
17	25,91	27,05	47	73,65	74,79	77	121,40	122,54	107	169,09	170,23
18	27,51	28,65	48	75,24	76,38	78	122,99	124,13	108	170,75	171,89
19	29,09	30,23	49	76,84	77,98	79	124,58	125,72	109	172,34	173,48
20	30,69	31,83	50	78,44	79,58	80	126,18	127,32	110	173,93	175,07
21	32,28	33,42	51	80,03	81,17	81	127,77	128,91	111	175,52	176,66
22	33,87	35,01	52	81,62	82,76	82	129,36	130,50	112	177,11	178,25
23	35,46	36,60	53	83,21	84,35	83	130,95	132,09	113	178,70	179,84
24	37,06	38,20	54	84,80	85,94	84	132,54	133,68	114	180,29	181,43
25	38,64	39,78	55	86,39	87,53	85	134,14	135,28	115	181,88	183,02
26	40,24	41,38	56	87,98	89,12	86	135,73	136,87	116	183,47	184,61
27	41,83	42,97	57	89,57	90,71	87	137,32	138,46	117	185,07	186,21
28	43,42	44,56	58	91,17	92,31	88	138,91	140,05	118	186,66	187,80
29	45,01	46,15	59	92,76	93,90	89	140,51	141,65	119	188,25	189,39
30	46,61	47,75	60	94,35	95,49	90	142,10	143,24	120	189,84	190,98
31	48,19	49,33	61	95,94	97,08	91	143,69	144,83			
32	49,79	50,93	62	97,53	98,67	92	145,28	146,42			
33	51,38	52,52	63	99,12	100,26	93	146,87	148,01			
34	52,97	54,11	64	100,72	101,86	94	148,46	149,60			
35	54,56	55,70	65	102,31	103,45	95	150,06	151,20			
36	56,16	57,30	66	103,90	105,04	96	151,64	152,78			
37	57,75	58,89	67	105,49	106,63	97	153,24	154,38			
38	59,34	60,48	68	107,08	108,22	98	154,83	155,97			
39	60,93	62,07	69	108,67	109,81	99	156,42	157,56			

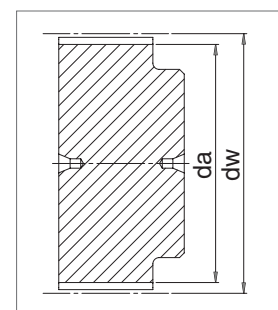

# HTD 8M

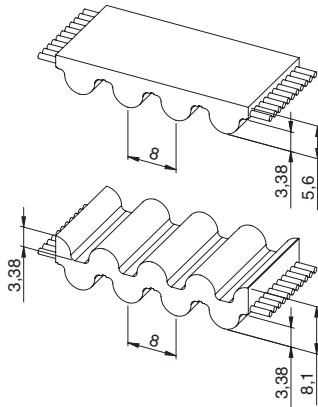

### Caratteristiche

- Passo metrico 8 mm
- Cinghia dentata a dente arrotondato con cavi di tensione ad alta resistenza
- Profilo del dente secondo ISO 13050
- Il profilo a dente arrotondato permette una distribuzione uniforme degli sforzi garantendo elevate prestazioni, alta capacità di trasmissione di potenza ed un preciso ingranamento della dentatura
- È universalmente utilizzabile per impieghi di trasporto, trasmissioni lineari e trasmissione di media potenza
- Disponibile a doppia dentatura

- Tolleranza di larghezza:  $\pm 0,5$  [mm]
- Tolleranza di lunghezza:  $\pm 0,5$  [mm/m]
- Tolleranza di spessore:  $\pm 0,2$  [mm]

### Dati tecnici

Largh. cinghia b [mm]	Carico amm. a trazione Tipo "M" FTzul [N]	Carico amm. a trazione Tipo "V" FTzul [N]	Carico di rottura Tipo "M" FBr [N]	Modulo elastico Cspez [N]	Peso [kg/m]
10	1470	735	5700	367500	0,07
15	2210	1105	8550	552500	0,10
20	3190	1595	12350	797500	0,14
30	4660	2330	18050	1165000	0,21
50	8580	4290	33250	2145000	0,35
85	14700	7350	57000	3675000	0,59
100	17400	8700	67450	4350000	0,69

Altre larghezze sono fornibili su richiesta.

### Carico / Allungamento [%]

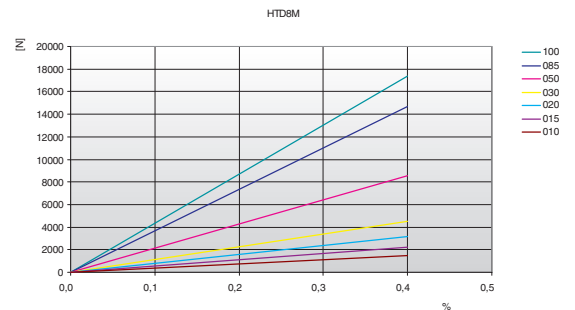

### Resistenza del dente

rpm	F <sub>Uspez</sub> [N/cm]	rpm	F <sub>Uspez</sub> [N/cm]	rpm	F <sub>Uspez</sub> [N/cm]	rpm	F <sub>Uspez</sub> [N/cm]
0	74,00	800	51,20	1900	39,52	4500	26,63
20	72,62	900	49,71	2000	38,78	5000	25,00
40	71,34	1000	48,35	2200	37,39	5500	23,51
60	70,16	1100	47,09	2400	36,12	6000	22,15
80	69,07	1200	45,93	2600	34,94	-	-
100	68,07	1300	44,84	2800	33,83	-	-
200	64,09	1400	43,82	3000	32,80	-	-
300	61,68	1440	43,43	3200	31,83	-	-
400	59,03	1500	42,86	3400	30,91	-	-
500	56,71	1600	41,96	3600	30,05	-	-
600	54,66	1700	41,10	3800	29,22	-	-
700	52,84	1800	40,29	4000	28,44	-	-

### Resistenza della dentatura / rpm

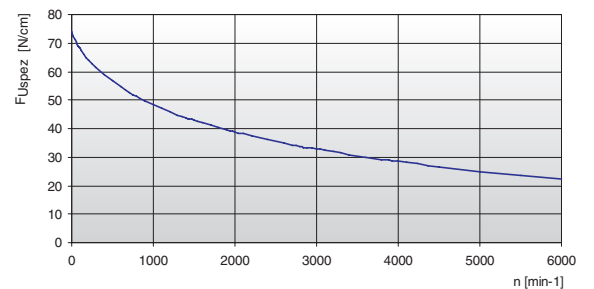

La forza specifica  $F_{Uspez}$  è la forza periferica massima che può sopportare un singolo dente della cinghia, a larghezza 1 cm, in qualsiasi condizione di impiego. Tale forza è riferita al numero di giri della motrice. La forza periferica totale trasmissibile dalla cinghia  $F_u$ , è calcolata da:

$$F_u [N] = F_{Uspez} \cdot z_e \cdot b$$

- $F_u [N]$  = forza tangenziale totale
- $F_{Uspez} [N/cm]$  = forza tangenziale specifica
- $z_e$  = n° denti in presa della puleggia motrice
- $z_{emax}$  = n° max. di denti in presa da considerare per il calcolo della trasmissione
- $z_{emax}$  = 12 per ELATECH® M
- $z_{emax}$  = 6 per ELATECH® V
- $b [cm]$  = larghezza cinghia in cm



## HTD 8M

## Esecuzioni speciali

Largh. cinghia b [mm]	KEVLAR®		ACCIAIO INOX		HPL Alte prestazioni	
	F <sub>Tzul</sub> [N] Tipo M	F <sub>Br</sub> [N]	F <sub>Tzul</sub> [N] Tipo M	F <sub>Br</sub> [N]	F <sub>Tzul</sub> [N] Tipo M	F <sub>Br</sub> [N]
10	1320	6000	1080	4500	-	-
15	1980	9000	1620	6750	-	-
20	2860	13000	2340	9750	5280	19250
30	4180	19000	3420	14250	8160	29750
50	7700	35000	6300	26250	14400	52500
85	13200	60000	10800	45000	24480	89250
100	15620	71000	12780	53250	29280	106750

## Diametro di avvolgimento

Numero min. di denti della puleggia e diametro min. del galoppino		Tipo di cavo			
		STANDARD	KEVLAR®	ACCIAIO INOX	HPL
Trasmissione senza controflessione 	Puleggia dentata z <sub>min</sub>	18	18	24	30
	Galoppino interno d <sub>min</sub>	50 mm	50 mm	70 mm	80 mm
Trasmissione con controflessione 	Puleggia dentata z <sub>min</sub>	30	30	40	30
	Galoppino esterno d <sub>min</sub>	120 mm	120 mm	120 mm	150 mm

## Pulegge dentate

I dati sotto riportati sono indicativi, consultare il catalogo SIT delle pulegge di riferimento.

z	da	dw	z	da	dw	z	da	dw	z	da	dw
18	44,46	45,83	48	120,86	122,23	78	197,25	198,62	108	273,64	275,01
19	47,01	48,38	49	123,40	124,77	79	199,80	201,17	109	276,19	277,56
20	49,56	50,93	50	125,95	127,32	80	202,35	203,72	110	278,74	280,11
21	52,10	53,47	51	128,50	129,87	81	204,89	206,26	111	281,29	282,66
22	54,65	56,02	52	131,05	132,41	82	207,44	208,81	112	283,84	285,21
23	57,20	58,57	53	133,59	134,96	83	209,98	211,35	113	286,38	287,75
24	59,75	61,12	54	136,14	137,51	84	212,53	213,90	114	288,93	290,30
25	62,29	63,66	55	138,68	140,05	85	215,08	216,45	115	291,47	292,84
26	64,84	66,21	56	141,23	142,60	86	217,63	219,00	116	294,02	295,39
27	67,38	68,75	57	143,78	145,15	87	220,17	221,54	117	296,57	297,94
28	70,08	71,30	58	146,32	147,69	88	222,72	224,09	118	299,11	300,48
29	72,59	73,84	59	148,87	150,24	89	225,26	226,63	119	301,66	303,03
30	75,13	76,39	60	151,42	152,79	90	227,81	229,18	120	304,20	305,57
31	77,65	78,94	61	153,96	155,33	91	230,35	231,72			
32	80,16	81,49	62	156,52	157,89	92	232,90	234,27			
33	82,68	84,03	63	159,06	160,43	93	235,45	236,82			
34	85,21	86,58	64	161,60	162,97	94	238,00	239,37			
35	87,76	89,12	65	164,15	165,52	95	240,54	241,91			
36	90,30	91,67	66	166,69	168,06	96	243,09	244,46			
37	92,85	94,22	67	169,24	170,61	97	245,63	247,00			
38	95,40	96,77	68	171,79	173,16	98	248,18	249,55			
39	97,94	99,31	69	174,33	175,70	99	250,73	252,10			
40	100,49	101,86	70	176,88	178,25	100	253,28	254,67			
41	103,04	104,40	71	179,43	180,80	101	255,82	257,19			
42	105,58	106,95	72	181,98	183,35	102	258,37	259,74			
43	108,13	109,50	73	184,52	185,89	103	260,91	262,28			
44	110,68	112,05	74	187,07	188,44	104	263,46	264,83			
45	113,22	114,59	75	189,61	190,98	105	266,01	267,38			
46	115,77	117,14	76	192,16	193,53	106	268,55	269,92			
47	118,31	119,68	77	194,71	196,08	107	271,10	272,47			

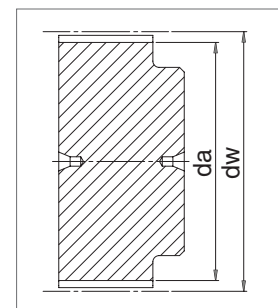

# HTD 14M

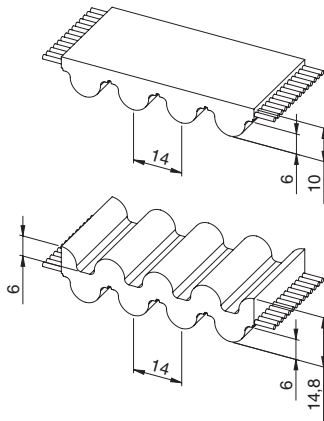

### Caratteristiche

- Passo metrico 14 mm
- Cinghia dentata a dente arrotondato con cavi di tensione ad alta resistenza
- Profilo del dente secondo ISO 13050
- Il profilo a dente arrotondato permette una distribuzione uniforme degli sforzi garantendo elevate prestazioni, alta capacità di trasmissione di potenza ed un preciso ingranamento del dente
- È universalmente utilizzabile per impieghi di trasporto, trasmissioni lineari, di sollevamento particolarmente gravose e a basso numero di giri
- Disponibile a doppia dentatura

- Tolleranza di larghezza:  $\pm 1,0$  [mm]
- Tolleranza di lunghezza:  $\pm 0,5$  [mm/m]
- Tolleranza di spessore:  $\pm 0,4$  [mm]

### Dati tecnici

Largh. cinghia b [mm]	Carico amm. a trazione Tipo "M" $F_{Tzul}$ [N]	Carico amm. a trazione Tipo "V" $F_{Tzul}$ [N]	Carico di rottura Tipo "M" $F_{Br}$ [N]	Modulo elastico $C_{spez}$ [N]	Peso [kg/m]
25	5280	2640	19250	1320000	0,28
40	9120	4560	33250	2280000	0,44
55	12480	6240	45500	3120000	0,61
85	19680	9840	71750	4920000	0,94
115	26880	13440	98000	6720000	1,25
150	35520	17760	129500	8880000	1,68

Altre larghezze sono fornibili su richiesta.

### Carico / Allungamento [%]

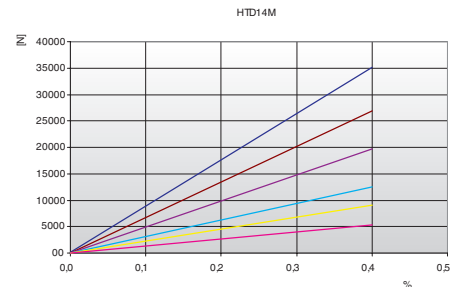

### Resistenza del dente

rpm	$F_{Uspez}$ [N/cm]	rpm	$F_{Uspez}$ [N/cm]	rpm	$F_{Uspez}$ [N/cm]
0	130,00	800	83,80	1900	60,49
20	127,69	900	80,85	2000	59,01
40	125,56	1000	78,14	2200	56,23
60	123,60	1100	75,63	2400	53,68
80	121,78	1200	73,31	2600	51,30
100	120,11	1300	71,14	2800	49,09
200	109,77	1400	69,11	3000	47,01
300	104,29	1440	68,33	3200	45,06
400	99,19	1500	67,19	3400	43,22
500	94,65	1600	65,38	3600	41,48
600	90,64	1700	63,67	3800	39,82
700	87,04	1800	62,04	4000	38,24

### Resistenza della dentatura / rpm

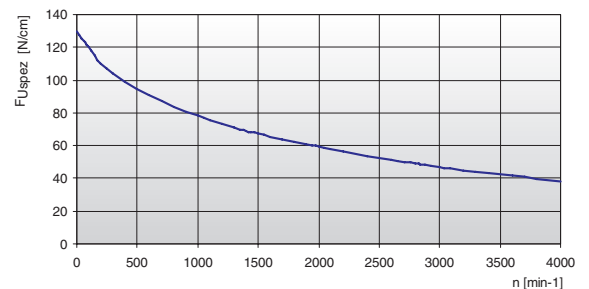



La forza specifica  $F_{Uspez}$  è la forza periferica massima che può sopportare un singolo dente della cinghia, a larghezza 1 cm, in qualsiasi condizione di impiego. Tale forza è riferita al numero di giri della motrice. La forza periferica totale trasmissibile dalla cinghia  $F_u$ , è calcolata da:

$$F_u [N] = F_{Uspez} \cdot z_e \cdot b$$

- $F_u$  [N] = forza tangenziale totale
- $F_{Uspez}$  [N/cm] = forza tangenziale specifica
- $z_e$  = n° denti in presa della puleggia motrice
- $z_{emax}$  = n° max. di denti in presa da considerare per il calcolo della trasmissione
- $z_{emax}$  = 12 per ELATECH® M
- $z_{emax}$  = 6 per ELATECH® V
- $b$  [cm] = larghezza cinghia in cm

# HTD 14M

## Diametro di avvolgimento

Numero min. di denti della puleggia e diametro min. del galoppino		Tipo di cavo
		STANDARD
Trasmissione senza controflessione 	Puleggia dentata $z_{min}$	28
	Galoppino interno $d_{min}$	120 mm
Trasmissione con controflessione 	Puleggia dentata $z_{min}$	28
	Galoppino esterno $d_{min}$	180 mm

## Pullegge dentate

I dati sotto riportati sono indicativi, consultare il catalogo SIT delle pullegge di riferimento.

z	da	dw	z	da	dw	z	da	dw	z	da	dw
28	122,12	124,77	58	255,68	258,46	88	389,37	392,15	119	527,51	530,30
29	126,58	129,22	59	260,14	262,91	89	393,83	396,60	120	531,97	534,75
30	130,99	133,69	60	264,60	267,38	90	398,29	401,07			
31	135,45	138,14	61	269,04	271,83	91	402,73	405,52			
32	139,88	142,59	62	273,50	276,28	92	407,19	409,97			
33	144,35	147,06	63	277,96	280,75	93	411,65	414,44			
34	148,79	151,51	64	282,42	285,20	94	416,10	418,89			
35	153,25	155,96	65	286,88	289,65	95	420,56	423,35			
36	157,68	160,41	66	291,32	294,11	96	425,02	427,80			
37	162,14	164,88	67	295,78	298,56	97	429,48	432,25			
38	166,60	169,34	68	300,24	303,03	98	433,94	436,72			
39	171,02	173,79	69	304,70	307,48	99	438,38	441,17			
40	175,48	178,24	70	309,16	311,93	100	442,84	445,62			
41	179,92	182,71	71	313,61	316,40	101	447,30	450,09			
42	184,37	187,16	72	318,07	320,85	102	451,76	454,54			
43	188,83	191,61	73	322,53	325,30	103	456,21	459,00			
44	193,29	196,08	74	326,98	329,77	104	460,67	463,45			
45	197,75	200,53	75	331,44	334,22	105	465,13	467,90			
46	202,21	204,98	76	335,90	338,67	106	469,58	472,37			
47	206,65	209,43	77	340,34	343,12	107	474,03	476,82			
48	211,11	213,90	78	344,80	347,59	108	478,49	481,28			
49	215,57	218,35	79	349,26	352,04	109	482,95	485,74			
50	220,03	222,80	80	353,72	356,49	110	487,41	490,19			
51	224,49	227,27	81	358,17	360,96	111	491,87	494,64			
52	228,95	231,72	82	362,63	365,41	112	496,32	499,10			
53	233,39	236,18	83	367,09	369,86	113	500,78	503,55			
54	237,85	240,64	84	371,54	374,33	114	505,23	508,02			
55	242,30	245,09	85	376,00	378,78	116	514,14	516,93			
56	246,76	249,55	86	380,46	383,23	117	518,60	521,38			
57	251,22	254,01	87	384,91	387,70	118	523,06	525,83			

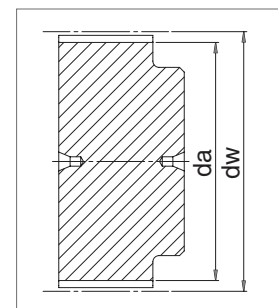

# HTD 14M XHPL

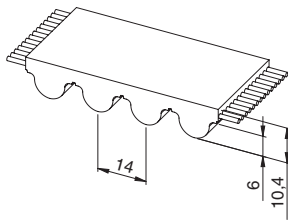

### Caratteristiche

- Passo metrico 14 mm
- Cinghia dentata a dente arrotondato con cavi di tensione ad alta resistenza
- Profilo del dente secondo ISO 13050
- Il profilo a dente arrotondato permette una distribuzione uniforme degli sforzi garantendo elevate prestazioni, alta capacità di trasmissione di potenza ed un preciso ingranamento della dentatura
- **HTD14M - XHPL è Ideale nelle applicazioni sincrone di sollevamento particolarmente gravose**
- **Standard: tessuto nero sul dente (PAZ) e poliuretano colore nero**

- Tolleranza di larghezza:  $\pm 1,0$  [mm]
- Tolleranza di lunghezza:  $\pm 0,5$  [mm/m]
- Tolleranza di spessore:  $\pm 0,5$  [mm]

### Dati tecnici

Largh. cinghia b [mm]	Carico amm. a trazione Tipo "M" $F_{Tzul}$ [N]	Carico di rottura Tipo "M" $F_{Br}$ [N]	Modulo elastico $C_{spez}$ [N]	Peso [kg/m]
40	22000	77000	5500000	0,59
55	32000	112000	8000000	0,75
85	50000	175000	12500000	1,29
115	68000	238000	17000000	1,75
150	90000	315000	22500000	2,21

Altre larghezze sono fornibili su richiesta.

### Carico / Allungamento [%]

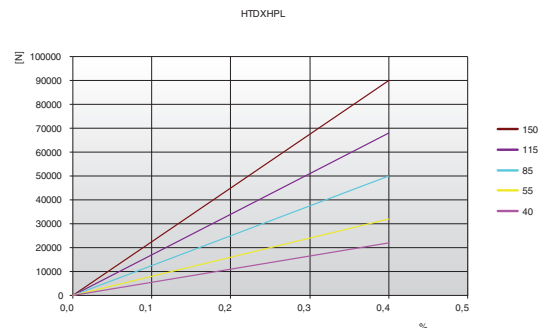

### Resistenza del dente

rpm	$F_{Uspez}$ [N/cm]	rpm	$F_{Uspez}$ [N/cm]	rpm	$F_{Uspez}$ [N/cm]
0	130,00	800	83,80	1900	60,49
20	127,69	900	80,85	2000	59,01
40	125,56	1000	78,14	2200	56,23
60	123,60	1100	75,63	2400	53,68
80	121,78	1200	73,31	2600	51,30
100	120,11	1300	71,14	2800	49,09
200	109,77	1400	69,11	3000	47,01
300	104,29	1440	68,33	3200	45,06
400	99,19	1500	67,19	3400	43,22
500	94,65	1600	65,38	3600	41,48
600	90,64	1700	63,67	3800	39,82
700	87,04	1800	62,04	4000	38,24

### Resistenza della dentatura / rpm

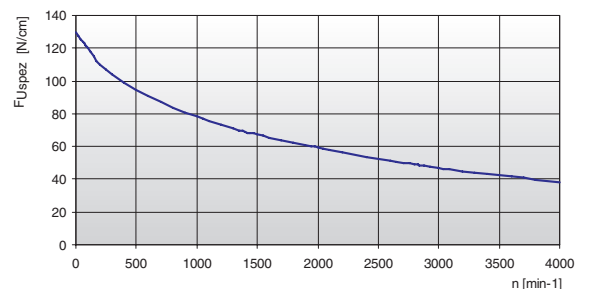

La forza specifica  $F_{Uspez}$  è la forza periferica massima che può sopportare un singolo dente della cinghia, a larghezza 1 cm, in qualsiasi condizione di impiego. Tale forza è riferita al numero di giri della motrice. La forza periferica totale trasmissibile dalla cinghia  $F_u$ , è calcolata da:

$$F_u [N] = F_{Uspez} \cdot z_e \cdot b$$

- $F_u [N]$  = forza tangenziale totale
- $F_{Uspez} [N/cm]$  = forza tangenziale specifica
- $z_e$  = n° denti in presa della puleggia motrice
- $z_{emax}$  = n° max. di denti in presa da considerare per il calcolo della trasmissione
- $z_{emax} = 12$  per ELATECH® M
- $z_{emax} = 6$  per ELATECH® V
- $b [cm]$  = larghezza cinghia in cm

# HTD 14M XHPL

## Diametro di avvolgimento

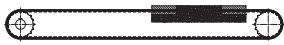
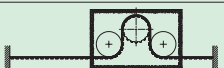
Numero min. di denti della puleggia e diametro min. del galoppino		Tipo di cavo
		STANDARD
Trasmissione senza controflessione 	Puleggia dentata $z_{min}$	34
	Galoppino interno $d_{min}$	140 mm
Trasmissione con controflessione 	Puleggia dentata $z_{min}$	34
	Galoppino esterno $d_{min}$	200 mm

## Pullegge dentate

I dati sotto riportati sono indicativi, consultare il catalogo SIT delle pullegge di riferimento.

z	da	dw	z	da	dw	z	da	dw	z	da	dw
28	122,12	124,77	58	255,68	258,46	88	389,37	392,15	119	527,51	530,30
29	126,58	129,22	59	260,14	262,91	89	393,83	396,60	120	531,97	534,75
30	130,99	133,69	60	264,60	267,38	90	398,29	401,07			
31	135,45	138,14	61	269,04	271,83	91	402,73	405,52			
32	139,88	142,59	62	273,50	276,28	92	407,19	409,97			
33	144,35	147,06	63	277,96	280,75	93	411,65	414,44			
34	148,79	151,51	64	282,42	285,20	94	416,10	418,89			
35	153,25	155,96	65	286,88	289,65	95	420,56	423,35			
36	157,68	160,41	66	291,32	294,11	96	425,02	427,80			
37	162,14	164,88	67	295,78	298,56	97	429,48	432,25			
38	166,60	169,34	68	300,24	303,03	98	433,94	436,72			
39	171,02	173,79	69	304,70	307,48	99	438,38	441,17			
40	175,48	178,24	70	309,16	311,93	100	442,84	445,62			
41	179,92	182,71	71	313,61	316,40	101	447,30	450,09			
42	184,37	187,16	72	318,07	320,85	102	451,76	454,54			
43	188,83	191,61	73	322,53	325,30	103	456,21	459,00			
44	193,29	196,08	74	326,98	329,77	104	460,67	463,45			
45	197,75	200,53	75	331,44	334,22	105	465,13	467,90			
46	202,21	204,98	76	335,90	338,67	106	469,58	472,37			
47	206,65	209,43	77	340,34	343,12	107	474,03	476,82			
48	211,11	213,90	78	344,80	347,59	108	478,49	481,28			
49	215,57	218,35	79	349,26	352,04	109	482,95	485,74			
50	220,03	222,80	80	353,72	356,49	110	487,41	490,19			
51	224,49	227,27	81	358,17	360,96	111	491,87	494,64			
52	228,95	231,72	82	362,63	365,41	112	496,32	499,10			
53	233,39	236,18	83	367,09	369,86	113	500,78	503,55			
54	237,85	240,64	84	371,54	374,33	114	505,23	508,02			
55	242,30	245,09	85	376,00	378,78	116	514,14	516,93			
56	246,76	249,55	86	380,46	383,23	117	518,60	521,38			
57	251,22	254,01	87	384,91	387,70	118	523,06	525,83			

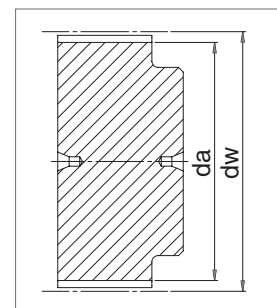

# RTD 5M

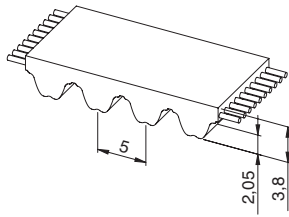

### Caratteristiche

- Passo metrico 5 mm
- Cinghia dentata a dente arrotondato con cavi di tensione ad alta resistenza
- Profilo del dente secondo ISO 13050
- Il profilo a dente arrotondato permette una distribuzione uniforme degli sforzi garantendo elevate prestazioni, alta capacità di trasmissione di potenza ed un preciso ingranamento del dente
- Il tessuto sul dente (PAZ) di serie riduce il rumore della trasmissione
- Particolarmente indicata per trasmissioni lineari e di piccola potenza

- Tolleranza di larghezza:  $\pm 0,5$  [mm]
- Tolleranza di lunghezza:  $\pm 0,5$  [mm/m]
- Tolleranza di spessore:  $\pm 0,2$  [mm]

### Dati tecnici

Largh. cinghia b [mm]	Carico amm. a trazione Tipo "M" $F_{Tzul}$ [N]	Carico amm. a trazione Tipo "V" $F_{Tzul}$ [N]	Carico di rottura Tipo "M" $F_{Br}$ [N]	Modulo elastico $C_{spez}$ [N]	Peso [kg/m]
10	920	460	3360	230000	0,05
15	1500	750	5460	375000	0,07
25	2650	1325	9660	662500	0,12
30	3220	1610	11760	805000	0,15
50	5520	2760	20160	1380000	0,23
100	11270	5635	41160	2817500	0,46

Altre larghezze sono fornibili su richiesta.

### Carico / Allungamento [%]

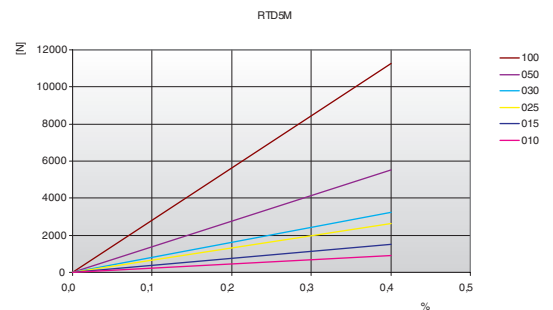

### Resistenza del dente

rpm	$F_{Uspez}$ [N/cm]	rpm	$F_{Uspez}$ [N/cm]	rpm	$F_{Uspez}$ [N/cm]	rpm	$F_{Uspez}$ [N/cm]
0	37,80	900	28,61	2200	23,30	5500	16,95
20	37,25	1000	28,05	2400	22,72	6000	16,32
40	36,75	1100	27,52	2600	22,19	6500	15,74
60	36,30	1200	27,03	2800	21,69	7000	15,19
80	35,89	1300	26,56	2880	21,50	7500	14,68
100	35,52	1400	26,13	3000	21,23	8000	14,20
200	34,13	1440	25,96	3200	20,78	8500	13,75
300	32,87	1500	25,71	3400	20,37	9000	13,33
400	32,10	1600	25,32	3600	19,97	9500	12,92
500	31,31	1700	24,94	3800	19,59	10000	12,53
600	30,56	1800	24,58	4000	19,23	-	-
700	29,86	1900	24,24	4500	18,40	-	-
800	29,21	2000	23,91	5000	17,64	-	-

### Resistenza della dentatura / rpm

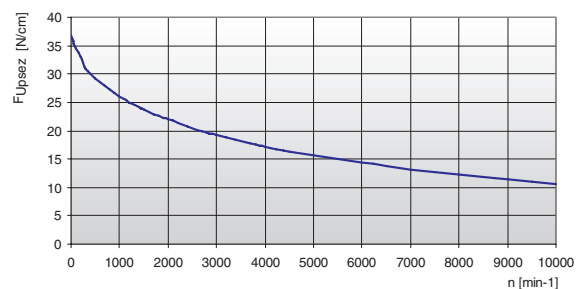

La forza specifica  $F_{Uspez}$  è la forza periferica massima che può sopportare un singolo dente della cinghia, a larghezza 1 cm, in qualsiasi condizione di impiego. Tale forza è riferita al numero di giri della motrice. La forza periferica totale trasmissibile dalla cinghia  $F_u$ , è calcolata da:

$$F_u [N] = F_{Uspez} \cdot z_e \cdot b$$

- $F_u$  [N] = forza tangenziale totale
- $F_{Uspez}$  [N/cm] = forza tangenziale specifica
- $z_e$  = n° denti in presa della puleggia motrice
- $z_{emax}$  = n° max. di denti in presa da considerare per il calcolo della trasmissione
- $z_{emax}$  = 12 per ELATECH® M
- $z_{emax}$  = 6 per ELATECH® V
- $b$  [cm] = larghezza cinghia in cm

# RTD 5M

## Esecuzioni speciali

Largh. cinghia b [mm]	KEVLAR®		ACCIAIO INOX		HFE Alta flessibilità	
	F <sub>Tzul</sub> [N] Tipo M	F <sub>Br</sub> [N]	F <sub>Tzul</sub> [N] Tipo M	F <sub>Br</sub> [N]	F <sub>Tzul</sub> [N] Tipo M	F <sub>Br</sub> [N]
10	880	3600	600	2400	960	3440
15	1430	5850	980	3900	1560	5590
25	2530	10350	1730	6900	2760	9890
30	3080	12600	2100	8400	3360	12040
50	5280	21600	3600	14400	5760	20640
100	10780	44100	-	-	-	-

## Diametro di avvolgimento

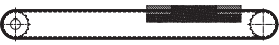
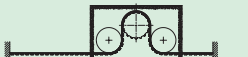
Numero min. di denti della puleggia e diametro min. del galoppino		Tipo di cavo			
		STANDARD	KEVLAR®	ACCIAIO INOX	HFE
Trasmissione senza controflessione 	Puleggia dentata z <sub>min</sub>	16	16	18	15
	Galoppino interno d <sub>min</sub>	30 mm	30 mm	40 mm	25 mm
Trasmissione con controflessione 	Puleggia dentata z <sub>min</sub>	25	25	25	20
	Galoppino esterno d <sub>min</sub>	60 mm	60 mm	65 mm	60 mm

## Pulegge dentate

I dati sotto riportati sono indicativi, consultare il catalogo SIT delle pulegge di riferimento.

z	da	dw	z	da	dw	z	da	dw	z	da	dw
10	14,77	15,91	40	62,52	63,66	70	110,27	111,41	100	158,01	159,15
11	16,36	17,50	41	64,11	65,25	71	111,86	113,00	101	159,61	160,75
12	17,96	19,10	42	65,70	66,84	72	113,45	114,59	102	161,20	162,34
13	19,55	20,69	43	67,29	68,43	73	115,04	116,18	103	162,81	163,95
14	21,14	22,28	44	68,88	70,02	74	116,63	117,77	104	164,38	165,52
15	22,73	23,87	45	70,47	71,61	75	118,22	119,36	105	165,97	167,11
16	24,32	25,46	46	72,06	73,20	76	119,81	120,95	106	167,56	168,70
17	25,91	27,05	47	73,65	74,79	77	121,40	122,54	107	169,09	170,23
18	27,51	28,65	48	75,24	76,38	78	122,99	124,13	108	170,75	171,89
19	29,09	30,23	49	76,84	77,98	79	124,58	125,72	109	172,34	173,48
20	30,69	31,83	50	78,44	79,58	80	126,18	127,32	110	173,93	175,07
21	32,28	33,42	51	80,03	81,17	81	127,77	128,91	111	175,52	176,66
22	33,87	35,01	52	81,62	82,76	82	129,36	130,50	112	177,11	178,25
23	35,46	36,60	53	83,21	84,35	83	130,95	132,09	113	178,70	179,84
24	37,06	38,20	54	84,80	85,94	84	132,54	133,68	114	180,29	181,43
25	38,64	39,78	55	86,39	87,53	85	134,14	135,28	115	181,88	183,02
26	40,24	41,38	56	87,98	89,12	86	135,73	136,87	116	183,47	184,61
27	41,83	42,97	57	89,57	90,71	87	137,32	138,46	117	185,07	186,21
28	43,42	44,56	58	91,17	92,31	88	138,91	140,05	118	186,66	187,80
29	45,01	46,15	59	92,76	93,90	89	140,51	141,65	119	188,25	189,39
30	46,61	47,75	60	94,35	95,49	90	142,10	143,24	120	189,84	190,98
31	48,19	49,33	61	95,94	97,08	91	143,69	144,83			
32	49,79	50,93	62	97,53	98,67	92	145,28	146,42			
33	51,38	52,52	63	99,12	100,26	93	146,87	148,01			
34	52,97	54,11	64	100,72	101,86	94	148,46	149,60			
35	54,56	55,70	65	102,31	103,45	95	150,06	151,20			
36	56,16	57,30	66	103,90	105,04	96	151,64	152,78			
37	57,75	58,89	67	105,49	106,63	97	153,24	154,38			
38	59,34	60,48	68	107,08	108,22	98	154,83	155,97			
39	60,93	62,07	69	108,67	109,81	99	156,42	157,56			

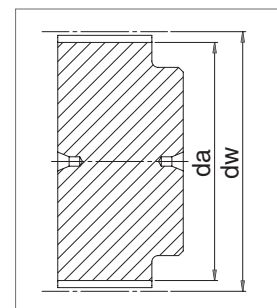



# RTD 8M

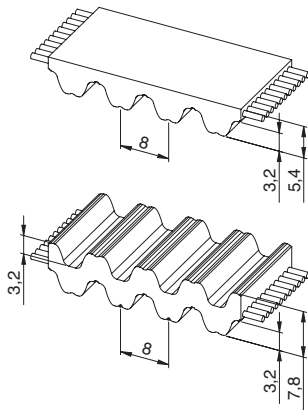

### Caratteristiche

- Passo metrico 8 mm
- Cinghia dentata a dente arrotondato con cavi di tensione ad alta resistenza
- Profilo del dente secondo ISO 13050
- Il profilo a dente arrotondato permette una distribuzione uniforme degli sforzi garantendo elevate prestazioni, alta capacità di trasmissione di potenza ed un preciso ingranamento del dente
- Il tessuto sul dente (PAZ) di serie riduce il rumore della trasmissione
- Particolarmente indicata per trasmissioni lineari e di media potenza

- Tolleranza di larghezza:  $\pm 0,5$  [mm]
- Tolleranza di lunghezza:  $\pm 0,5$  [mm/m]
- Tolleranza di spessore:  $\pm 0,2$  [mm]

### Dati tecnici

Largh. cinghia b [mm]	Carico amm. a trazione Tipo "M" $F_{Tzul}$ [N]	Carico amm. a trazione Tipo "V" $F_{Tzul}$ [N]	Carico di rottura Tipo "M" $F_{Br}$ [N]	Modulo elastico $C_{spez}$ [N]	Peso [kg/m]
10	1470	735	5700	367500	0,07
15	2210	1105	8550	552500	0,10
20	3190	1595	12350	797500	0,14
30	4660	2330	18050	1165000	0,20
50	8580	4290	33250	2145000	0,35
85	14700	7350	57000	3675000	0,60
100	17400	8700	67450	4350000	0,75

Altre larghezze sono fornibili su richiesta.

### Carico / Allungamento [%]

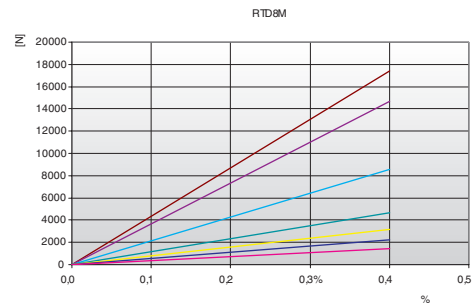

### Resistenza del dente

rpm	$F_{Uspez}$ [N/cm]	rpm	$F_{Uspez}$ [N/cm]	rpm	$F_{Uspez}$ [N/cm]	rpm	$F_{Uspez}$ [N/cm]
0	76,00	800	53,20	1900	41,52	4000	30,44
20	74,62	900	51,71	2000	40,78	4500	28,63
40	73,34	1000	50,35	2200	39,39	5000	27,00
60	72,16	1100	49,09	2400	38,12	5500	25,51
80	71,07	1200	47,93	2600	36,94	6000	24,15
100	70,07	1300	46,84	2800	35,83	-	-
200	66,09	1400	45,82	2880	35,41	-	-
300	63,68	1440	45,43	3000	34,80	-	-
400	61,03	1500	44,86	3200	33,83	-	-
500	58,71	1600	43,96	3400	32,91	-	-
600	56,66	1700	43,10	3600	32,05	-	-
700	54,84	1800	42,29	3800	31,22	-	-

### Resistenza della dentatura / rpm

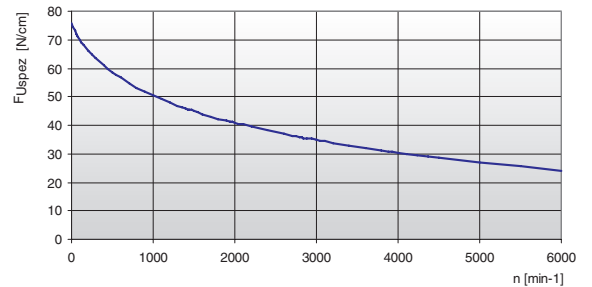

La forza specifica  $F_{Uspez}$  è la forza periferica massima che può sopportare un singolo dente della cinghia, a larghezza 1 cm, in qualsiasi condizione di impiego. Tale forza è riferita al numero di giri della motrice. La forza periferica totale trasmissibile dalla cinghia  $F_u$ , è calcolata da:

$$F_u [N] = F_{Uspez} \cdot z_e \cdot b$$

- $F_u [N]$  = forza tangenziale totale
- $F_{Uspez} [N/cm]$  = forza tangenziale specifica
- $z_e$  = n° denti in presa della puleggia motrice
- $z_{emax}$  = n° max. di denti in presa da considerare per il calcolo della trasmissione
- $z_{emax}$  = 12 per ELATECH® M
- $z_{emax}$  = 6 per ELATECH® V
- $b [cm]$  = larghezza cinghia in cm

## RTD 8M

## Esecuzioni speciali

Largh. cinghia b [mm]	KEVLAR®		ACCIAIO INOX		HPL Alte prestazioni	
	F <sub>Tzul</sub> [N] Tipo M	F <sub>Br</sub> [N]	F <sub>Tzul</sub> [N] Tipo M	F <sub>Br</sub> [N]	F <sub>Tzul</sub> [N] Tipo M	F <sub>Br</sub> [N]
10	1320	6000	1080	4500	-	-
15	1980	9000	1620	6750	-	-
20	2860	13000	2340	9750	5280	19250
30	4180	19000	3420	14250	8160	29750
50	7700	35000	6300	26250	14400	52500
85	13200	60000	10800	45000	24480	89250
100	15620	71000	12780	53250	29280	106750

## Diametro di avvolgimento

Numero min. di denti della puleggia e diametro min. del galoppino		Tipo di cavo			
		STANDARD	KEVLAR®	ACCIAIO INOX	HPL
Trasmissione senza controflessione 	Puleggia dentata z <sub>min</sub>	18	18	24	30
	Galoppino interno d <sub>min</sub>	50 mm	50 mm	70 mm	80 mm
Trasmissione con controflessione 	Puleggia dentata z <sub>min</sub>	30	30	40	30
	Galoppino esterno d <sub>min</sub>	120 mm	120 mm	120 mm	150 mm

## Pulegge dentate

I dati sotto riportati sono indicativi, consultare il catalogo SIT delle pulegge di riferimento.

z	da	dw	z	da	dw	z	da	dw	z	da	dw
18	44,46	45,83	48	120,86	122,23	78	197,25	198,62	108	273,64	275,01
19	47,01	48,38	49	123,40	124,77	79	199,80	201,17	109	276,19	277,56
20	49,56	50,93	50	125,95	127,32	80	202,35	203,72	110	278,74	280,11
21	52,10	53,47	51	128,50	129,87	81	204,89	206,26	111	281,29	282,66
22	54,65	56,02	52	131,05	132,41	82	207,44	208,81	112	283,84	285,21
23	57,20	58,57	53	133,59	134,96	83	209,98	211,35	113	286,38	287,75
24	59,75	61,12	54	136,14	137,51	84	212,53	213,90	114	288,93	290,30
25	62,29	63,66	55	138,68	140,05	85	215,08	216,45	115	291,47	292,84
26	64,84	66,21	56	141,23	142,60	86	217,63	219,00	116	294,02	295,39
27	67,38	68,75	57	143,78	145,15	87	220,17	221,54	117	296,57	297,94
28	70,08	71,30	58	146,32	147,69	88	222,72	224,09	118	299,11	300,48
29	72,59	73,84	59	148,87	150,24	89	225,26	226,63	119	301,66	303,03
30	75,13	76,39	60	151,42	152,79	90	227,81	229,18	120	304,20	305,57
31	77,65	78,94	61	153,96	155,33	91	230,35	231,72			
32	80,16	81,49	62	156,52	157,89	92	232,90	234,27			
33	82,68	84,03	63	159,06	160,43	93	235,45	236,82			
34	85,21	86,58	64	161,60	162,97	94	238,00	239,37			
35	87,76	89,12	65	164,15	165,52	95	240,54	241,91			
36	90,30	91,67	66	166,69	168,06	96	243,09	244,46			
37	92,85	94,22	67	169,24	170,61	97	245,63	247,00			
38	95,40	96,77	68	171,79	173,16	98	248,18	249,55			
39	97,94	99,31	69	174,33	175,70	99	250,73	252,10			
40	100,49	101,86	70	176,88	178,25	100	253,28	254,67			
41	103,04	104,40	71	179,43	180,80	101	255,82	257,19			
42	105,58	106,95	72	181,98	183,35	102	258,37	259,74			
43	108,13	109,50	73	184,52	185,89	103	260,91	262,28			
44	110,68	112,05	74	187,07	188,44	104	263,46	264,83			
45	113,22	114,59	75	189,61	190,98	105	266,01	267,38			
46	115,77	117,14	76	192,16	193,53	106	268,55	269,92			
47	118,31	119,68	77	194,71	196,08	107	271,10	272,47			

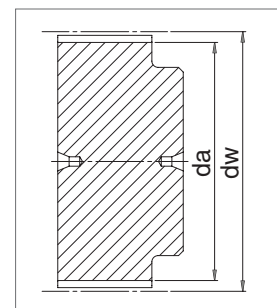

# RTD 14M

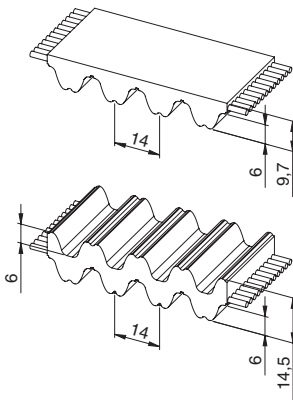

### Caratteristiche

- Passo metrico 14 mm
- Cinghia dentata a dente arrotondato con cavi di tensione ad alta resistenza
- Profilo del dente secondo ISO 13050
- Il profilo a dente arrotondato permette una distribuzione uniforme degli sforzi garantendo elevate prestazioni, alta capacità di trasmissione di potenza ed un preciso ingranamento del dente
- Il tessuto sul dente (PAZ) di serie riduce il rumore della trasmissione
- Particolarmente indicata per trasmissioni lineari e di media potenza

- Tolleranza di larghezza:  $\pm 1,0$  [mm]
- Tolleranza di lunghezza:  $\pm 0,5$  [mm/m]
- Tolleranza di spessore:  $\pm 0,4$  [mm]

### Dati tecnici

Largh. cinghia b [mm]	Carico amm. a trazione Tipo "M" $F_{Tzul}$ [N]	Carico amm. a trazione Tipo "V" $F_{Tzul}$ [N]	Carico di rottura Tipo "M" $F_{Br}$ [N]	Modulo elastico $C_{spez}$ [N]	Peso [kg/m]
40	12750	6375	48000	3187500	0,48
55	17850	8925	67200	4462500	0,68
85	28050	14025	105600	7012500	1,00
115	39100	19550	147200	9775000	1,40

Altre larghezze sono fornibili su richiesta.

### Carico / Allungamento [%]

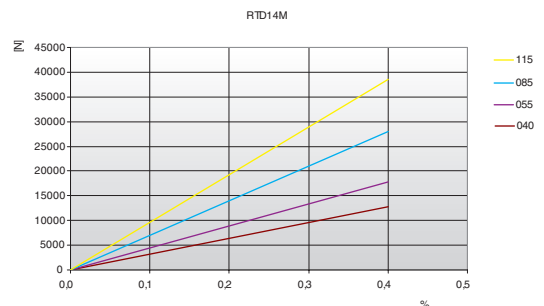

### Resistenza del dente

rpm	$F_{Uspez}$ [N/cm]	rpm	$F_{Uspez}$ [N/cm]	rpm	$F_{Uspez}$ [N/cm]	rpm	$F_{Uspez}$ [N/cm]
0	140,00	800	93,80	1900	70,49	4000	48,24
20	137,31	900	90,85	2000	69,01	-	-
40	134,83	1000	88,14	2200	66,23	-	-
60	132,53	1100	85,63	2400	63,68	-	-
80	130,42	1200	83,31	2600	61,30	-	-
100	128,46	1300	81,14	2800	59,09	-	-
200	119,77	1400	79,11	2880	58,24	-	-
300	114,29	1440	78,33	3000	57,01	-	-
400	109,19	1500	77,19	3200	55,06	-	-
500	104,65	1600	75,38	3400	53,22	-	-
600	100,64	1700	73,67	3600	51,48	-	-
700	97,04	1800	72,04	3800	49,82	-	-

### Resistenza della dentatura / rpm

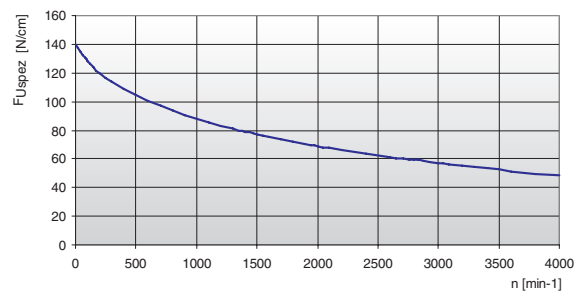

La forza specifica  $F_{Uspez}$  è la forza periferica massima che può sopportare un singolo dente della cinghia, a larghezza 1 cm, in qualsiasi condizione di impiego. Tale forza è riferita al numero di giri della motrice. La forza periferica totale trasmissibile dalla cinghia  $F_u$ , è calcolata da:

$$F_u [N] = F_{Uspez} \cdot z_e \cdot b$$

- $F_u [N]$  = forza tangenziale totale
- $F_{Uspez} [N/cm]$  = forza tangenziale specifica
- $z_e$  = n° denti in presa della puleggia motrice
- $z_{emax}$  = n° max. di denti in presa da considerare per il calcolo della trasmissione
- $z_{emax}$  = 12 per ELATECH® M
- $z_{emax}$  = 6 per ELATECH® V
- $b [cm]$  = larghezza cinghia in cm

# RTD 14M

## Esecuzioni speciali

Largh. cinghia b [mm]	HPL Alte prestazioni	
	F <sub>Tzul</sub> [N] Tipo M	F <sub>Br</sub> [N]
40	14300	58500
55	19800	81000
75	27500	112500
85	30800	126000
100	35200	144000
115	41800	171000
150	55000	225000

## Diametro di avvolgimento

Numero min. di denti della puleggia e diametro min. del galoppino		Tipo di cavo	
		STANDARD	HPL
Trasmissione senza controflessione 	Puleggia dentata z <sub>min</sub>	32	32
	Galoppino interno d <sub>min</sub>	140 mm	140 mm
Trasmissione con controflessione 	Puleggia dentata z <sub>min</sub>	32	32
	Galoppino esterno d <sub>min</sub>	200 mm	200 mm

## Pulegge dentate

I dati sotto riportati sono indicativi, consultare il catalogo SIT delle pulegge di riferimento.

z	da	dw	z	da	dw	z	da	dw	z	da	dw
28	122,12	124,77	58	255,68	258,46	88	389,37	392,15	119	527,51	530,30
29	126,58	129,22	59	260,14	262,91	89	393,83	396,60	120	531,97	534,75
30	130,99	133,69	60	264,60	267,38	90	398,29	401,07			
31	135,45	138,14	61	269,04	271,83	91	402,73	405,52			
32	139,88	142,59	62	273,50	276,28	92	407,19	409,97			
33	144,35	147,06	63	277,96	280,75	93	411,65	414,44			
34	148,79	151,51	64	282,42	285,20	94	416,10	418,89			
35	153,25	155,96	65	286,88	289,65	95	420,56	423,35			
36	157,68	160,41	66	291,32	294,11	96	425,02	427,80			
37	162,14	164,88	67	295,78	298,56	97	429,48	432,25			
38	166,60	169,34	68	300,24	303,03	98	433,94	436,72			
39	171,02	173,79	69	304,70	307,48	99	438,38	441,17			
40	175,48	178,24	70	309,16	311,93	100	442,84	445,62			
41	179,92	182,71	71	313,61	316,40	101	447,30	450,09			
42	184,37	187,16	72	318,07	320,85	102	451,76	454,54			
43	188,83	191,61	73	322,53	325,30	103	456,21	459,00			
44	193,29	196,08	74	326,98	329,77	104	460,67	463,45			
45	197,75	200,53	75	331,44	334,22	105	465,13	467,90			
46	202,21	204,98	76	335,90	338,67	106	469,58	472,37			
47	206,65	209,43	77	340,34	343,12	107	474,03	476,82			
48	211,11	213,90	78	344,80	347,59	108	478,49	481,28			
49	215,57	218,35	79	349,26	352,04	109	482,95	485,74			
50	220,03	222,80	80	353,72	356,49	110	487,41	490,19			
51	224,49	227,27	81	358,17	360,96	111	491,87	494,64			
52	228,95	231,72	82	362,63	365,41	112	496,32	499,10			
53	233,39	236,18	83	367,09	369,86	113	500,78	503,55			
54	237,85	240,64	84	371,54	374,33	114	505,23	508,02			
55	242,30	245,09	85	376,00	378,78	116	514,14	516,93			
56	246,76	249,55	86	380,46	383,23	117	518,60	521,38			
57	251,22	254,01	87	384,91	387,70	118	523,06	525,83			

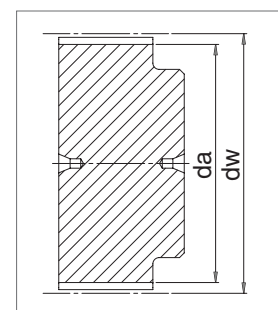

# RTD 14M XHPL

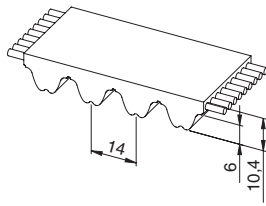

### Caratteristiche

- Passo metrico 14 mm
- Cinghia dentata a dente arrotondato con cavi di tensione ad alta resistenza
- Profilo del dente secondo ISO 13050
- Il profilo a dente arrotondato permette una distribuzione uniforme degli sforzi garantendo elevate prestazioni, alta capacità di trasmissione di potenza ed un preciso ingranamento del dente
- Il tessuto nero sul dente (PAZ) di serie riduce il rumore della trasmissione
- **RTD14M - XHPL è Ideale nelle applicazioni gravose di sollevamento.**
- **Poliuretano e tessuto colore nero come standard**

- Tolleranza di larghezza:  $\pm 1,0$  [mm]
- Tolleranza di lunghezza:  $\pm 0,5$  [mm/m]
- Tolleranza di spessore:  $\pm 0,4$  [mm]

### Dati tecnici

Largh. cinghia b [mm]	Carico amm. a trazione Tipo "M" $F_{Tzul}$ [N]	Carico di rottura Tipo "M" $F_{Br}$ [N]	Modulo elastico $C_{spez}$ [N]	Peso [kg/m]
40	22000	77000	5500000	0,59
55	32000	112000	8000000	0,75
85	50000	175000	12500000	1,29
115	68000	238000	17000000	1,75
150	90000	315000	22500000	2,21

Altre larghezze sono fornibili su richiesta.

### Carico / Allungamento [%]

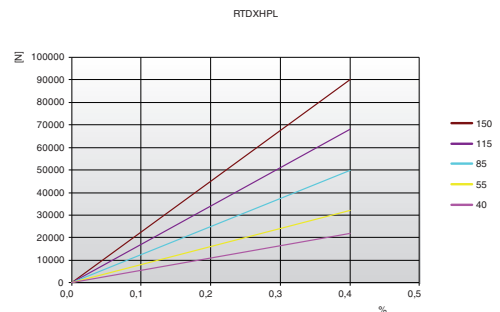

### Resistenza del dente

rpm	$F_{Uspez}$ [N/cm]	rpm	$F_{Uspez}$ [N/cm]	rpm	$F_{Uspez}$ [N/cm]	rpm	$F_{Uspez}$ [N/cm]
0	140,00	800	93,80	1900	70,49	4000	48,24
20	137,31	900	90,85	2000	69,01	-	-
40	134,83	1000	88,14	2200	66,23	-	-
60	132,53	1100	85,63	2400	63,68	-	-
80	130,42	1200	83,31	2600	61,30	-	-
100	128,46	1300	81,14	2800	59,09	-	-
200	119,77	1400	79,11	2880	58,24	-	-
300	114,29	1440	78,33	3000	57,01	-	-
400	109,19	1500	77,19	3200	55,06	-	-
500	104,65	1600	75,38	3400	53,22	-	-
600	100,64	1700	73,67	3600	51,48	-	-
700	97,04	1800	72,04	3800	49,82	-	-

### Resistenza della dentatura / rpm

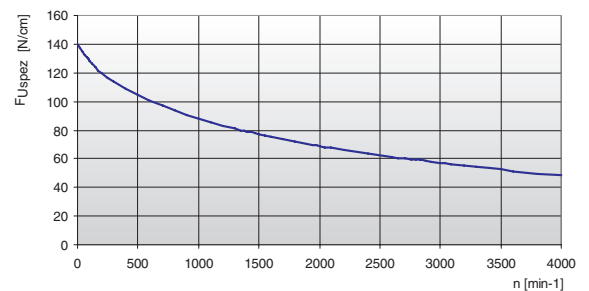

La forza specifica  $F_{Uspez}$  è la forza periferica massima che può sopportare un singolo dente della cinghia, a larghezza 1 cm, in qualsiasi condizione di impiego. Tale forza è riferita al numero di giri della motrice. La forza periferica totale trasmissibile dalla cinghia  $F_u$ , è calcolata da:

$$F_u [N] = F_{Uspez} \cdot z_e \cdot b$$

- $F_u [N]$  = forza tangenziale totale
- $F_{Uspez} [N/cm]$  = forza tangenziale specifica
- $z_e$  = n° denti in presa della puleggia motrice
- $z_{emax}$  = n° max. di denti in presa da considerare per il calcolo della trasmissione
- $z_{emax}$  = 12 per ELATECH® M
- $z_{emax}$  = 6 per ELATECH® V
- $b [cm]$  = larghezza cinghia in cm

# RTD 14M XHPL

## Diametro di avvolgimento

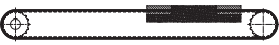
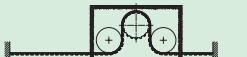
Numero min. di denti della puleggia e diametro min. del galoppino		Tipo di cavo
		STANDARD
Trasmissione senza controflessione 	Puleggia dentata $z_{min}$	34
	Galoppino interno $d_{min}$	140 mm
Trasmissione con controflessione 	Puleggia dentata $z_{min}$	34
	Galoppino esterno $d_{min}$	250 mm

## Pulegge dentate

I dati sotto riportati sono indicativi, consultare il catalogo SIT delle pulegge di riferimento.

z	da	dw	z	da	dw	z	da	dw	z	da	dw
28	122,12	124,77	58	255,68	258,46	88	389,37	392,15	119	527,51	530,30
29	126,58	129,22	59	260,14	262,91	89	393,83	396,60	120	531,97	534,75
30	130,99	133,69	60	264,60	267,38	90	398,29	401,07			
31	135,45	138,14	61	269,04	271,83	91	402,73	405,52			
32	139,88	142,59	62	273,50	276,28	92	407,19	409,97			
33	144,35	147,06	63	277,96	280,75	93	411,65	414,44			
34	148,79	151,51	64	282,42	285,20	94	416,10	418,89			
35	153,25	155,96	65	286,88	289,65	95	420,56	423,35			
36	157,68	160,41	66	291,32	294,11	96	425,02	427,80			
37	162,14	164,88	67	295,78	298,56	97	429,48	432,25			
38	166,60	169,34	68	300,24	303,03	98	433,94	436,72			
39	171,02	173,79	69	304,70	307,48	99	438,38	441,17			
40	175,48	178,24	70	309,16	311,93	100	442,84	445,62			
41	179,92	182,71	71	313,61	316,40	101	447,30	450,09			
42	184,37	187,16	72	318,07	320,85	102	451,76	454,54			
43	188,83	191,61	73	322,53	325,30	103	456,21	459,00			
44	193,29	196,08	74	326,98	329,77	104	460,67	463,45			
45	197,75	200,53	75	331,44	334,22	105	465,13	467,90			
46	202,21	204,98	76	335,90	338,67	106	469,58	472,37			
47	206,65	209,43	77	340,34	343,12	107	474,03	476,82			
48	211,11	213,90	78	344,80	347,59	108	478,49	481,28			
49	215,57	218,35	79	349,26	352,04	109	482,95	485,74			
50	220,03	222,80	80	353,72	356,49	110	487,41	490,19			
51	224,49	227,27	81	358,17	360,96	111	491,87	494,64			
52	228,95	231,72	82	362,63	365,41	112	496,32	499,10			
53	233,39	236,18	83	367,09	369,86	113	500,78	503,55			
54	237,85	240,64	84	371,54	374,33	114	505,23	508,02			
55	242,30	245,09	85	376,00	378,78	116	514,14	516,93			
56	246,76	249,55	86	380,46	383,23	117	518,60	521,38			
57	251,22	254,01	87	384,91	387,70	118	523,06	525,83			

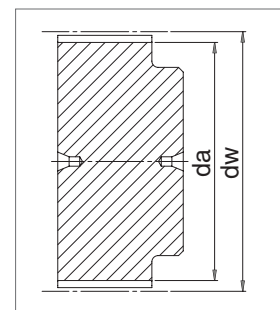

### Nota

Necessaria puleggia con profilo speciale.  
Contatta il nostro ufficio tecnico SIT.

# STD 5M

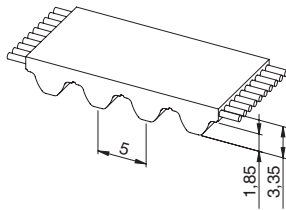

### Caratteristiche

- Passo metrico 5 mm
- Cinghia dentata con profilo ad evolvente con alta capacità di trasmissione di potenza
- Profilo del dente secondo ISO 13050
- Particolarmente silenziosa alle alte velocità
- Eccellente affidabilità di lavoro per impieghi di trasporto, trasmissioni lineari e di piccola potenza
- L'accoppiamento speciale con la puleggia permette riduzione elevata di gioco con bassa rumorosità



- Tolleranza di larghezza:  $\pm 0,5$  [mm]
- Tolleranza di lunghezza:  $\pm 0,5$  [mm/m]
- Tolleranza di spessore:  $\pm 0,2$  [mm]

### Dati tecnici

Largh. cinghia b [mm]	Carico amm. a trazione Tipo "M" $F_{Tzul}$ [N]	Carico amm. a trazione Tipo "V" $F_{Tzul}$ [N]	Carico di rottura Tipo "M" $F_{Br}$ [N]	Modulo elastico $C_{spez}$ [N]	Peso [kg/m]
10	920	460	3360	230000	0,05
15	1500	750	5460	375000	0,07
25	2650	1325	9660	662500	0,12
50	5520	2760	20160	1380000	0,23
100	11270	5635	41160	2817500	0,46

Altre larghezze sono fornibili su richiesta.

### Carico / Allungamento [%]

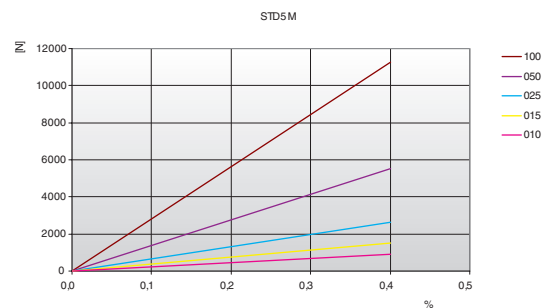

### Resistenza del dente

rpm	$F_{Uspez}$ [N/cm]	rpm	$F_{Uspez}$ [N/cm]	rpm	$F_{Uspez}$ [N/cm]	rpm	$F_{Uspez}$ [N/cm]
0	36,90	800	27,71	1900	22,74	4500	16,90
20	36,35	900	27,11	2000	22,41	5000	16,14
40	35,85	1000	26,55	2200	21,80	5500	15,45
60	35,40	1100	26,02	2400	21,22	6000	14,82
80	34,99	1200	25,53	2600	20,69	6500	14,24
100	34,62	1300	25,06	2800	20,19	7000	13,69
200	33,23	1400	24,63	3000	19,73	7500	13,18
300	31,37	1440	24,46	3200	19,28	8000	12,70
400	30,60	1500	24,21	3400	18,87	8500	12,25
500	29,81	1600	23,82	3600	18,47	9000	11,83
600	29,06	1700	23,44	3800	18,09	9500	11,42
700	28,36	1800	23,08	4000	17,73	10000	11,03

### Resistenza della dentatura / rpm

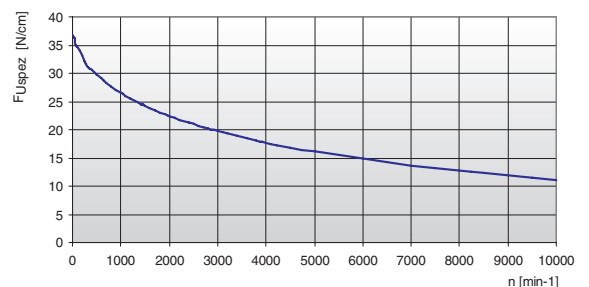

La forza specifica  $F_{Uspez}$  è la forza periferica massima che può sopportare un singolo dente della cinghia, a larghezza 1 cm, in qualsiasi condizione di impiego. Tale forza è riferita al numero di giri della motrice. La forza periferica totale trasmissibile dalla cinghia  $F_u$ , è calcolata da:

$$F_u [N] = F_{Uspez} \cdot z_e \cdot b$$

- $F_u$  [N] = forza tangenziale totale
- $F_{Uspez}$  [N/cm] = forza tangenziale specifica
- $z_e$  = n° denti in presa della puleggia motrice
- $z_{emax}$  = n° max. di denti in presa da considerare per il calcolo della trasmissione
- $z_{emax}$  = 12 per ELATECH® M
- $z_{emax}$  = 6 per ELATECH® V
- $b$  [cm] = larghezza cinghia in cm



# STD 5M

## Esecuzioni speciali

Largh. cinghia b [mm]	KEVLAR®		ACCIAIO INOX		HFE Alta flessibilità	
	F <sub>Tzul</sub> [N] Tipo M	F <sub>Br</sub> [N]	F <sub>Tzul</sub> [N] Tipo M	F <sub>Br</sub> [N]	F <sub>Tzul</sub> [N] Tipo M	F <sub>Br</sub> [N]
10	880	3600	600	2400	960	3440
15	1430	5850	980	3900	1560	5590
25	2530	10350	1730	6900	2760	9890
50	5280	21600	3600	14400	5760	20640
100	10780	44100	-	-	-	-

## Diametro di avvolgimento

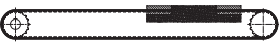
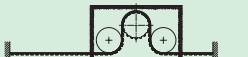
Numero min. di denti della puleggia e diametro min. del galoppino		Tipo di cavo			
		STANDARD	KEVLAR®	ACCIAIO INOX	HFE
Trasmissione senza controflessione 	Puleggia dentata z <sub>min</sub>	16	16	18	15
	Galoppino interno d <sub>min</sub>	30 mm	30 mm	40 mm	40 mm
Trasmissione con controflessione 	Puleggia dentata z <sub>min</sub>	25	25	25	20
	Galoppino esterno d <sub>min</sub>	60 mm	60 mm	65 mm	40 mm

## Pulegge dentate

I dati sotto riportati sono indicativi, consultare il catalogo SIT delle pulegge di riferimento.

z	da	dw	z	da	dw	z	da	dw	z	da	dw
10	14,95	15,91	40	62,70	63,66	70	110,45	111,41	100	158,19	159,15
11	16,54	17,50	41	64,30	65,26	71	112,04	113,00	101	159,79	160,75
12	18,14	19,10	42	65,89	66,85	72	113,63	114,59	102	161,38	162,34
13	19,73	20,69	43	67,48	68,44	73	115,23	116,19	103	162,99	163,95
14	21,32	22,28	44	69,07	70,03	74	116,82	117,78	104	164,56	165,52
15	22,91	23,87	45	70,66	71,62	75	118,41	119,37	105	166,15	167,11
16	24,51	25,47	46	72,25	73,21	76	120,00	120,96	106	167,74	168,70
17	26,10	27,06	47	73,84	74,80	77	121,59	122,55	107	169,34	170,3
18	27,69	28,65	48	75,43	76,39	78	123,18	124,14	108	170,93	171,89
19	29,27	30,23	49	77,03	77,99	79	124,77	125,73	109	172,52	173,48
20	30,87	31,83	50	78,62	79,58	80	126,36	127,32	110	174,10	175,06
21	32,46	33,42	51	80,21	81,17	81	127,95	128,91	111	175,7	176,66
22	34,05	35,01	52	81,80	82,76	82	129,54	130,50	112	177,29	178,25
23	35,65	36,61	53	83,39	84,35	83	131,14	132,10	113	178,88	179,84
24	37,23	38,19	54	84,99	85,95	84	132,73	133,69	114	180,47	181,43
25	38,83	39,79	55	86,58	87,54	85	134,32	135,28	115	182,06	183,02
26	40,42	41,38	56	88,17	89,13	86	135,91	136,87	116	183,65	184,61
27	42,01	42,97	57	89,76	90,72	87	137,51	138,47	117	185,25	186,21
28	43,60	44,56	58	91,35	92,31	88	139,09	140,05	118	186,84	187,8
29	45,19	46,15	59	92,94	93,90	89	140,69	141,65	119	188,43	189,39
30	46,79	47,75	60	94,53	95,49	90	142,28	143,24	120	190,02	190,98
31	48,38	49,34	61	96,13	97,09	91	143,87	144,83			
32	49,97	50,93	62	97,72	98,68	92	145,46	146,42			
33	51,56	52,52	63	99,31	100,27	93	147,05	148,01			
34	53,15	54,11	64	100,90	101,86	94	148,64	149,60			
35	54,75	55,71	65	102,49	103,45	95	150,24	151,20			
36	56,34	57,30	66	104,08	105,04	96	151,83	152,71			
37	57,93	58,89	67	105,67	106,63	97	153,42	154,38			
38	59,52	60,48	68	107,27	108,23	98	155,01	155,97			
39	61,11	62,07	69	108,86	109,82	99	156,60	157,56			

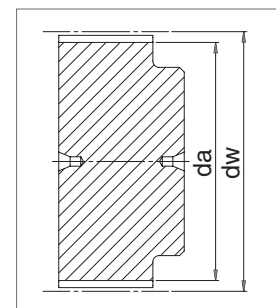

# STD 8M

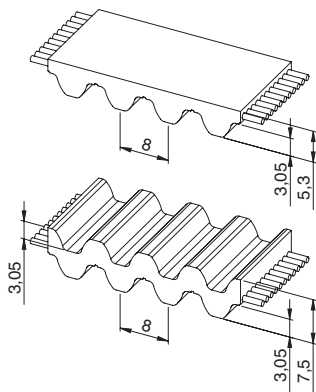

### Caratteristiche

- Passo metrico 8 mm
- Cinghia dentata con profilo ad evolvente con alta capacità di trasmissione di potenza
- Profilo del dente secondo ISO 13050
- Particolarmente silenziosa alle alte velocità
- Eccellente affidabilità di lavoro per impieghi di trasporto, trasmissioni lineari e di piccola potenza
- Ampiamente usato nelle aperture porte automatiche
- L'accoppiamento speciale con la puleggia permette riduzione elevata di gioco con bassa rumorosità



La pressione in "A" dilata il dente della cinghia, riducendo il gioco

- Tolleranza di larghezza:  $\pm 0,5$  [mm]
- Tolleranza di lunghezza:  $\pm 0,5$  [mm/m]
- Tolleranza di spessore:  $\pm 0,2$  [mm]

### Dati tecnici

Largh. cinghia b [mm]	Carico amm. a trazione Tipo "M" $F_{Tzul}$ [N]	Carico amm. a trazione Tipo "V" $F_{Tzul}$ [N]	Carico di rottura Tipo "M" $F_{Br}$ [N]	Modulo elastico $C_{spez}$ [N]	Peso [kg/m]
10	1470	735	5700	367500	0,07
15	2210	1105	8550	552500	0,10
20	3190	1595	12350	797500	0,13
30	4660	2330	18050	1165000	0,20
50	8580	4290	33250	2145000	0,33
85	14700	7350	57000	3675000	0,56
100	17400	8700	67450	4350000	0,66

Altre larghezze sono fornibili su richiesta.

### Carico / Allungamento [%]

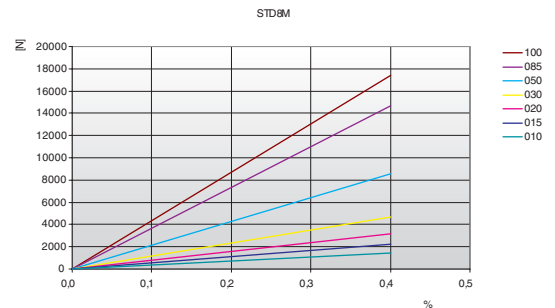

### Resistenza del dente

rpm	$F_{Uspez}$ [N/cm]	rpm	$F_{Uspez}$ [N/cm]	rpm	$F_{Uspez}$ [N/cm]	rpm	$F_{Uspez}$ [N/cm]
0	74,10	800	51,53	1900	39,76	4500	26,79
20	73,05	900	50,03	2000	39,02	5000	25,14
40	72,06	1000	48,66	2200	37,62	5500	23,65
60	71,13	1100	47,39	2400	36,34	6000	22,28
80	70,26	1200	46,22	2600	35,15	-	-
100	69,43	1300	45,12	2800	34,04	-	-
200	65,98	1400	44,10	3000	33,00	-	-
300	62,11	1440	43,70	3200	32,02	-	-
400	59,43	1500	43,13	3400	31,10	-	-
500	57,08	1600	42,22	3600	30,23	-	-
600	55,02	1700	41,36	3800	29,40	-	-
700	53,18	1800	40,54	4000	28,61	-	-

### Resistenza della dentatura / rpm

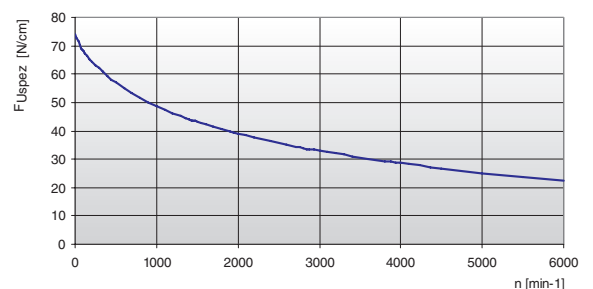

La forza specifica  $F_{Uspez}$  è la forza periferica massima che può sopportare un singolo dente della cinghia, a larghezza 1 cm, in qualsiasi condizione di impiego. Tale forza è riferita al numero di giri della motrice. La forza periferica totale trasmissibile dalla cinghia  $F_u$ , è calcolata da:

$$F_u [N] = F_{Uspez} \cdot z_e \cdot b$$

- $F_u$  [N] = forza tangenziale totale
- $F_{Uspez}$  [N/cm] = forza tangenziale specifica
- $z_e$  = n° denti in presa della puleggia motrice
- $z_{emax}$  = n° max. di denti in presa da considerare per il calcolo della trasmissione
- $z_{emax}$  = 12 per ELATECH® M
- $z_{emax}$  = 6 per ELATECH® V
- $b$  [cm] = larghezza cinghia in cm

# STD 8M

## Esecuzioni speciali

Largh. cinghia b [mm]	KEVLAR®		ACCIAIO INOX		HPL Alte prestazioni	
	F <sub>Tzul</sub> [N] Tipo M	F <sub>Br</sub> [N]	F <sub>Tzul</sub> [N] Tipo M	F <sub>Br</sub> [N]	F <sub>Tzul</sub> [N] Tipo M	F <sub>Br</sub> [N]
10	1320	6000	1080	4500	-	-
15	1980	9000	1620	6750	-	-
20	2860	13000	2340	9750	5280	19250
30	4180	19000	3420	14250	8160	29750
50	7700	35000	6300	26250	14400	52500
85	13200	60000	10800	45000	24480	89250
100	15620	71000	12780	53250	29280	106750

## Diametro di avvolgimento

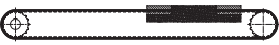
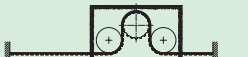
Numero min. di denti della puleggia e diametro min. del galoppino		Tipo di cavo			
		STANDARD	KEVLAR®	ACCIAIO INOX	HPL
Trasmissione senza controflessione 	Puleggia dentata z <sub>min</sub>	18	18	24	30
	Galoppino interno d <sub>min</sub>	50 mm	50 mm	70 mm	80 mm
Trasmissione con controflessione 	Puleggia dentata z <sub>min</sub>	30	30	40	30
	Galoppino esterno d <sub>min</sub>	120 mm	120 mm	120 mm	150 mm

## Pulegge dentate

I dati sotto riportati sono indicativi, consultare il catalogo SIT delle pulegge di riferimento.

z	da	dw	z	da	dw	z	da	dw	z	da	dw
18	44,46	45,83	48	120,86	122,23	78	197,25	198,62	108	273,64	275,01
19	47,01	48,38	49	123,40	124,77	79	199,80	201,17	109	276,19	277,56
20	49,56	50,93	50	125,95	127,32	80	202,35	203,72	110	278,74	280,11
21	52,10	53,47	51	128,50	129,87	81	204,89	206,26	111	281,29	282,66
22	54,65	56,02	52	131,05	132,41	82	207,44	208,81	112	283,84	285,21
23	57,20	58,57	53	133,59	134,96	83	209,98	211,35	113	286,38	287,75
24	59,75	61,12	54	136,14	137,51	84	212,53	213,90	114	288,93	290,30
25	62,29	63,66	55	138,68	140,05	85	215,08	216,45	115	291,47	292,84
26	64,84	66,21	56	141,23	142,60	86	217,63	219,00	116	294,02	295,39
27	67,38	68,75	57	143,78	145,15	87	220,17	221,54	117	296,57	297,94
28	70,08	71,30	58	146,32	147,69	88	222,72	224,09	118	299,11	300,48
29	72,59	73,84	59	148,87	150,24	89	225,26	226,63	119	301,66	303,03
30	75,13	76,39	60	151,42	152,79	90	227,81	229,18	120	304,20	305,57
31	77,65	78,94	61	153,96	155,33	91	230,35	231,72			
32	80,16	81,49	62	156,52	157,89	92	232,90	234,27			
33	82,68	84,03	63	159,06	160,43	93	235,45	236,82			
34	85,21	86,58	64	161,60	162,97	94	238,00	239,37			
35	87,76	89,12	65	164,15	165,52	95	240,54	241,91			
36	90,30	91,67	66	166,69	168,06	96	243,09	244,46			
37	92,85	94,22	67	169,24	170,61	97	245,63	247,00			
38	95,40	96,77	68	171,79	173,16	98	248,18	249,55			
39	97,94	99,31	69	174,33	175,70	99	250,73	252,10			
40	100,49	101,86	70	176,88	178,25	100	253,28	254,67			
41	103,04	104,40	71	179,43	180,8	101	255,82	257,19			
42	105,58	106,95	72	181,98	183,35	102	258,37	259,74			
43	108,13	109,50	73	184,52	185,89	103	260,91	262,28			
44	110,68	112,05	74	187,07	188,44	104	263,46	264,83			
45	113,22	114,59	75	189,61	190,98	105	266,01	267,38			
46	115,77	117,14	76	192,16	193,53	106	268,55	269,92			
47	118,31	119,68	77	194,71	196,08	107	271,10	272,47			

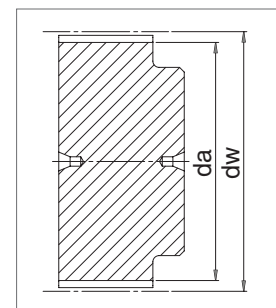

# STD 14M

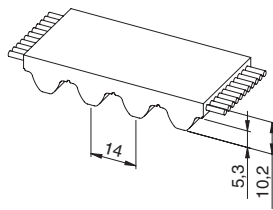

### Caratteristiche

- Passo metrico 14 mm
- Cinghia dentata con profilo ad evolvente con alta capacità di trasmissione di potenza
- Profilo del dente secondo ISO 13050
- Particolarmente silenziosa alle alte velocità
- Cavi di tensione a carico maggiorato a basso allungamento
- Prestazioni superiori nelle applicazioni di sollevamento
- L'accoppiamento speciale con la puleggia permette riduzione elevata di gioco con bassa rumorosità



- Tolleranza di larghezza:  $\pm 1,0$  [mm]
- Tolleranza di lunghezza:  $\pm 0,5$  [mm/m]
- Tolleranza di spessore:  $\pm 0,4$  [mm]

### Dati tecnici

Largh. cinghia b [mm]	Carico amm. a trazione Tipo "M" $F_{Tzul}$ [N]	Carico amm. a trazione Tipo "V" $F_{Tzul}$ [N]	Carico di rottura Tipo "M" $F_{Br}$ [N]	Modulo elastico $C_{spez}$ [N]	Peso [kg/m]
40	12750	6375	48000	3187500	0,50
55	17850	8925	67200	4462500	0,70
85	28050	14025	105600	7012500	1,08
115	39100	19550	147200	9775000	1,48

Altre larghezze sono fornibili su richiesta.

### Carico / Allungamento [%]

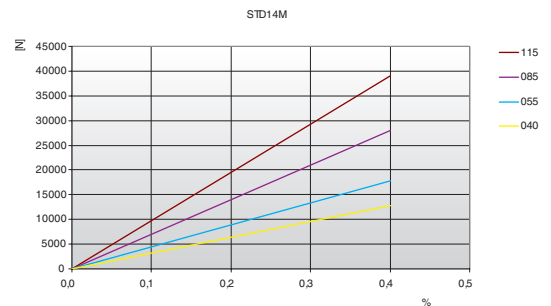

### Resistenza del dente

rpm	$F_{Uspez}$ [N/cm]	rpm	$F_{Uspez}$ [N/cm]	rpm	$F_{Uspez}$ [N/cm]	rpm	$F_{Uspez}$ [N/cm]
0	134,00	800	88,80	1900	65,49	4000	43,24
20	131,31	900	85,85	2000	64,01	-	-
40	128,83	1000	83,14	2200	61,23	-	-
60	126,53	1100	80,63	2400	58,68	-	-
80	124,42	1200	78,31	2600	56,30	-	-
100	122,46	1300	76,14	2800	54,09	-	-
200	114,77	1400	74,11	2880	53,24	-	-
300	109,29	1440	73,33	3000	52,01	-	-
400	104,19	1500	72,19	3200	50,06	-	-
500	99,65	1600	70,38	3400	48,22	-	-
600	95,64	1700	68,67	3600	46,48	-	-
700	92,04	1800	67,04	3800	44,82	-	-

### Resistenza della dentatura / rpm

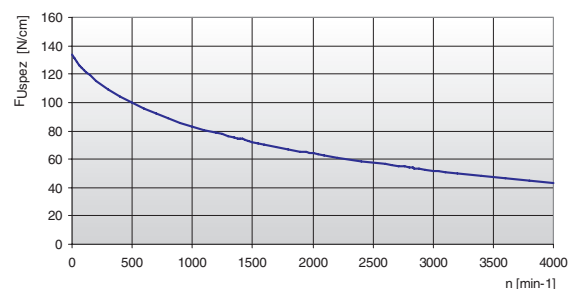

La forza specifica  $F_{Uspez}$  è la forza periferica massima che può sopportare un singolo dente della cinghia, a larghezza 1 cm, in qualsiasi condizione di impiego. Tale forza è riferita al numero di giri della motrice. La forza periferica totale trasmissibile dalla cinghia  $F_u$ , è calcolata da:

$$F_u [N] = F_{Uspez} \cdot z_e \cdot b$$

- $F_u$  [N] = forza tangenziale totale
- $F_{Uspez}$  [N/cm] = forza tangenziale specifica
- $z_e$  = n° denti in presa della puleggia motrice
- $z_{emax}$  = n° max. di denti in presa da considerare per il calcolo della trasmissione
- $z_{emax}$  = 12 per ELATECH® M
- $z_{emax}$  = 6 per ELATECH® V
- $b$  [cm] = larghezza cinghia in cm

# STD 14M

## Diametro di avvolgimento

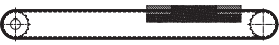
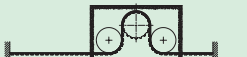
Numero min. di denti della puleggia e diametro min. del galoppino		Tipo di cavo
		STANDARD
Trasmissione senza controflessione 	Puleggia dentata $z_{min}$	32
	Galoppino interno $d_{min}$	140 mm
Trasmissione con controflessione 	Puleggia dentata $z_{min}$	32
	Galoppino esterno $d_{min}$	250 mm

## Pullegge dentate

I dati sotto riportati sono indicativi, consultare il catalogo SIT delle pullegge di riferimento.

z	da	dw	z	da	dw	z	da	dw	z	da	dw
28	122,12	124,77	58	255,68	258,46	88	389,37	392,15	119	527,51	530,30
29	126,58	129,22	59	260,14	262,91	89	393,83	396,60	120	531,97	534,75
30	130,99	133,69	60	264,60	267,38	90	398,29	401,07			
31	135,45	138,14	61	269,04	271,83	91	402,73	405,52			
32	139,88	142,59	62	273,50	276,28	92	407,19	409,97			
33	144,35	147,06	63	277,96	280,75	93	411,65	414,44			
34	148,79	151,51	64	282,42	285,20	94	416,10	418,89			
35	153,25	155,96	65	286,88	289,65	95	420,56	423,35			
36	157,68	160,41	66	291,32	294,11	96	425,02	427,80			
37	162,14	164,88	67	295,78	298,56	97	429,48	432,25			
38	166,60	169,34	68	300,24	303,03	98	433,94	436,72			
39	171,02	173,79	69	304,70	307,48	99	438,38	441,17			
40	175,48	178,24	70	309,16	311,93	100	442,84	445,62			
41	179,92	182,71	71	313,61	316,40	101	447,30	450,09			
42	184,37	187,16	72	318,07	320,85	102	451,76	454,54			
43	188,83	191,61	73	322,53	325,30	103	456,21	459,00			
44	193,29	196,08	74	326,98	329,77	104	460,67	463,45			
45	197,75	200,53	75	331,44	334,22	105	465,13	467,90			
46	202,21	204,98	76	335,90	338,67	106	469,58	472,37			
47	206,65	209,43	77	340,34	343,12	107	474,03	476,82			
48	211,11	213,90	78	344,80	347,59	108	478,49	481,28			
49	215,57	218,35	79	349,26	352,04	109	482,95	485,74			
50	220,03	222,80	80	353,72	356,49	110	487,41	490,19			
51	224,49	227,27	81	358,17	360,96	111	491,87	494,64			
52	228,95	231,72	82	362,63	365,41	112	496,32	499,10			
53	233,39	236,18	83	367,09	369,86	113	500,78	503,55			
54	237,85	240,64	84	371,54	374,33	114	505,23	508,02			
55	242,30	245,09	85	376,00	378,78	116	514,14	516,93			
56	246,76	249,55	86	380,46	383,23	117	518,60	521,38			
57	251,22	254,01	87	384,91	387,70	118	523,06	525,83			

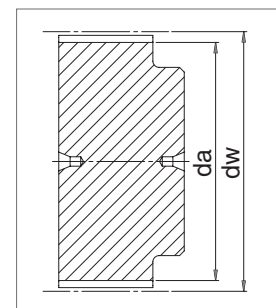

# EAGLE 5M

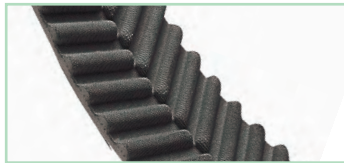
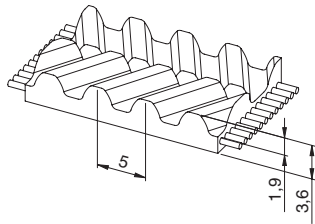

### Caratteristiche

- Passo metrico 5 mm
- Cinghia dentata con profilo bielicoide con alta capacità di trasmissione di potenza
- **La cinghia è autoallineante, le pulegge non necessitano di flange**
- **Drastica riduzione del rumore e delle vibrazioni**
- Offre prestazioni superiori nelle movimentazioni lineari e nelle trasmissioni di media potenza
- Il profilo speciale permette trasmissioni più compatte
- Colore nero e tessuto nero sul dente (PAZ) di serie

- Tolleranza di larghezza:  $\pm 0,5$  [mm]
- Tolleranza di lunghezza:  $\pm 0,5$  [mm/m]
- Tolleranza di spessore:  $\pm 0,2$  [mm]

### Dati tecnici

Largh. cinghia b [mm]	Carico amm. a trazione Tipo "M" $F_{Tzul}$ [N]	Carico amm. a trazione Tipo "V" $F_{Tzul}$ [N]	Carico di rottura Tipo "M" $F_{Br}$ [N]	Modulo elastico $C_{spez}$ [N]	Peso [kg/m]
12,5	1150	575	4200	287500	0,06
25	2530	1265	9240	632500	0,12

Altre larghezze sono fornibili su richiesta.

### Carico / Allungamento [%]

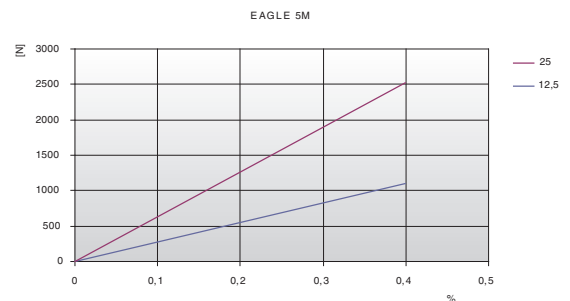

### Resistenza del dente

rpm	$F_{Uspez}$ [N/cm]	rpm	$F_{Uspez}$ [N/cm]	rpm	$F_{Uspez}$ [N/cm]	rpm	$F_{Uspez}$ [N/cm]
0	37,80	900	28,61	2200	23,30	5500	16,95
20	37,25	1000	28,05	2400	22,72	6000	16,32
40	36,75	1100	27,52	2600	22,19	6500	15,74
60	36,30	1200	27,03	2800	21,69	7000	15,19
80	35,89	1300	26,56	2880	21,50	7500	14,68
100	35,52	1400	26,13	3000	21,23	8000	14,20
200	34,13	1440	25,96	3200	20,78	8500	13,75
300	32,87	1500	25,71	3400	20,37	9000	13,33
400	32,10	1600	25,32	3600	19,97	9500	12,92
500	31,31	1700	24,94	3800	19,59	10000	12,53
600	30,56	1800	24,58	4000	19,23	-	-
700	29,86	1900	24,24	4500	18,40	-	-
800	29,21	2000	23,91	5000	17,64	-	-

### Resistenza della dentatura / rpm

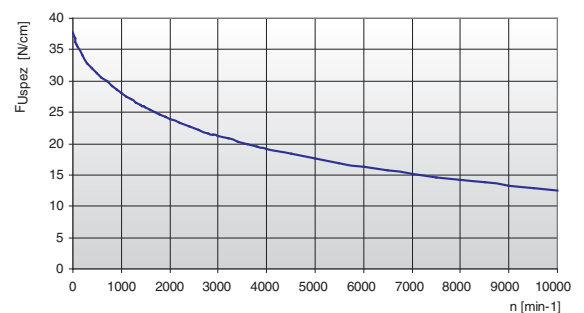

La forza specifica  $F_{Uspez}$  è la forza periferica massima che può sopportare un singolo dente della cinghia, a larghezza 1 cm, in qualsiasi condizione di impiego. Tale forza è riferita al numero di giri della motrice. La forza periferica totale trasmissibile dalla cinghia  $F_u$ , è calcolata da:

$$F_u [N] = F_{Uspez} \cdot z_e \cdot b$$

- $F_u$  [N] = forza tangenziale totale
- $F_{Uspez}$  [N/cm] = forza tangenziale specifica
- $z_e$  = n° denti in presa della puleggia motrice
- $z_{emax}$  = n° max. di denti in presa da considerare per il calcolo della trasmissione
- $z_{emax}$  = 12 per ELATECH® M
- $z_{emax}$  = 6 per ELATECH® V
- $b$  [cm] = larghezza cinghia in cm

# EAGLE 5M

## Diametro di avvolgimento

Numero min. di denti della puleggia e diametro min. del galoppino		Tipo di cavo
		STANDARD
Trasmissione senza controflessione 	Puleggia dentata $z_{min}$	16
	Galoppino interno $d_{min}$	30 mm
Trasmissione con controflessione 	Puleggia dentata $z_{min}$	25
	Galoppino esterno $d_{min}$	60 mm

## Pullegge dentate

I dati sotto riportati sono indicativi, consultare il catalogo SIT delle pullegge di riferimento.

z	da	dw	z	da	dw	z	da	dw	z	da	dw
10	14,95	15,91	40	62,70	63,66	70	110,45	111,41	100	158,19	159,15
11	16,54	17,50	41	64,30	65,26	71	112,04	113,00	101	159,79	160,75
12	18,14	19,10	42	65,89	66,85	72	113,63	114,59	102	161,38	162,34
13	19,73	20,69	43	67,48	68,44	73	115,23	116,19	103	162,99	163,95
14	21,32	22,28	44	69,07	70,03	74	116,82	117,78	104	164,56	165,52
15	22,91	23,87	45	70,66	71,62	75	118,41	119,37	105	166,15	167,11
16	24,51	25,47	46	72,25	73,21	76	120,00	120,96	106	167,74	168,70
17	26,10	27,06	47	73,84	74,80	77	121,59	122,55	107	169,34	170,30
18	27,69	28,65	48	75,43	76,39	78	123,18	124,14	108	170,93	171,89
19	29,27	30,23	49	77,03	77,99	79	124,77	125,73	109	172,52	173,48
20	30,87	31,83	50	78,62	79,58	80	126,36	127,32	110	174,1	175,06
21	32,46	33,42	51	80,21	81,17	81	127,95	128,91	111	175,7	176,66
22	34,05	35,01	52	81,80	82,76	82	129,54	130,50	112	177,29	178,25
23	35,65	36,61	53	83,39	84,35	83	131,14	132,10	113	178,88	179,84
24	37,23	38,19	54	84,99	85,95	84	132,73	133,69	114	180,47	181,43
25	38,83	39,79	55	86,58	87,54	85	134,32	135,28	115	182,06	183,02
26	40,42	41,38	56	88,17	89,13	86	135,91	136,87	116	183,65	184,61
27	42,01	42,97	57	89,76	90,72	87	137,51	138,47	117	185,25	186,21
28	43,60	44,56	58	91,35	92,31	88	139,09	140,05	118	186,84	187,8
29	45,19	46,15	59	92,94	93,90	89	140,69	141,65	119	188,43	189,39
30	46,79	47,75	60	94,53	95,49	90	142,28	143,24	120	190,02	190,98
31	48,38	49,34	61	96,13	97,09	91	143,87	144,83			
32	49,97	50,93	62	97,72	98,68	92	145,46	146,42			
33	51,56	52,52	63	99,31	100,27	93	147,05	148,01			
34	53,15	54,11	64	100,90	101,86	94	148,64	149,60			
35	54,75	55,71	65	102,49	103,45	95	150,24	151,20			
36	56,34	57,30	66	104,08	105,04	96	151,83	152,71			
37	57,93	58,89	67	105,67	106,63	97	153,42	154,38			
38	59,52	60,48	68	107,27	108,23	98	155,01	155,97			
39	61,11	62,07	69	108,86	109,82	99	156,60	157,56			

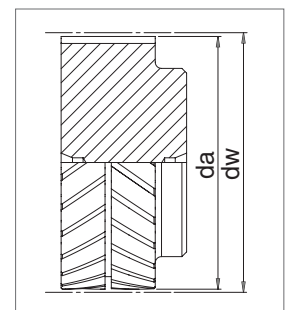



# EAGLE 8M

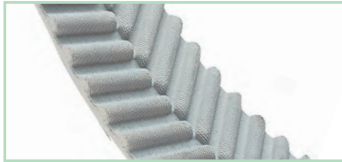
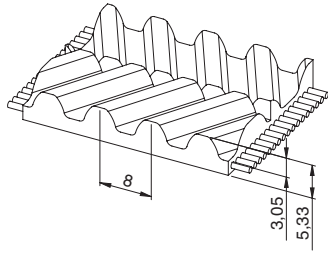

### Caratteristiche

- Passo metrico 8 mm
- Cinghia dentata con profilo bielicoide con alta capacità di trasmissione di potenza
- **La cinghia è autoallineante, le pulegge non necessitano di flange**
- **Drastica riduzione del rumore e delle vibrazioni**
- Offre prestazioni superiori nelle movimentazioni lineari e nelle trasmissioni di media potenza
- Il profilo speciale permette trasmissioni più compatte
- Colore bianco e tessuto grigio sul dente (PAZ) di serie

- Tolleranza di larghezza:  $\pm 0,8$  [mm]
- Tolleranza di lunghezza:  $\pm 0,8$  [mm/m]
- Tolleranza di spessore:  $\pm 0,3$  [mm]

### Dati tecnici

Largh. cinghia b [mm]	Carico amm. a trazione Tipo "M" $F_{Tzul}$ [N]	Carico amm. a trazione Tipo "V" $F_{Tzul}$ [N]	Carico di rottura Tipo "M" $F_{Br}$ [N]	Modulo elastico $C_{spez}$ [N]	Peso [kg/m]
16	2450	1200	9500	612500	0,085
25	4170	2100	16150	1042500	0,145
32	5390	2700	20900	1347500	0,180
50	8580	4300	33250	2145000	0,300

Altre larghezze sono fornibili su richiesta.

### Carico / Allungamento [%]

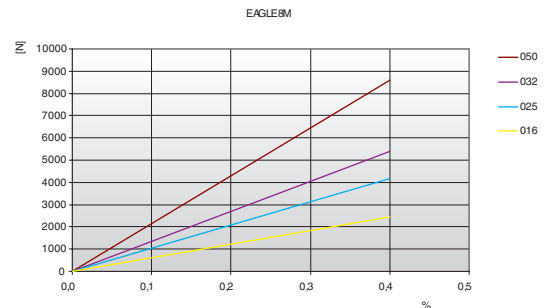

### Resistenza del dente

rpm	$F_{Uspez}$ [N/cm]	rpm	$F_{Uspez}$ [N/cm]	rpm	$F_{Uspez}$ [N/cm]	rpm	$F_{Uspez}$ [N/cm]
0	85,00	800	59,66	1900	46,95	4500	32,75
20	83,78	900	58,05	2000	46,14	5000	30,94
40	82,62	1000	56,58	2200	44,62	5500	29,30
60	81,49	1100	55,22	2400	43,22	6000	27,79
80	80,42	1200	53,95	2600	41,91	6500	26,40
100	79,38	1300	52,77	2800	40,70	7000	25,11
200	74,78	1400	51,66	3000	39,56	7500	23,90
300	71,01	1440	51,23	3200	38,49	8000	22,77
400	67,93	1500	50,61	3400	37,48	8500	21,70
500	65,52	1600	49,62	3600	36,52	9000	20,69
600	63,36	1700	48,69	3800	35,61	9500	19,73
700	61,42	1800	47,80	4000	34,75	10000	18,82

### Resistenza della dentatura / rpm

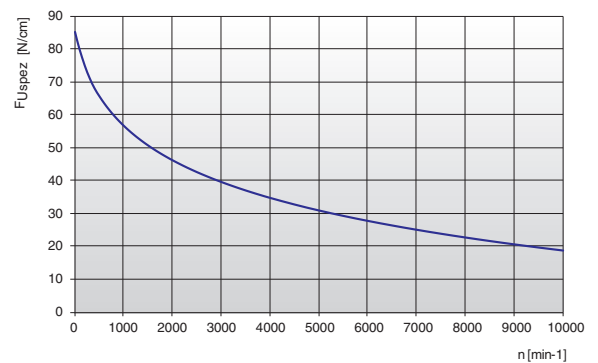

La forza specifica  $F_{Uspez}$  è la forza periferica massima che può sopportare un singolo dente della cinghia, a larghezza 1 cm, in qualsiasi condizione di impiego. Tale forza è riferita al numero di giri della motrice. La forza periferica totale trasmissibile dalla cinghia  $F_u$ , è calcolata da:

$$F_u [N] = F_{Uspez} \cdot z_e \cdot b$$

- $F_u$  [N] = forza tangenziale totale
- $F_{Uspez}$  [N/cm] = forza tangenziale specifica
- $z_e$  = n° denti in presa della puleggia motrice
- $z_{emax}$  = n° max. di denti in presa da considerare per il calcolo della trasmissione
- $z_{emax}$  = 12 per ELATECH® M
- $z_{emax}$  = 6 per ELATECH® V
- $b$  [cm] = larghezza cinghia in cm

# EAGLE 8M

## Esecuzioni speciali

Largh. cinghia b [mm]	KEVLAR®		ACCIAIO INOX		HPL Alte prestazioni	
	F <sub>Tzul</sub> [N] Tipo M	F <sub>Br</sub> [N]	F <sub>Tzul</sub> [N] Tipo M	F <sub>Br</sub> [N]	F <sub>Tzul</sub> [N] Tipo M	F <sub>Br</sub> [N]
16	2200	10000	1800	7500	3840	14000
25	3740	17000	3060	12750	6720	24500
32	4840	22000	3960	16500	8640	31500
50	7700	35000	6300	26250	14400	52500

## Diametro di avvolgimento

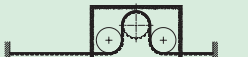
Numero min. di denti della puleggia e diametro min. del galoppino		Tipo di cavo		
		STANDARD	ACCIAIO INOX	HPL
Trasmissione senza controflessione 	Puleggia dentata z <sub>min</sub>	20	24	30
	Galoppino interno d <sub>min</sub>	50 mm	70 mm	80 mm
Trasmissione con controflessione 	Puleggia dentata z <sub>min</sub>	30	40	30
	Galoppino esterno d <sub>min</sub>	120 mm	120 mm	150 mm

## Pulegge dentate

I dati sotto riportati sono indicativi, consultare il catalogo SIT delle pulegge di riferimento.

z	da	dw	z	da	dw	z	da	dw	z	da	dw
18	44,46	45,83	48	120,86	122,23	78	197,25	198,62	108	273,64	275,01
19	47,01	48,38	49	123,40	124,77	79	199,80	201,17	109	276,19	277,56
20	49,56	50,93	50	125,95	127,32	80	202,35	203,72	110	278,74	280,11
21	52,10	53,47	51	128,50	129,87	81	204,89	206,26	111	281,29	282,66
22	54,65	56,02	52	131,05	132,41	82	207,44	208,81	112	283,84	285,21
23	57,20	58,57	53	133,59	134,96	83	209,98	211,35	113	286,38	287,75
24	59,75	61,12	54	136,14	137,51	84	212,53	213,90	114	288,93	290,30
25	62,29	63,66	55	138,68	140,05	85	215,08	216,45	115	291,47	292,84
26	64,84	66,21	56	141,23	142,60	86	217,63	219,00	116	294,02	295,39
27	67,38	68,75	57	143,78	145,15	87	220,17	221,54	117	296,57	297,94
28	70,08	71,30	58	146,32	147,69	88	222,72	224,09	118	299,11	300,48
29	72,59	73,84	59	148,87	150,24	89	225,26	226,63	119	301,66	303,03
30	75,13	76,39	60	151,42	152,79	90	227,81	229,18	120	304,2	305,57
31	77,65	78,94	61	153,96	155,33	91	230,35	231,72			
32	80,16	81,49	62	156,52	157,89	92	232,90	234,27			
33	82,68	84,03	63	159,06	160,43	93	235,45	236,82			
34	85,21	86,58	64	161,6	162,97	94	238,00	239,37			
35	87,76	89,12	65	164,15	165,52	95	240,54	241,91			
36	90,30	91,67	66	166,69	168,06	96	243,09	244,46			
37	92,85	94,22	67	169,24	170,61	97	245,63	247,00			
38	95,40	96,77	68	171,79	173,16	98	248,18	249,55			
39	97,94	99,31	69	174,33	175,70	99	250,73	252,10			
40	100,49	101,86	70	176,88	178,25	100	253,28	254,67			
41	103,04	104,40	71	179,43	180,80	101	255,82	257,19			
42	105,58	106,95	72	181,98	183,35	102	258,37	259,74			
43	108,13	109,50	73	184,52	185,89	103	260,91	262,28			
44	110,68	112,05	74	187,07	188,44	104	263,46	264,83			
45	113,22	114,59	75	189,61	190,98	105	266,01	267,38			
46	115,77	117,14	76	192,16	193,53	106	268,55	269,92			
47	118,31	119,68	77	194,71	196,08	107	271,1	272,47			

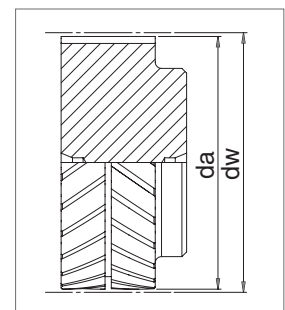

# EAGLE 10M

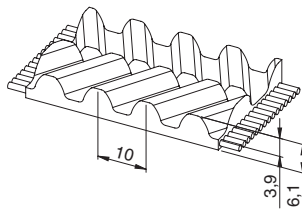

### Caratteristiche

- Passo metrico 10 mm
- Cinghia dentata con profilo biellicoidale con alta capacità di trasmissione di potenza
- **La cinghia è autoallineante, le pulegge non necessitano di flange**
- **Drastica riduzione del rumore e delle vibrazioni**
- Offre prestazioni superiori nelle movimentazioni lineari e nelle trasmissioni di media potenza
- Il profilo speciale permette trasmissioni più compatte
- Colore bianco e tessuto grigio sul dente (PAZ) di serie

- Tolleranza di larghezza:  $\pm 0,8$  [mm]
- Tolleranza di lunghezza:  $\pm 0,8$  [mm/m]
- Tolleranza di spessore:  $\pm 0,3$  [mm]

### Dati tecnici

Largh. cinghia b [mm]	Carico amm. a trazione Tipo "M" $F_{Tzul}$ [N]	Carico di rottura Tipo "M" $F_{Br}$ [N]	Modulo elastico $C_{spez}$ [N]	Peso [kg/m]
25	6720	24500	1680000	0,18
32	8640	31500	2160000	0,23
50	14400	52500	3600000	0,37
75	21120	77000	5280000	0,54
100	28800	105000	7200000	0,74

Altre larghezze sono fornibili su richiesta.

### Carico / Allungamento [%]

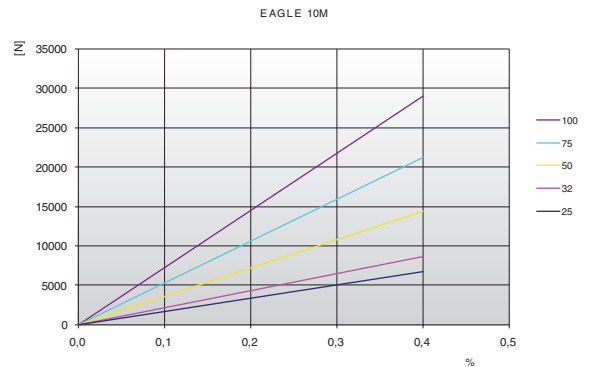

### Resistenza del dente

rpm	$F_{Uspez}$ [N/cm]	rpm	$F_{Uspez}$ [N/cm]	rpm	$F_{Uspez}$ [N/cm]	rpm	$F_{Uspez}$ [N/cm]
0	93,50	800	64,43	1900	50,70	4500	35,37
20	92,03	900	62,70	2000	49,83	5000	33,42
40	90,63	1000	61,11	2200	48,19	5500	31,65
60	89,28	1100	59,63	2400	46,67	6000	30,02
80	88,00	1200	58,27	2600	45,27	6500	28,51
100	86,77	1300	56,99	2800	43,96	7000	27,12
200	81,36	1400	55,79	3000	42,73	7500	25,81
300	77,02	1440	55,33	3200	41,57	8000	24,59
400	73,54	1500	54,66	3400	40,48	8500	23,43
500	70,76	1600	53,59	3600	39,45	9000	22,34
600	68,43	1700	52,58	3800	38,46	9500	21,31
700	66,33	1800	51,62	4000	37,53	10000	20,33

### Resistenza della dentatura / rpm

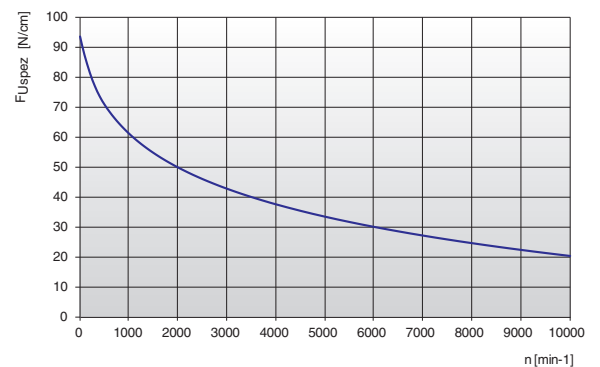

La forza specifica  $F_{Uspez}$  è la forza periferica massima che può sopportare un singolo dente della cinghia, a larghezza 1 cm, in qualsiasi condizione di impiego. Tale forza è riferita al numero di giri della motrice. La forza periferica totale trasmissibile dalla cinghia  $F_u$ , è calcolata da:

$$F_u [N] = F_{Uspez} \cdot z_e \cdot b$$

- $F_u [N]$  = forza tangenziale totale
- $F_{Uspez} [N/cm]$  = forza tangenziale specifica
- $z_e$  = n° denti in presa della puleggia motrice
- $z_{emax}$  = n° max. di denti in presa da considerare per il calcolo della trasmissione
- $z_{emax}$  = 12 per ELATECH® M
- $z_{emax}$  = 6 per ELATECH® V
- $b [cm]$  = larghezza cinghia in cm

# EAGLE 10M

## Diametro di avvolgimento

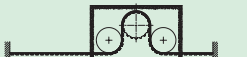
Numero min. di denti della puleggia e diametro min. del galoppino		Tipo di cavo
		STANDARD
Trasmissione senza controflessione 	Puleggia dentata $z_{min}$	25
	Galoppino interno $d_{min}$	80 mm
Trasmissione con controflessione 	Puleggia dentata $z_{min}$	25
	Galoppino esterno $d_{min}$	150 mm

## Pulegge dentate

I dati sotto riportati sono indicativi, consultare il catalogo SIT delle pulegge di riferimento.

z	da	dw	z	da	dw	z	da	dw	z	da	dw
18	55,29	57,29	48	150,78	152,78	78	246,24	248,24	108	341,76	343,76
19	58,48	60,48	49	153,97	155,97	79	249,46	251,46	109	344,95	346,95
20	61,66	63,66	50	157,15	159,15	80	252,64	254,64	110	348,13	350,13
21	64,84	66,84	51	160,33	162,33	81	255,82	257,82	111	351,31	353,31
22	68,03	70,03	52	163,52	165,52	82	259,00	261,00	112	354,50	356,50
23	71,20	73,20	53	166,70	168,70	83	262,19	264,19	113	357,68	359,68
24	74,39	76,39	54	169,88	171,88	84	265,37	267,37	114	360,86	362,86
25	77,58	79,58	55	173,06	175,06	85	268,52	270,52	115	364,04	366,04
26	80,76	82,76	56	176,25	178,25	86	271,74	273,74	116	367,23	369,23
27	83,95	85,95	57	179,43	181,43	87	274,92	276,92	117	370,41	372,41
28	87,12	89,12	58	182,61	184,61	88	278,10	280,10	118	373,59	375,59
29	90,21	92,21	59	185,80	187,80	89	281,28	283,28	119	376,78	378,78
30	93,49	95,49	60	188,98	190,98	90	284,47	286,47	120	379,96	381,96
31	96,67	98,67	61	192,16	194,16	91	287,65	289,65			
32	99,86	101,86	62	195,35	197,35	92	290,84	292,84			
33	103,04	105,04	63	198,53	200,53	93	294,02	296,02			
34	106,19	108,19	64	201,71	203,71	94	297,20	299,20			
35	109,41	111,41	65	204,90	206,90	95	300,39	302,39			
36	112,59	114,59	66	208,08	210,08	96	303,57	305,57			
37	115,77	117,77	67	211,26	213,26	97	306,75	308,75			
38	118,95	120,95	68	214,44	216,44	98	309,93	311,93			
39	122,14	124,14	69	217,63	219,63	99	313,12	315,12			
40	125,32	127,32	70	220,81	222,81	100	316,30	318,30			
41	128,50	130,50	71	223,99	225,99	101	319,48	321,48			
42	131,69	133,69	72	227,18	229,18	102	322,66	324,66			
43	134,87	136,87	73	230,33	232,33	103	325,85	327,85			
44	138,05	140,05	74	233,54	235,54	104	329,03	331,03			
45	141,24	143,24	75	236,72	238,72	105	332,21	334,21			
46	144,42	146,42	76	239,94	241,94	106	335,40	337,40			
47	147,60	149,60	77	243,09	245,09	107	338,58	340,58			

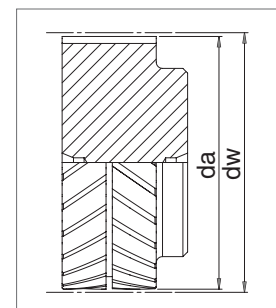

# EAGLE 14M

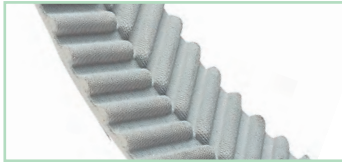
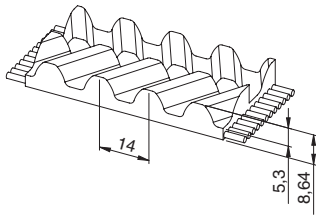

## Caratteristiche

- Passo metrico 14 mm
- Cinghia dentata con profilo bielicoide con alta capacità di trasmissione di potenza
- **La cinghia è autoallineante, le pulegge non necessitano di flange**
- **Drastica riduzione del rumore e delle vibrazioni**
- Offre prestazioni superiori nelle movimentazioni lineari e nelle trasmissioni di elevata potenza
- Il profilo speciale permette trasmissioni più compatte
- Colore bianco e tessuto grigio sul dente (PAZ) di serie

- Tolleranza di larghezza:  $\pm 1,2$  [mm]
- Tolleranza di lunghezza:  $\pm 0,8$  [mm/m]
- Tolleranza di spessore:  $\pm 0,4$  [mm]

## Dati tecnici

Largh. cinghia b [mm]	Carico amm. a trazione Tipo "M" $F_{Tzul}$ [N]	Carico amm. a trazione Tipo "V" $F_{Tzul}$ [N]	Carico di rottura Tipo "M" $F_{Br}$ [N]	Modulo elastico $C_{spez}$ [N]	Peso [kg/m]
35	11050	5525	41600	2762500	0,40
52,5	17000	8500	64000	4250000	0,60
70	22950	11475	86400	5737500	0,80
105	34850	17425	131200	8712500	1,20

Altre larghezze sono fornibili su richiesta.

## Carico / Allungamento [%]

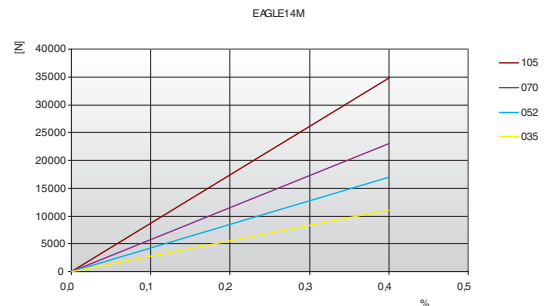

## Resistenza del dente

rpm	$F_{Uspez}$ [N/cm]	rpm	$F_{Uspez}$ [N/cm]	rpm	$F_{Uspez}$ [N/cm]	rpm	$F_{Uspez}$ [N/cm]
0	160,00	800	103,35	1900	73,99	4000	46,21
20	157,00	900	99,60	2000	72,13	-	-
40	154,22	1000	96,17	2200	68,66	-	-
60	151,64	1100	93,01	2400	65,46	-	-
80	149,24	1200	90,08	2600	62,50	-	-
100	147,01	1300	87,35	2800	59,73	-	-
200	138,04	1400	84,80	2880	58,68	-	-
300	129,87	1440	83,82	3000	57,15	-	-
400	123,12	1500	82,39	3200	54,71	-	-
500	117,24	1600	80,12	3400	52,42	-	-
600	112,07	1700	77,97	3600	50,24	-	-
700	107,48	1800	75,93	3800	48,18	-	-

## Resistenza della dentatura / rpm

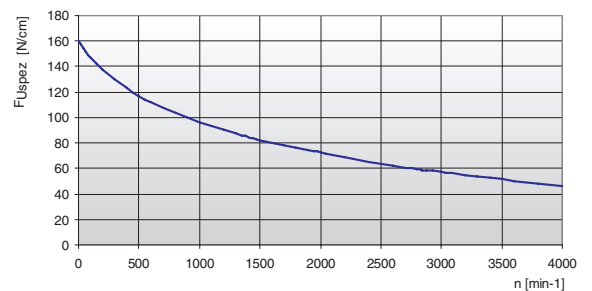

La forza specifica  $F_{Uspez}$  è la forza periferica massima che può sopportare un singolo dente della cinghia, a larghezza 1 cm, in qualsiasi condizione di impiego. Tale forza è riferita al numero di giri della motrice. La forza periferica totale trasmissibile dalla cinghia  $F_u$ , è calcolata da:

$$F_u [N] = F_{Uspez} \cdot z_e \cdot b$$

- $F_u$  [N] = forza tangenziale totale
- $F_{Uspez}$  [N/cm] = forza tangenziale specifica
- $z_e$  = n° denti in presa della puleggia motrice
- $z_{emax}$  = n° max. di denti in presa da considerare per il calcolo della trasmissione
- $z_{emax}$  = 12 per ELATECH® M
- $z_{emax}$  = 6 per ELATECH® V
- b [cm] = larghezza cinghia in cm

# EAGLE 14M

## Esecuzioni speciali

Largh. cinghia b [mm]	HPL Alte prestazioni	
	F <sub>Tzul</sub> [N] Tipo M	F <sub>Br</sub> [N]
35	12100	49500
52,5	17600	72000
70	24200	99000
105	37400	153000

## Diametro di avvolgimento

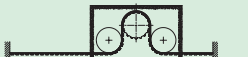
Numero min. di denti della puleggia e diametro min. del galoppino	Tipo di cavo	
	STANDARD	HPL
Trasmissione senza controflessione 	Puleggia dentata z <sub>min</sub>	32
	Galoppino interno d <sub>min</sub>	140 mm
Trasmissione con controflessione 	Puleggia dentata z <sub>min</sub>	32
	Galoppino esterno d <sub>min</sub>	200 mm

## Pulegge dentate

I dati sotto riportati sono indicativi, consultare il catalogo SIT delle pulegge di riferimento.

z	da	dw	z	da	dw	z	da	dw	z	da	dw
28	122,12	124,77	58	255,68	258,46	88	389,37	392,15	119	527,51	530,30
29	126,58	129,22	59	260,14	262,91	89	393,83	396,60	120	531,97	534,75
30	130,99	133,69	60	264,60	267,38	90	398,29	401,07			
31	135,45	138,14	61	269,04	271,83	91	402,73	405,52			
32	139,88	142,59	62	273,50	276,28	92	407,19	409,97			
33	144,35	147,06	63	277,96	280,75	93	411,65	414,44			
34	148,79	151,51	64	282,42	285,20	94	416,10	418,89			
35	153,25	155,96	65	286,88	289,65	95	420,56	423,35			
36	157,68	160,41	66	291,32	294,11	96	425,02	427,80			
37	162,14	164,88	67	295,78	298,56	97	429,48	432,25			
38	166,60	169,34	68	300,24	303,03	98	433,94	436,72			
39	171,02	173,79	69	304,70	307,48	99	438,38	441,17			
40	175,48	178,24	70	309,16	311,93	100	442,84	445,62			
41	179,92	182,71	71	313,61	316,40	101	447,30	450,09			
42	184,37	187,16	72	318,07	320,85	102	451,76	454,54			
43	188,83	191,61	73	322,53	325,30	103	456,21	459,00			
44	193,29	196,08	74	326,98	329,77	104	460,67	463,45			
45	197,75	200,53	75	331,44	334,22	105	465,13	467,90			
46	202,21	204,98	76	335,90	338,67	106	469,58	472,37			
47	206,65	209,43	77	340,34	343,12	107	474,03	476,82			
48	211,11	213,90	78	344,80	347,59	108	478,49	481,28			
49	215,57	218,35	79	349,26	352,04	109	482,95	485,74			
50	220,03	222,80	80	353,72	356,49	110	487,41	490,19			
51	224,49	227,27	81	358,17	360,96	111	491,87	494,64			
52	228,95	231,72	82	362,63	365,41	112	496,32	499,10			
53	233,39	236,18	83	367,09	369,86	113	500,78	503,55			
54	237,85	240,64	84	371,54	374,33	114	505,23	508,02			
55	242,30	245,09	85	376,00	378,78	116	514,14	516,93			
56	246,76	249,55	86	380,46	383,23	117	518,60	521,38			
57	251,22	254,01	87	384,91	387,70	118	523,06	525,83			

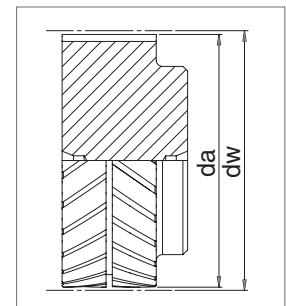

# EAGLE 14M XHPL

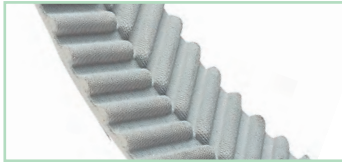
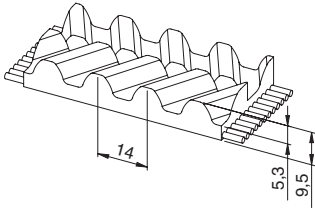

### Caratteristiche

- Passo metrico 14 mm
- Cinghia dentata con profilo bielicoide con alta capacità di trasmissione di potenza
- **La cinghia è autoallineante, le pulegge non necessitano di flange**
- **Drastica riduzione del rumore e delle vibrazioni**
- **EAGLE 14M - XHPL è Ideale nelle applicazioni gravose di sollevamento**
- Il profilo speciale permette trasmissioni più compatte
- Colore bianco e tessuto grigio sul dente (PAZ) di serie

- Tolleranza di larghezza:  $\pm 1,2$  [mm]
- Tolleranza di lunghezza:  $\pm 1,0$  [mm/m]
- Tolleranza di spessore:  $\pm 0,5$  [mm]

### Dati tecnici

Largh. cinghia b [mm]	Carico amm. a trazione Tipo "M" $F_{Tzul}$ [N]	Carico di rottura Tipo "M" $F_{Br}$ [N]	Modulo elastico $C_{spez}$ [N]	Peso [kg/m]
35	16000	56000	4000000	0,50
52,5	28000	98000	7000000	0,70

Altre larghezze sono fornibili su richiesta.

### Carico / Allungamento [%]

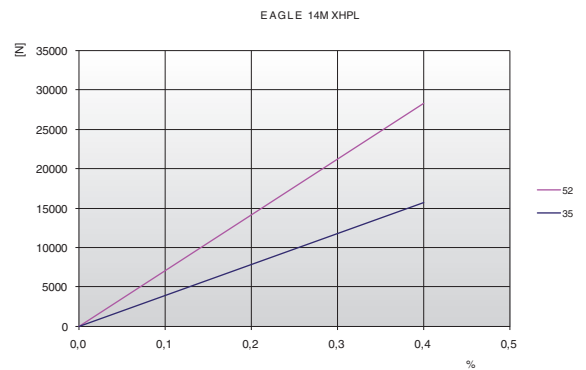

### Resistenza del dente

rpm	$F_{Uspez}$ [N/cm]	rpm	$F_{Uspez}$ [N/cm]	rpm	$F_{Uspez}$ [N/cm]	rpm	$F_{Uspez}$ [N/cm]
0	160,00	800	103,35	1900	73,99	4000	46,21
20	157,00	900	99,60	2000	72,13	-	-
40	154,22	1000	96,17	2200	68,66	-	-
60	151,64	1100	93,01	2400	65,46	-	-
80	149,24	1200	90,08	2600	62,50	-	-
100	147,01	1300	87,35	2800	59,73	-	-
200	138,04	1400	84,80	2880	58,68	-	-
300	129,87	1440	83,82	3000	57,15	-	-
400	123,12	1500	82,39	3200	54,71	-	-
500	117,24	1600	80,12	3400	52,42	-	-
600	112,07	1700	77,97	3600	50,24	-	-
700	107,48	1800	75,93	3800	48,18	-	-

### Resistenza della dentatura / rpm

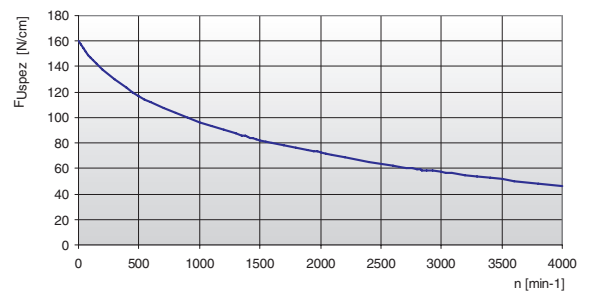

La forza specifica  $F_{Uspez}$  è la forza periferica massima che può sopportare un singolo dente della cinghia, a larghezza 1 cm, in qualsiasi condizione di impiego. Tale forza è riferita al numero di giri della motrice. La forza periferica totale trasmissibile dalla cinghia  $F_u$ , è calcolata da:

$$F_u [N] = F_{Uspez} \cdot z_e \cdot b$$

- $F_u$  [N] = forza tangenziale totale
- $F_{Uspez}$  [N/cm] = forza tangenziale specifica
- $z_e$  = n° denti in presa della puleggia motrice
- $z_{emax}$  = n° max. di denti in presa da considerare per il calcolo della trasmissione
- $z_{emax}$  = 12 per ELATECH® M
- $z_{emax}$  = 6 per ELATECH® V
- $b$  [cm] = larghezza cinghia in cm



# EAGLE 14M XHPL



## Diametro di avvolgimento

Numero min. di denti della puleggia e diametro min. del galoppino		Tipo di cavo
		STANDARD
Trasmissione senza controflessione 	Puleggia dentata $z_{min}$	34
	Galoppino interno $d_{min}$	140 mm
Trasmissione con controflessione 	Puleggia dentata $z_{min}$	34
	Galoppino esterno $d_{min}$	200 mm

## Pullegge dentate

### Nota

Pullegge con profilo speciale EAGLE 14M - XHPL a richiesta.  
Contattare il nostro Ufficio Tecnico SIT.

# TK 5 K6

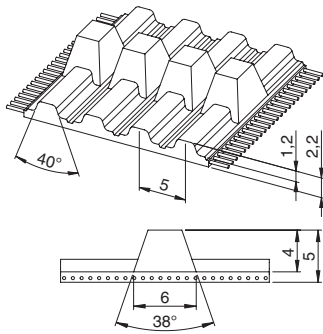

### Caratteristiche

- Profilo T5 con guida centrale - K6 x 4 mm
- Cinghia dentata autoallineante a dente trapezoidale con cavi in acciaio
- Profilo del dente secondo ISO 17396
- Permette l'utilizzo di pulegge senza flange
- La guida centrale è dentellata per massimizzare le caratteristiche di flessibilità
- Ideale nelle applicazioni di trasporto dove l'asse di rotazione delle pulegge è verticale

- Tolleranza di larghezza:  $\pm 0,5$  [mm]
- Tolleranza di lunghezza:  $\pm 0,5$  [mm/m]

### Dati tecnici

Largh. cinghia b [mm]	Carico amm. a trazione Tipo "M" $F_{Tzul}$ [N]	Carico amm. a trazione Tipo "V" $F_{Tzul}$ [N]	Carico di rottura Tipo "M" $F_{Br}$ [N]	Modulo elastico $C_{spez}$ [N]	Peso [kg/m]
32	1150	575	4500	287500	0,080
50	1860	930	7250	465000	0,130
75	2820	1410	11000	705000	0,200
100	3780	1890	14750	945000	0,260

### Carico / Allungamento [%]

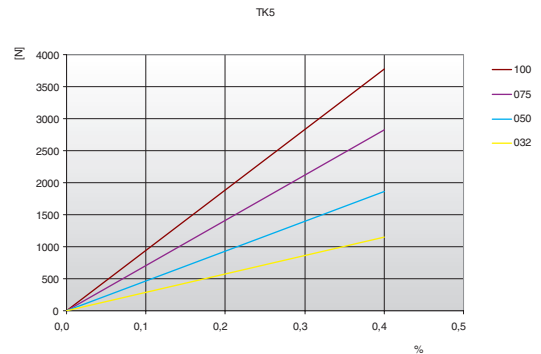

### Esecuzioni speciali

Largh. cinghia b [mm]	KEVLAR®	
	$F_{Tzul}$ [N] Tipo M	$F_{Br}$ [N]
32	2520	10080
50	4060	16240
75	6160	24640
100	8260	33040

### Pulley profile

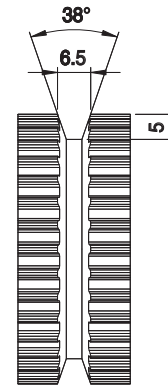

### Diametro di avvolgimento

Numero min. di denti della puleggia e diametro min. del galoppino		Guida STANDARD
Trasmissione senza controflessione 	Puleggia dentata $z_{min}$	14
	Galoppino interno $d_{min}$	40 mm
Trasmissione con controflessione 	Puleggia dentata $z_{min}$	15
	Galoppino esterno $d_{min}$	40 mm

# TK 10 K13 - K6

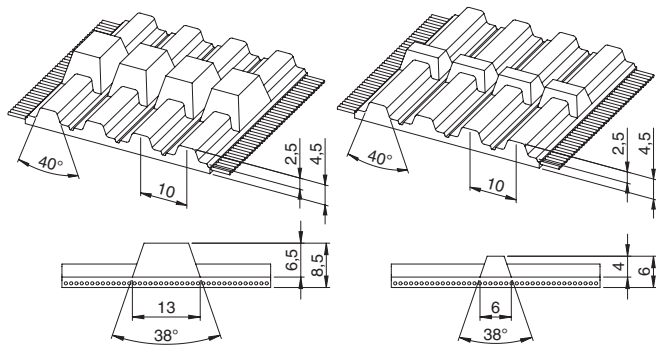

**K13**

**K6**

### Caratteristiche

- Profilo T10 con guida centrale
- Cinghia dentata autoallineante a dente trapezoidale con cavi in acciaio
- Profilo del dente secondo ISO 17396
- Profilo T10 - altezza guida centrale K13 x 6,5 mm
- Profilo T10 - altezza guida centrale K6 x 4,0 mm
- Permette l'utilizzo di pulegge senza flange
- La guida centrale è dentellata per massimizzare le caratteristiche di flessibilità
- Ideale nelle applicazioni di trasporto dove l'asse di rotazione delle pulegge è verticale

- Tolleranza di larghezza:  $\pm 0,5$  [mm]
- Tolleranza di lunghezza:  $\pm 0,5$  [mm/m]

### Dati tecnici

Largh. cinghia b [mm]	Carico amm. a trazione Tipo "M" $F_{Tzul}$ [N]	Carico amm. a trazione Tipo "V" $F_{Tzul}$ [N]	Carico di rottura Tipo "M" $F_{Br}$ [N]	Modulo elastico $C_{spez}$ [N]	Peso [kg/m]
32	3450	1725	12600	862500	0,220
50	5520	2760	20160	1380000	0,300
75	8400	4200	30660	2100000	0,410
100	11270	5635	41160	2817500	0,530
150	17020	8510	62160	4255000	0,850

La larghezza 150 mm è disponibile solo per esecuzione K6.

### Carico / Allungamento [%]

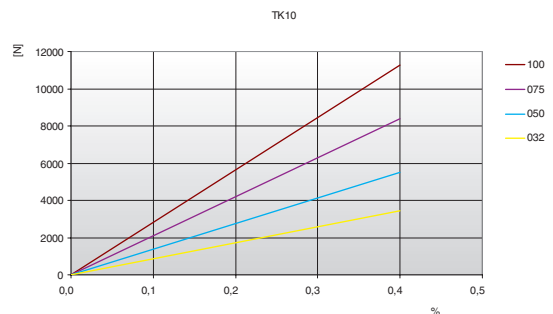

### Esecuzioni speciali

Largh. cinghia b [mm]	KEVLAR®	
	$F_{Tzul}$ [N] Tipo M	$F_{Br}$ [N]
32	3300	13500
50	5280	21600
75	8030	32850
100	10780	44100
150	16280	66600

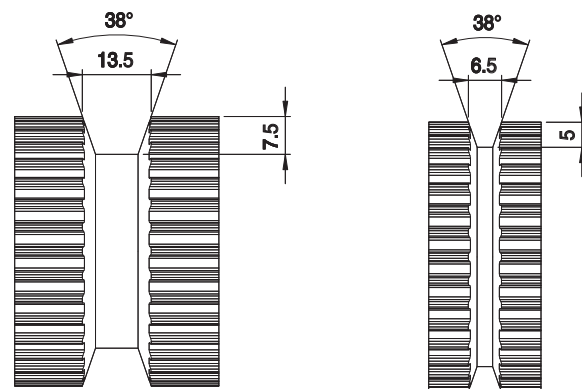

### Pulley profile



**K13**

**K6**

### Diametro di avvolgimento

Numero min. di denti della puleggia e diametro min. del galoppino	Guida		
	K6	K13	
Trasmissione senza controflessione 	Puleggia dentata $z_{min}$	14	16
	Galoppino interno $d_{min}$	60 mm	80 mm
Trasmissione con controflessione 	Puleggia dentata $z_{min}$	20	20
	Galoppino esterno $d_{min}$	60 mm	60 mm

# ATK 5 K6

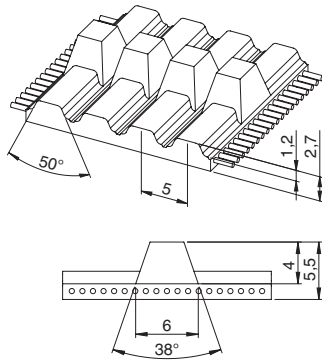

### Caratteristiche

- Profilo AT5 con guida centrale - K6 x 4 mm
- Cinghia dentata autoallineante a dente trapezoidale con cavi in acciaio
- Profilo del dente secondo ISO 17396
- Permette l'utilizzo di pulegge senza flange
- La guida centrale è dentellata per massimizzare le caratteristiche di flessibilità
- Ideale nelle applicazioni di trasporto dove l'asse di rotazione delle pulegge è verticale

- Tolleranza di larghezza:  $\pm 0,5$  [mm]
- Tolleranza di lunghezza:  $\pm 0,5$  [mm/m]

### Dati tecnici

Largh. cinghia b [mm]	Carico amm. a trazione Tipo "M" $F_{Tzul}$ [N]	Carico amm. a trazione Tipo "V" $F_{Tzul}$ [N]	Carico di rottura Tipo "M" $F_{Br}$ [N]	Modulo elastico $C_{spez}$ [N]	Peso [kg/m]
32	3450	1725	12600	862500	0,11
50	5520	2760	20160	1380000	0,19
75	8400	4200	30660	2100000	0,29
100	11270	5635	41160	2817500	0,38

### Carico / Allungamento [%]

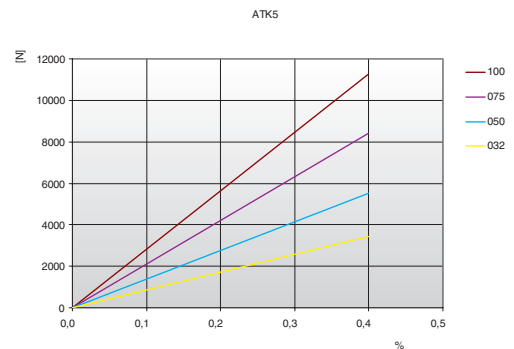

### Esecuzioni speciali

Largh. cinghia b [mm]	KEVLAR®	
	$F_{Tzul}$ [N] Tipo M	$F_{Br}$ [N]
32	3300	13500
50	5280	21600
75	8030	32850
100	10780	44100

### Pulley profile

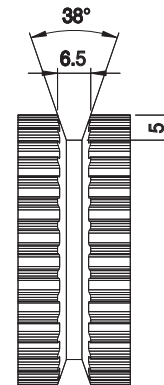

### Diametro di avvolgimento

Numero min. di denti della puleggia e diametro min. del galoppino		Tipo di cavo STANDARD
Trasmissione senza controflessione 	Puleggia dentata $z_{min}$	25
	Galoppino interno $d_{min}$	60 mm
Trasmissione con controflessione 	Puleggia dentata $z_{min}$	25
	Galoppino esterno $d_{min}$	80 mm

# ATK 10 K13 - K6

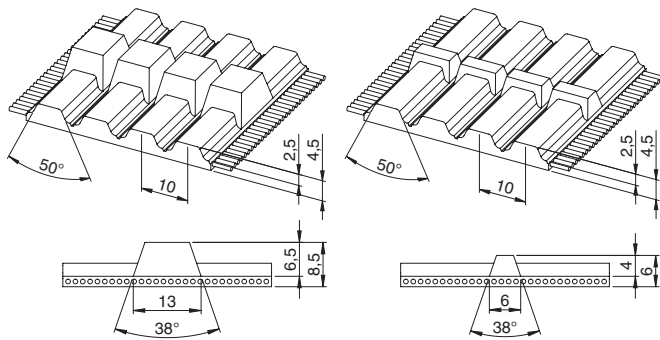

K13

K6

## Caratteristiche

- Profilo AT10 con guida centrale
- Cinghia dentata autoallineante a dente trapezoidale con cavi in acciaio
- Profilo del dente secondo ISO 17396
- Profilo AT10 - altezza guida centrale K13 x 6,5 mm
- Profilo AT10 - altezza guida centrale K6 x 4,0 mm
- Permette l'utilizzo di pulegge senza flange
- La guida centrale è dentellata per massimizzare le caratteristiche di flessibilità
- Ideale nelle applicazioni di trasporto dove l'asse di rotazione delle pulegge è verticale

- Tolleranza di larghezza:  $\pm 0,5$  [mm]
- Tolleranza di lunghezza:  $\pm 0,5$  [mm/m]

## Dati tecnici

Largh. cinghia b [mm]	Carico amm. a trazione Tipo "M" $F_{Tzul}$ [N]	Carico amm. a trazione Tipo "V" $F_{Tzul}$ [N]	Carico di rottura Tipo "M" $F_{Br}$ [N]	Modulo elastico $C_{spez}$ [N]	Peso [kg/m]
32	5390	2695	20900	1347500	0,27
50	8580	4290	33250	2145000	0,36
75	12990	6495	50350	3247500	0,50
100	17400	8700	67450	4350000	0,72
150	26220	13110	101650	6555000	1,08

La larghezza 150 mm è disponibile solo per esecuzione K13.

## Carico / Allungamento [%]

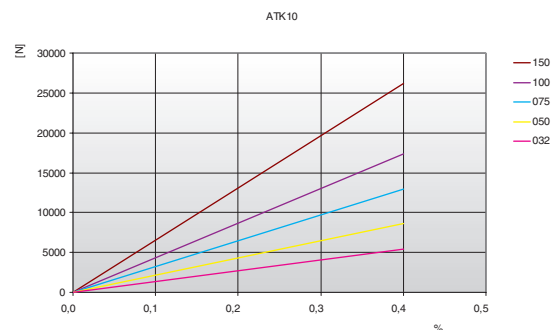

## Esecuzioni speciali

Largh. cinghia b [mm]	KEVLAR®	
	$F_{Tzul}$ [N] Tipo M	$F_{Br}$ [N]
32	4840	22000
50	7700	35000
75	11660	53000
100	15620	71000
150	23540	107000

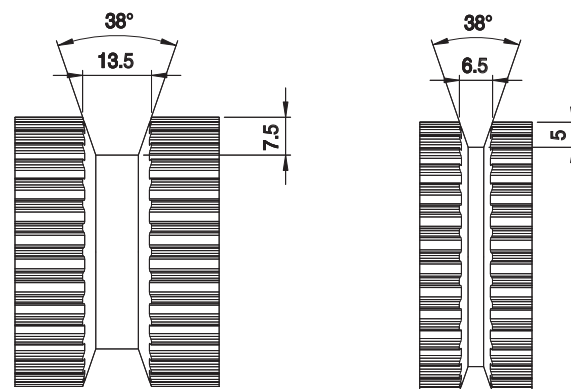

## Pulley profile



K13

K6

## Diametro di avvolgimento

Numero min. di denti della puleggia e diametro min. del galoppino	Guide	
	K6	K13
Trasmissione senza controflessione 	Puleggia dentata $z_{min}$	15
	Galoppino interno $d_{min}$	50 mm
Trasmissione con controflessione 	Puleggia dentata $z_{min}$	25
	Galoppino esterno $d_{min}$	120 mm

# T 10 TOTAL PROTECTION

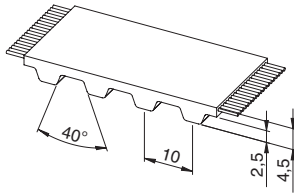

### Caratteristiche

- Passo metrico 10 mm
- Cinghia dentata in poliuretano con cavi in acciaio
- Profilo dente trapezoidale secondo ISO 17396
- **TP (Total Protection): l'assenza del canale nel vano dentatura protegge i cavi dalla corrosione**
- **Ampiamente utilizzate per applicazioni in ambiente corrosivo o con alto tasso di umidità**
- A richiesta è disponibile il colore blu

- Tolleranza di larghezza:  $\pm 0,5$  [mm]
- Tolleranza di lunghezza:  $\pm 0,5$  [mm/m]
- Tolleranza di spessore:  $\pm 0,2$  [mm]

### Dati tecnici

Largh. cinghia b [mm]	Carico amm. a trazione Tipo "M" $F_{Tzul}$ [N]	Carico amm. a trazione Tipo "V" $F_{Tzul}$ [N]	Carico di rottura Tipo "M" $F_{Br}$ [N]	Modulo elastico $C_{spez}$ [N]	Peso [kg/m]
10	920	460	3360	230000	0,05
16	1610	805	5880	402500	0,07
25	2650	1325	9660	662500	0,11
32	3450	1725	12600	862500	0,15
50	5520	2760	20160	1380000	0,23
75	8400	4200	30660	2100000	0,34
100	11270	5635	41160	2817500	0,45

Altre larghezze sono fornibili su richiesta.

### Carico / Allungamento [%]

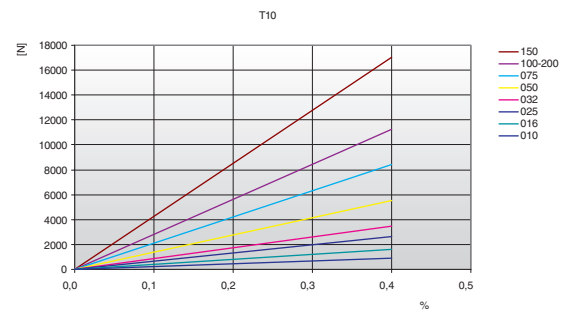

### Resistenza del dente

rpm	$F_{Uspez}$ [N/cm]	rpm	$F_{Uspez}$ [N/cm]	rpm	$F_{Uspez}$ [N/cm]	rpm	$F_{Uspez}$ [N/cm]
0	51,80	800	33,34	1900	26,53	4500	19,40
20	50,32	900	32,44	2000	26,12	5000	18,51
40	49,04	1000	31,63	2200	25,34	5500	17,70
60	47,92	1100	30,89	2400	24,63	6000	16,97
80	46,95	1200	30,21	2600	23,97	6500	16,29
100	46,11	1300	29,58	2800	23,36	7000	15,66
200	42,75	1400	28,99	3000	22,78	7500	15,07
300	40,28	1440	28,76	3200	22,25	8000	14,52
400	38,36	1500	28,44	3400	21,74	8500	14,00
500	36,80	1600	27,92	3600	21,27	9000	13,51
600	35,49	1700	27,43	3800	20,81	9500	13,05
700	34,35	1800	26,97	4000	20,39	10000	12,61

### Resistenza della dentatura / rpm

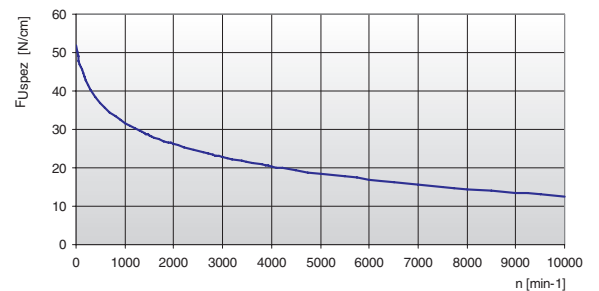

La forza specifica  $F_{Uspez}$  è la forza periferica massima che può sopportare un singolo dente della cinghia, a larghezza 1 cm, in qualsiasi condizione di impiego. Tale forza è riferita al numero di giri della motrice.  
La forza periferica totale trasmissibile dalla cinghia  $F_u$ , è calcolata da:

$$F_u [N] = F_{Uspez} \cdot z_e \cdot b$$

- $F_u$  [N] = forza tangenziale totale
- $F_{Uspez}$  [N/cm] = forza tangenziale specifica
- $z_e$  = n° denti in presa della puleggia motrice
- $z_{emax}$  = n° max. di denti in presa da considerare per il calcolo della trasmissione
- $z_{emax}$  = 12 per ELATECH® M
- $z_{emax}$  = 6 per ELATECH® V
- $b$  [cm] = larghezza cinghia in cm

# T 10

## TOTAL PROTECTION

### Diametro di avvolgimento

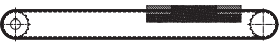
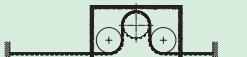
Numero min. di denti della puleggia e diametro min. del galoppino		Tipo di cavo
		STANDARD
Trasmissione senza controflessione 	Puleggia dentata $z_{min}$	12
	Galoppino interno $d_{min}$	60 mm
Trasmissione con controflessione 	Puleggia dentata $z_{min}$	20
	Galoppino esterno $d_{min}$	60 mm

### Pulegge dentate

I dati sotto riportati sono indicativi, consultare il catalogo SIT delle pulegge di riferimento.

z	da	dw	z	da	dw	z	da	dw	z	da	dw
10	30,05	31,84	40	125,45	127,32	71	224,15	225,99	101	319,65	321,48
11	33,25	35,02	41	128,65	130,50	72	227,30	229,18	102	322,80	324,66
12	36,35	38,20	42	131,85	133,69	73	230,50	232,36	103	326,00	327,85
13	39,50	41,38	44	138,20	140,05	74	233,70	235,54	104	329,20	331,03
14	42,70	44,56	45	141,40	143,24	75	236,90	238,72	105	332,35	334,21
15	45,90	47,75	46	144,60	146,42	76	240,05	241,94	106	335,55	337,40
16	49,05	50,93	47	147,75	149,60	77	243,25	245,09	107	338,75	340,58
17	52,25	54,11	48	150,95	152,78	78	246,40	248,27	108	341,95	343,76
18	55,45	57,29	49	154,10	155,97	79	249,60	251,46	109	345,15	346,95
19	58,65	60,48	50	157,30	159,15	80	252,80	254,64	110	348,30	350,13
20	61,80	63,66	51	160,50	162,33	81	256,00	257,82	111	351,45	353,31
21	65,00	66,84	52	163,65	165,52	82	259,15	261,00	112	354,65	356,50
22	68,15	70,03	53	166,85	168,70	83	262,30	264,19	113	357,80	359,68
23	71,35	73,20	54	170,05	171,88	84	265,50	267,37	114	361,00	362,86
24	74,55	76,39	55	173,20	175,06	85	268,70	270,55	115	364,19	366,04
25	77,70	79,58	56	176,40	178,25	86	271,90	273,74	116	367,39	369,23
26	80,90	82,76	57	179,60	181,43	87	275,05	276,92	117	370,56	372,41
27	84,10	85,95	58	182,75	184,61	88	278,25	280,10	118	373,76	375,59
28	87,25	89,12	59	185,95	187,80	89	281,45	283,28	119	376,93	378,78
29	90,45	92,21	60	189,10	190,98	90	284,60	286,47	120	380,11	381,96
30	93,65	95,49	61	192,30	194,16	91	287,80	289,65			
31	96,85	98,67	62	195,50	197,35	92	291,00	292,84			
32	100,00	101,86	63	198,65	200,53	93	294,20	296,02			
33	103,20	105,04	64	201,85	203,71	94	297,35	299,20			
34	106,40	108,22	65	205,05	206,90	95	300,55	302,39			
35	109,55	111,41	66	208,20	210,08	96	303,75	305,57			
36	112,75	114,59	67	211,40	213,26	97	306,90	308,75			
37	115,90	117,77	68	214,60	216,44	98	310,10	311,93			
38	119,10	120,95	69	217,75	219,63	99	313,25	315,12			
39	122,30	124,14	70	220,95	222,81	100	316,45	318,30			

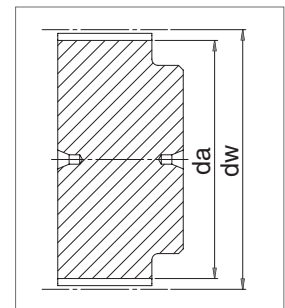



# AT 10 TOTAL PROTECTION

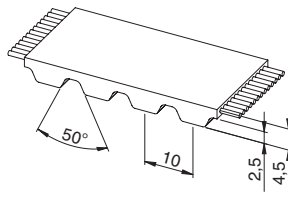

### Caratteristiche

- Passo metrico 10 mm
- Profilo e dimensione del dente ottimizzato per garantire una deformazione minima con distribuzione uniforme del carico
- Profilo dente trapezoidale secondo ISO 17396
- Cavi in acciaio ad alta resistenza per offrire minimi allungamenti istantanei
- Ridotto effetto poligonale e minori vibrazioni
- **TP (Total Protection): l'assenza del canale nel vano dentatura protegge i cavi dalla corrosione**
- **Ampiamente utilizzate per applicazioni in ambiente corrosivo o con alto tasso di umidità**
- Disponibile a richiesta in colore blu

- Tolleranza di larghezza:  $\pm 0,5$  [mm]
- Tolleranza di lunghezza:  $\pm 0,8$  [mm/m]
- Tolleranza di spessore:  $\pm 0,2$  [mm]

### Dati tecnici

Largh. cinghia b [mm]	Carico amm. a trazione Tipo "M" $F_{Tzul}$ [N]	Carico amm. a trazione Tipo "V" $F_{Tzul}$ [N]	Carico di rottura Tipo "M" $F_{Br}$ [N]	Modulo elastico $C_{spez}$ [N]	Peso [kg/m]
16	2450	1225	9500	612500	0,09
25	4170	2085	16150	1042500	0,15
32	5390	2695	20900	1347500	0,19
50	8580	4290	33250	2145000	0,30
75	12990	6495	50350	3247500	0,44
100	17400	8700	67450	4350000	0,59

Altre larghezze sono fornibili su richiesta.

### Carico / Allungamento [%]

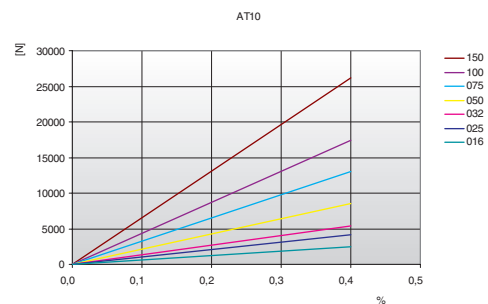

### Resistenza del dente

rpm	$F_{Uspez}$ [N/cm]	rpm	$F_{Uspez}$ [N/cm]	rpm	$F_{Uspez}$ [N/cm]	rpm	$F_{Uspez}$ [N/cm]
0	88,57	800	62,83	1900	49,16	4500	34,08
20	87,06	900	61,09	2000	48,29	5000	32,17
40	85,66	1000	59,49	2200	46,67	5500	30,43
60	84,35	1100	58,02	2400	45,18	6000	28,84
80	83,13	1200	56,66	2600	43,80	6500	27,37
100	81,99	1300	55,39	2800	42,51	7000	26,01
200	77,36	1400	54,20	3000	41,30	7500	24,73
300	75,09	1440	53,74	3200	40,17	8000	23,53
400	71,99	1500	53,08	3400	39,09	8500	22,41
500	69,27	1600	52,02	3600	38,08	9000	21,34
600	66,88	1700	51,02	3800	37,11	9500	20,33
700	64,75	1800	50,06	4000	36,20	10000	19,37

### Resistenza della dentatura / rpm

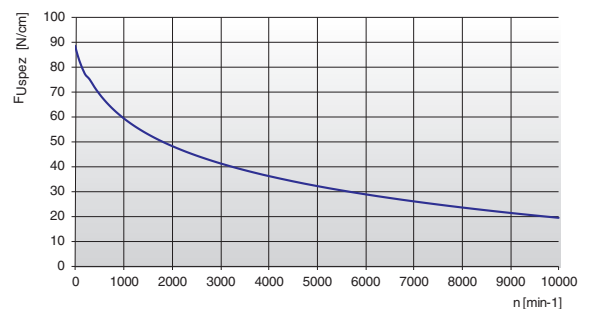

La forza specifica  $F_{Uspez}$  è la forza periferica massima che può sopportare un singolo dente della cinghia, a larghezza 1 cm, in qualsiasi condizione di impiego. Tale forza è riferita al numero di giri della motrice. La forza periferica totale trasmissibile dalla cinghia  $F_u$ , è calcolata da:

$$F_u [N] = F_{Uspez} \cdot z_e \cdot b$$

- $F_u$  [N] = forza tangenziale totale
- $F_{Uspez}$  [N/cm] = forza tangenziale specifica
- $z_e$  = n° denti in presa della puleggia motrice
- $z_{emax}$  = n° max. di denti in presa da considerare per il calcolo della trasmissione
- $z_{emax}$  = 12 per ELATECH® M
- $z_{emax}$  = 6 per ELATECH® V
- $b$  [cm] = larghezza cinghia in cm

# AT 10

## TOTAL PROTECTION

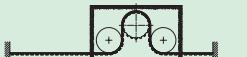

### Diametro di avvolgimento

Numero min. di denti della puleggia e diametro min. del galoppino		Tipo di cavo
		STANDARD
Trasmissione senza controflessione 	Puleggia dentata $z_{min}$	15
	Galoppino interno $d_{min}$	50 mm
Trasmissione con controflessione 	Puleggia dentata $z_{min}$	25
	Galoppino esterno $d_{min}$	120 mm

### Pulegge dentate

I dati sotto riportati sono indicativi, consultare il catalogo SIT delle pulegge di riferimento.

z	da	dw	z	da	dw	z	da	dw	z	da	dw
18	55,45	57,29	48	150,95	152,78	78	246,40	248,24	108	341,90	343,76
19	58,60	60,48	49	154,10	155,97	79	249,60	251,46	109	345,10	346,95
20	61,80	63,66	50	157,30	159,15	80	252,80	254,64	110	348,30	350,13
21	65,00	66,84	51	160,50	162,33	81	255,95	257,82	111	351,45	353,31
22	68,15	70,03	52	163,65	165,52	82	259,15	261,00	112	354,65	356,50
23	71,35	73,20	53	166,85	168,70	83	262,30	264,19	113	357,80	359,68
24	74,55	76,39	54	170,05	171,88	84	265,50	267,37	114	361,00	362,86
25	77,70	79,58	55	173,20	175,06	85	268,70	270,52	115	364,19	366,04
26	80,90	82,76	56	176,40	178,25	86	271,90	273,74	116	367,39	369,23
27	84,10	85,95	57	179,60	181,43	87	275,05	276,92	117	370,56	372,41
28	87,25	89,12	58	182,75	184,61	88	278,25	280,10	118	373,74	375,59
29	90,45	92,21	59	185,95	187,80	89	281,45	283,28	119	376,93	378,78
30	93,65	95,49	60	189,10	190,98	90	284,60	286,47	120	380,11	381,96
31	96,80	98,67	61	192,30	194,16	91	287,80	289,65			
32	100,00	101,86	62	195,50	197,35	92	291,00	292,84			
33	103,20	105,04	63	198,65	200,53	93	294,20	296,02			
34	106,40	108,19	64	201,85	203,71	94	297,35	299,20			
35	109,55	111,41	65	205,05	206,90	95	300,55	302,39			
36	112,75	114,59	66	208,20	210,08	96	303,70	305,57			
37	115,90	117,77	67	211,40	213,26	97	306,90	308,75			
38	119,10	120,95	68	214,60	216,44	98	310,10	311,93			
39	122,30	124,14	69	217,75	219,63	99	313,25	315,12			
40	125,45	127,32	70	220,95	222,81	100	316,45	318,30			
41	128,65	130,50	71	224,15	225,99	101	319,65	321,48			
42	131,85	133,69	72	227,30	229,18	102	322,80	324,66			
43	135,00	136,87	73	230,50	232,33	103	326,00	327,85			
44	138,20	140,05	74	233,70	235,54	104	329,20	331,03			
45	141,40	143,24	75	236,90	238,72	105	332,35	334,21			
46	144,55	146,42	76	240,05	241,94	106	335,55	337,40			
47	147,75	149,60	77	243,25	245,09	107	338,75	340,58			

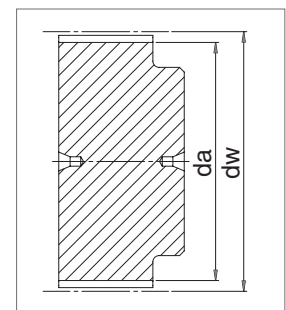

# HTD 8M TOTAL PROTECTION

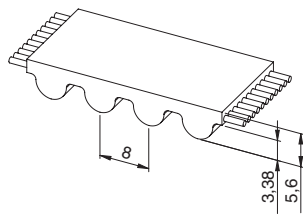

### Caratteristiche

- Passo metrico 8 mm
- Cinghia dentata a dente arrotondato con cavi di tensione ad alta resistenza
- Profilo del dente secondo ISO 13050
- Il profilo a dente arrotondato permette una distribuzione uniforme degli sforzi garantendo alte prestazioni, alta capacità di trasmissione di potenza ed un preciso ingranamento della dentatura
- **TP (Total Protection): l'assenza del canale nel vano dentatura protegge i cavi dalla corrosione**
- **Ampiamente utilizzate per applicazioni in ambiente corrosivo**
- Disponibile a richiesta in colore blu

- Tolleranza di larghezza:  $\pm 0,5$  [mm]
- Tolleranza di lunghezza:  $\pm 0,5$  [mm/m]
- Tolleranza di spessore:  $\pm 0,2$  [mm]

### Dati tecnici

Largh. cinghia b [mm]	Carico amm. a trazione Tipo "M" $F_{Tzul}$ [N]	Carico amm. a trazione Tipo "V" $F_{Tzul}$ [N]	Carico di rottura Tipo "M" $F_{Br}$ [N]	Modulo elastico $C_{spez}$ [N]	Peso [kg/m]
10	1470	735	5700	367500	0,07
15	2210	1105	8550	552500	0,11
20	3190	1595	12350	797500	0,14
30	4660	2330	18050	1165000	0,21
50	8580	4290	33250	2145000	0,35
85	14700	7350	57000	3675000	0,60
100	17400	8700	67450	4350000	0,70

Altre larghezze sono fornibili su richiesta.

### Carico / Allungamento [%]

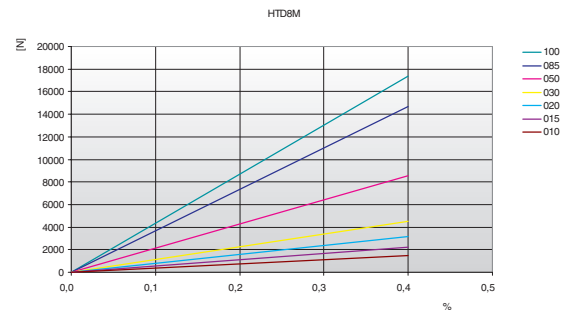

### Resistenza del dente

rpm	$F_{Uspez}$ [N/cm]	rpm	$F_{Uspez}$ [N/cm]	rpm	$F_{Uspez}$ [N/cm]	rpm	$F_{Uspez}$ [N/cm]
0	74,00	800	51,20	1900	39,52	4500	26,63
20	72,62	900	49,71	2000	38,78	5000	25,00
40	71,34	1000	48,35	2200	37,39	5500	23,51
60	70,16	1100	47,09	2400	36,12	6000	22,15
80	69,07	1200	45,93	2600	34,94	-	-
100	68,07	1300	44,84	2800	33,83	-	-
200	64,09	1400	43,82	3000	32,80	-	-
300	61,68	1440	43,43	3200	31,83	-	-
400	59,03	1500	42,86	3400	30,91	-	-
500	56,71	1600	41,96	3600	30,05	-	-
600	54,66	1700	41,10	3800	29,22	-	-
700	52,84	1800	40,29	4000	28,44	-	-

### Resistenza della dentatura / rpm

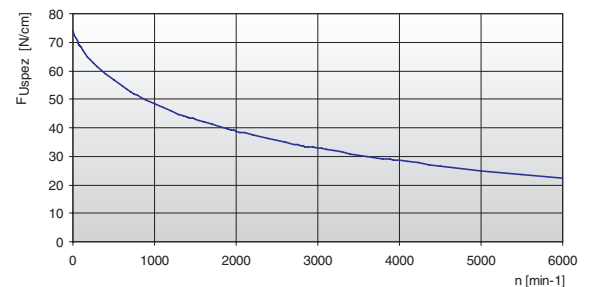

La forza specifica  $F_{Uspez}$  è la forza periferica massima che può sopportare un singolo dente della cinghia, a larghezza 1 cm, in qualsiasi condizione di impiego. Tale forza è riferita al numero di giri della motrice. La forza periferica totale trasmissibile dalla cinghia  $F_u$ , è calcolata da:

$$F_u [N] = F_{Uspez} \cdot z_e \cdot b$$

- $F_u [N]$  = forza tangenziale totale
- $F_{Uspez} [N/cm]$  = forza tangenziale specifica
- $z_e$  = n° denti in presa della puleggia motrice
- $z_{emax}$  = n° max. di denti in presa da considerare per il calcolo della trasmissione
- $z_{emax}$  = 12 per ELATECH® M
- $z_{emax}$  = 6 per ELATECH® V
- $b [cm]$  = larghezza cinghia in cm

# HTD 8M TOTAL PROTECTION

## Diametro di avvolgimento

Numero min. di denti della puleggia e diametro min. del galoppino		Tipo di cavo
		STANDARD
Trasmissione senza controflessione 	Puleggia dentata $z_{min}$	18
	Galoppino interno $d_{min}$	50 mm
Trasmissione con controflessione 	Puleggia dentata $z_{min}$	18
	Galoppino esterno $d_{min}$	120 mm

## Pullegge dentate

I dati sotto riportati sono indicativi, consultare il catalogo SIT delle pullegge di riferimento.

z	da	dw	z	da	dw	z	da	dw	z	da	dw
18	44,46	45,83	48	120,86	122,23	78	197,25	198,62	108	273,64	275,01
19	47,01	48,38	49	123,40	124,77	79	199,80	201,17	109	276,19	277,56
20	49,56	50,93	50	125,95	127,32	80	202,35	203,72	110	278,74	280,11
21	52,10	53,47	51	128,50	129,87	81	204,89	206,26	111	281,29	282,66
22	54,65	56,02	52	131,05	132,41	82	207,44	208,81	112	283,84	285,21
23	57,20	58,57	53	133,59	134,96	83	209,98	211,35	113	286,38	287,75
24	59,75	61,12	54	136,14	137,51	84	212,53	213,90	114	288,93	290,30
25	62,29	63,66	55	138,68	140,05	85	215,08	216,45	115	291,47	292,84
26	64,84	66,21	56	141,23	142,60	86	217,63	219,00	116	294,02	295,39
27	67,38	68,75	57	143,78	145,15	87	220,17	221,54	117	296,57	297,94
28	70,08	71,30	58	146,32	147,69	88	222,72	224,09	118	299,11	300,48
29	72,59	73,84	59	148,87	150,24	89	225,26	226,63	119	301,66	303,03
30	75,13	76,39	60	151,42	152,79	90	227,81	229,18	120	304,20	305,57
31	77,65	78,94	61	153,96	155,33	91	230,35	231,72			
32	80,16	81,49	62	156,52	157,89	92	232,90	234,27			
33	82,68	84,03	63	159,06	160,43	93	235,45	236,82			
34	85,21	86,58	64	161,60	162,97	94	238,00	239,37			
35	87,76	89,12	65	164,15	165,52	95	240,54	241,91			
36	90,30	91,67	66	166,69	168,06	96	243,09	244,46			
37	92,85	94,22	67	169,24	170,61	97	245,63	247,00			
38	95,40	96,77	68	171,79	173,16	98	248,18	249,55			
39	97,94	99,31	69	174,33	175,70	99	250,73	252,10			
40	100,49	101,86	70	176,88	178,25	100	253,28	254,67			
41	103,04	104,40	71	179,43	180,80	101	255,82	257,19			
42	105,58	106,95	72	181,98	183,35	102	258,37	259,74			
43	108,13	109,50	73	184,52	185,89	103	260,91	262,28			
44	110,68	112,05	74	187,07	188,44	104	263,46	264,83			
45	113,22	114,59	75	189,61	190,98	105	266,01	267,38			
46	115,77	117,14	76	192,16	193,53	106	268,55	269,92			
47	118,31	119,68	77	194,71	196,08	107	271,10	272,47			

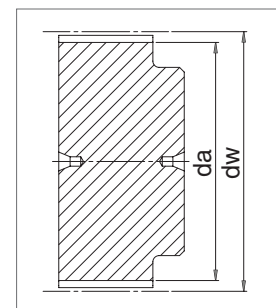

## Cinghie piane ELATECH®

Prodotte con una tecnologia specializzata, le cinghie ELATECH® piate sono la soluzione migliore in una vasta gamma di applicazioni di sollevamento.

Grazie ai cavi in acciaio offrono assoluta affidabilità, trasmissioni compatte, assenza di manutenzione ed una notevole diminuzione di potenza assorbita.

Le dimensioni compatte e l'assenza di manutenzione consentono:

- basso momento d'inerzia, ingombri ridotti e quindi costi di produzione più bassi
- basso consumo di energia operativa e quindi ridotti costi d'esercizio

Al fine di ottimizzare l'applicazione le cinghie ELATECH® piate sono prodotte con spessori differenti e con cavi in acciaio di diametri diversi.

### Stoccaggio cinghie in poliuretano

Per poter evitare un invecchiamento precoce delle cinghie in poliuretano è consigliato uno stoccaggio in ambienti bui, con umidità relativa superiore al 20% e non superiore al 60% e temperatura compresa tra 5 e 35 °C

### Installazione della cinghia

Per una corretta installazione della cinghia è fondamentale assicurarsi che i capi siano saldamente e correttamente fissati. Raccomandiamo inoltre di utilizzare per il fissaggio dei capi delle piastre rigide e perfettamente parallele tra loro. Non ci deve essere presenza né di oli o grassi né di polveri o residui di lavorazione che potrebbero compromettere l'integrità della cinghia durante il funzionamento.

### Fissaggio cinghia

Tipo cinghia [mm]	F1	F2	F2,5	F3
a	25	45	50	75
b	40	60	80	125
p	20	20	20	25
s	3	5	5	5
d	15	30	30	50
Bolt	M5	M6	M8	M8
R (raggio)	12	12	12	20

Puleggia [mm]	F1	F2	F2,5	F3
D	50	60	80	120

Si raccomanda di mantenere almeno 2 spire di cinghia avvolte in puleggia.

Il diametro della puleggia dipende dal tipo di cinghia e dal carico di progettazione richiesto. Il nostro catalogo riporta i diametri minimi per l'utilizzo in funzione del carico massimo ammissibile. Per un dimensionamento più accurato rispetto a condizioni specifiche di progetto, vi invitiamo a contattare l'ufficio tecnico. La geometria delle puleggia raccomandate è cilindrica (non a "schiena d'asino") con flange laterali.

Le cinghie ELATECH® piate sono prodotte con una mescola poliuretanica che garantisce un'ottima resistenza all'usura. I trefoli di acciaio sono realizzati in costruzione "Z" ed "S" alternati in modo da offrire, massime proprietà dinamiche, prestazioni elevate con bassa rumorosità, basse vibrazioni e lunga durata. Si raccomanda di progettare un sistema di fissaggio dei capi della cinghia appropriato.

Qui sotto vi illustriamo alcune soluzioni di fissaggio.

### Cinghie piane TP (Total Protection)

Le cinghie piane TP (senza spazio dente) sono disponibili su richiesta. Contatta il nostro ufficio tecnico per le specifiche del prodotto.

### Durata della cinghia

A causa della larga gamma di applicazioni possibili e considerando il fatto che le cinghie sono un singolo componente di un dispositivo, non è possibile calcolare una durata precisa. Tuttavia è possibile garantire una durata di 3.000.000 di cicli in assenza di controflessioni nel caso vengano rispettati determinati livelli di dimensionamento che il nostro ufficio tecnico potrà consigliarvi.

In caso siano necessarie certificazioni di collaudo a campione, ELATECH® possiede una sala prove in grado di simulare gran parte delle possibili configurazioni di montaggio e ciclo di lavoro.

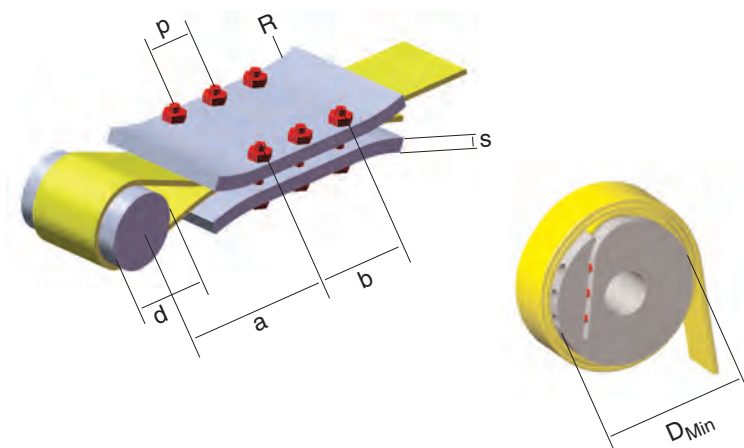

L'immagine non è rappresentativa del numero reale di bulloni minimi richiesti.

# F1

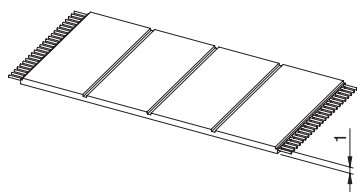

## Caratteristiche

- Cinghia piana in mescola poliuretanic speciale con cavi in acciaio
- È utilizzata soprattutto in applicazioni di sollevamento dove non è richiesto il sincronismo
- Permette l'utilizzo di pulegge di diametro particolarmente contenuto
- Standard di colore nero
- Esente da manutenzione
- Disponibile a richiesta tolleranza di spessore ridotta

- Tolleranza di larghezza:  $\pm 0,5$  [mm]
- Tolleranza di spessore:  $\pm 0,2$  [mm]

## Dati tecnici

Largh. cinghia b [mm]	Carico amm. a trazione Tipo "M" $F_{Tzul}$ [N]	Carico amm. a trazione Tipo "V" $F_{Tzul}$ [N]	Carico di rottura Tipo "M" $F_{Br}$ [N]	Modulo elastico $C_{spez}$ [N]	Peso [kg/m]
10	320	160	1250	80000	0,02
20	700	350	2750	175000	0,04
30	1090	545	4250	272500	0,05
40	1470	735	5750	367500	0,08
50	1860	930	7250	465000	0,09
100	3780	1890	14750	945000	0,21

Altre larghezze sono fornibili su richiesta.

## Carico / Allungamento [%]

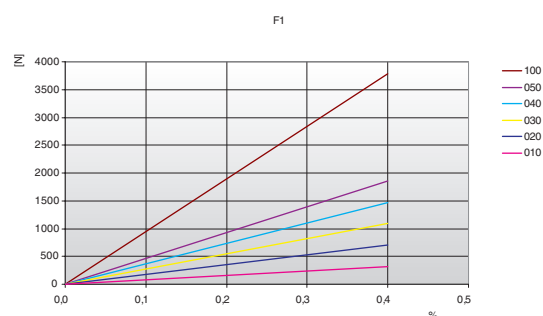

Diametro minimo della puleggia	Trasmissione senza controflessione [mm]	Trasmissione con controflessione [mm]
	16	30

## Esecuzioni speciali

Largh. cinghia b [mm]	KEVLAR®	
	$F_{Tzul}$ [N] Tipo M	$F_{Br}$ [N]
10	700	2800
20	1540	6160
30	2380	9520
40	3220	12880
50	4060	16240
100	8260	33040

## F2

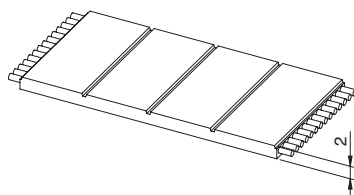

### Caratteristiche

- Cinghia piana in mescola poliuretana speciale con cavi in acciaio
- È utilizzata soprattutto in applicazioni di sollevamento dove non è richiesto il sincronismo
- Permette l'utilizzo di pulegge di diametro particolarmente contenuto
- Standard di colore nero
- Esente da manutenzione
- Disponibile a richiesta tolleranza di spessore ridotta

- Tolleranza di larghezza:  $\pm 0,5$  [mm]
- Tolleranza di spessore:  $\pm 0,2$  [mm]

### Dati tecnici

Largh. cinghia b [mm]	Carico amm. a trazione Tipo "M" $F_{Tzul}$ [N]	Carico amm. a trazione Tipo "V" $F_{Tzul}$ [N]	Carico di rottura Tipo "M" $F_{Br}$ [N]	Modulo elastico $C_{spez}$ [N]	Peso [kg/m]
10	1470	735	5700	367500	0,03
15	2210	1105	8550	552500	0,05
25	4170	2085	16150	1042500	0,08
30	4660	2330	18050	1165000	0,10
50	8580	4290	33250	2145000	0,17
75	12990	6495	50350	3247500	0,25
100	17400	8700	67450	4350000	0,34

Altre larghezze sono fornibili su richiesta.

### Carico / Allungamento [%]

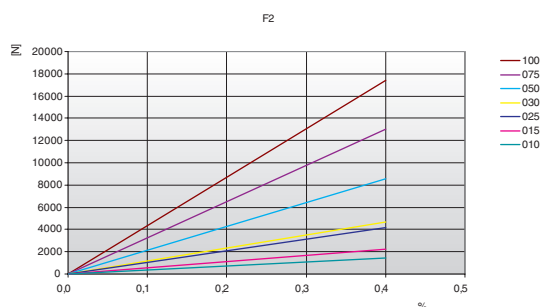

Diametro minimo della puleggia	Trasmissione senza controflessione [mm]	Trasmissione con controflessione [mm]
	50	100

### Esecuzioni speciali

Largh. cinghia b [mm]	KEVLAR®		ACCIAIO INOX	
	$F_{Tzul}$ [N] Tipo M	$F_{Br}$ [N]	$F_{Tzul}$ [N] Tipo M	$F_{Br}$ [N]
10	1320	6000	1080	4500
15	1980	9000	1620	6750
25	3740	17000	3060	12750
30	4180	19000	3420	14250
50	7700	35000	6300	26250
75	11660	53000	9540	39750
100	15620	71000	12780	53250



## F2,5

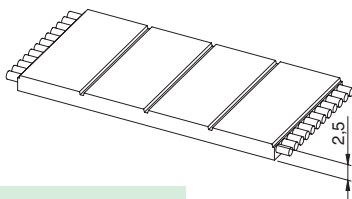

- Tolleranza di larghezza:  $\pm 0,5$  [mm]
- Tolleranza di spessore:  $\pm 0,2$  [mm]

### Caratteristiche

- Cinghia piana in mescola poliuretanic speciale con cavi in acciaio
- È utilizzata soprattutto in applicazioni di sollevamento dove non è richiesto il sincronismo
- Permette l'utilizzo di pulegge di diametro particolarmente contenuto
- Standard di colore nero
- Esente da manutenzione
- Disponibile a richiesta tolleranza di spessore ridotta

### Dati tecnici

Largh. cinghia b [mm]	Carico amm. a trazione Tipo "M" $F_{Tzul}$ [N]	Carico amm. a trazione Tipo "V" $F_{Tzul}$ [N]	Carico di rottura Tipo "M" $F_{Br}$ [N]	Modulo elastico $C_{spez}$ [N]	Peso [kg/m]
20	5280	2640	19250	1320000	0,08
25	6720	3360	24500	1680000	0,09
50	14400	7200	52500	3600000	0,18
75	21600	10800	78750	5400000	0,27
100	29280	14640	106750	7320000	0,36
120	35040	17520	127750	8760000	0,42

Altre larghezze sono fornibili su richiesta.

### Carico / Allungamento [%]

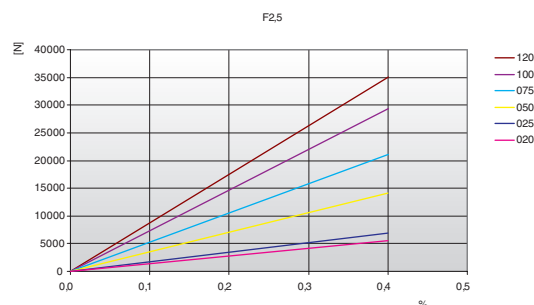

Diametro minimo della puleggia	Trasmissione senza controflessione [mm]	Trasmissione con controflessione [mm]
	80	150

## F3

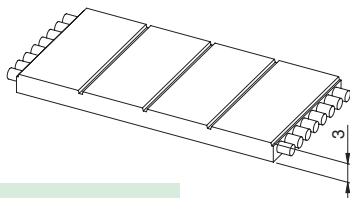

- Tolleranza di larghezza:  $\pm 0,5$  [mm]
- Tolleranza di spessore:  $\pm 0,2$  [mm]

### Caratteristiche

- Cinghia piana in mescola poliuretanic speciale con cavi in acciaio
- È utilizzata soprattutto in applicazioni di sollevamento dove non è richiesto il sincronismo
- Permette l'utilizzo di pulegge di diametro particolarmente contenuto
- Standard di colore nero
- Esente da manutenzione
- Disponibile a richiesta tolleranza di spessore ridotta

### Dati tecnici

Largh. cinghia b [mm]	Carico amm. a trazione Tipo "M" $F_{Tzul}$ [N]	Carico amm. a trazione Tipo "V" $F_{Tzul}$ [N]	Carico di rottura Tipo "M" $F_{Br}$ [N]	Modulo elastico $C_{spez}$ [N]	Peso [kg/m]
25	8500	4250	32000	2125000	0,11
30	10200	5100	38400	2550000	0,12
60	21250	10625	80000	5312500	0,24
120	43350	21675	163200	10837500	0,48
150	53550	26775	201600	13387500	0,60

Altre larghezze sono fornibili su richiesta.

### Carico / Allungamento [%]

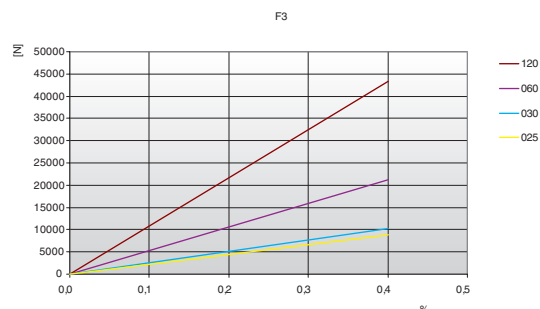

Diametro minimo della puleggia	Trasmissione senza controflessione [mm]	Trasmissione con controflessione [mm]
	120	180

# CINGHIA PIANA Heavy Series

Le cinghie ELATECH® tipo flat (piane) per l'impiego con carichi gravosi sono nate in funzione alle esigenze delle industrie automobilistiche. In particolare vengono impiegate per sollevare scocche del telaio o vetture complete. Sono realizzate in durezza 85 Sh. anziché 92 Sh. come standard per garantire un elevato grip sulla puleggia motrice e sono armate con trefoli d'acciaio speciali ad elevatissime prestazioni.

## F9

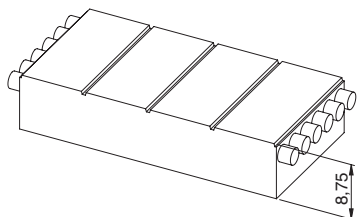

### Caratteristiche

- Cinghia piana in poliuretano speciale con cavi in acciaio
- Lunga durata
- Standard di colore nero
- Esente da manutenzione
- Minimo allungamento elastico

- Tolleranza di larghezza:  $\pm 1,0$  [mm]
- Tolleranza di spessore:  $\pm 0,5$  [mm]

## Dati tecnici

Largh. cinghia b [mm]	Carico amm. a trazione Tipo "M" $F_{Tzul}$ [N]	Carico di rottura Tipo "M" $F_{Br}$ [N]	Modulo elastico $C_{spez}$ [N]	Peso [kg/m]
75	34000	119000	8500000	1,1
90	42000	147000	10500000	1,6
105	50000	175000	12500000	1,6
125	60000	210000	15000000	1,9
180	88000	308000	22000000	2,8

Altre larghezze sono fornibili su richiesta.

### Carico / Allungamento [%]

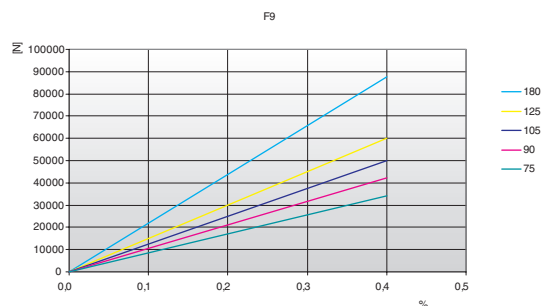

Diametro minimo della puleggia	Trasmissione senza controflessione [mm]	Trasmissione con controflessione [mm]
	250	300

# POLY-V K

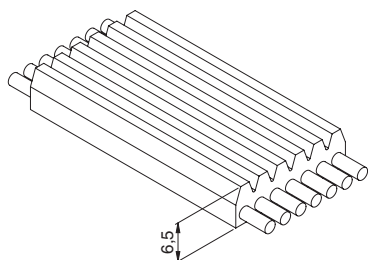
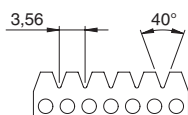

## Caratteristiche

- Cinghia in poliuretano Poly-V con profilo K e cavi in acciaio ad alta resistenza di carico per elevate prestazioni e maggiore flessibilità
- Il profilo Poly-V permette diametri della puleggia contenuti
- Bassa rumorosità della trasmissione
- Ampiamente usate nelle applicazioni di sollevamento

- Tolleranza di larghezza:  $\pm 1,0$  [mm]
- Tolleranza di spessore:  $\pm 0,4$  [mm]

## Dati tecnici

Largh. cinghia b [mm]	Carico amm. a trazione Tipo "M" $F_{Tzul}$ [N]	Carico di rottura Tipo "M" $F_{Br}$ [N]	Modulo elastico $C_{spez}$ [N]	Peso [kg/m]
25	7700	31500	1925000	0,28
30	9900	40500	2475000	0,34
75	27500	112500	6875000	0,89
100	35200	144000	8800000	1,11
150	55000	225000	13750000	1,67

Altre larghezze sono fornibili su richiesta.

## Carico / Allungamento [%]

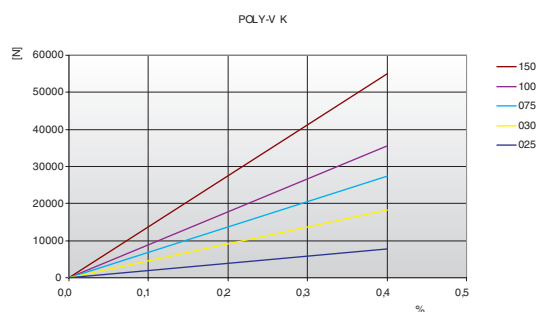

Diametro minimo della puleggia	Trasmissione senza controflessione [mm]	Trasmissione con controflessione [mm]
	150	250

# TT5

## Cinghie in poliuretano "TT5"

La cinghia speciale TT5 è espressamente progettata per l'impiego in macchine circolari di taglio, nel settore tessile.

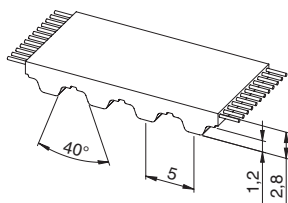

### Caratteristiche

- Passo metrico 5 mm
- Profilo dente trapezoidale secondo ISO 17396
- Colore standard: blu con cavi in Kevlar®, bianco con cavi in acciaio. Altri colori sono disponibili a richiesta.
- Durezza poliuretano 88 Sh. A

- Tolleranza di larghezza: ±0,5 [mm]
- Tolleranza di lunghezza: ±0,5 [mm/m]
- Tolleranza di spessore: ±0,2 [mm]

### Dati tecnici

Le cinghie ELATECH® TT5 sono disponibili nelle seguenti esecuzioni:

#### ELATECH® - M

- A bobine con lotti minimi d'ordine di 100 metri o multipli di 100

#### ELATECH® - V

- Il processo speciale della saldatura della giunzione offre maggiore resistenza alla trazione di carico
- Disponibili sia con cavi in acciaio che in Kevlar®
- Colori speciali sono disponibili su richiesta
- Disponibili in qualsiasi lunghezza dente per dente



#### ELA-flex SD® a cavo continuo

- Le cinghie ELA-flex SD® TT5 non avendo alcuna giunzione e saldatura possono offrire una resistenza ottimale alla trazione di carico
- Disponibili sia con cavi in acciaio che in Kevlar®
- Colori speciali sono disponibili su richiesta
- Disponibili in qualsiasi lunghezza dente per dente fino ad una lunghezza massima di 17.900 mm

Largh. cinghia b [mm]	Carico amm. a trazione Tipo "M" F <sub>Tzul</sub> [N]	Carico amm. a trazione Tipo "V" F <sub>Tzul</sub> [N]	Carico di rottura Tipo "M" F <sub>Br</sub> [N]	Peso [kg/m]
cavi in Kevlar®				
10	840	420	3360	0,019
Cavo in acciaio				
10	320	190	1250	0,021

Tipo	Lungh. cinghia [mm]	Tipo	Lungh. cinghia [mm]
10TT5/4800K	4800	10TT5/9200K	9200
10TT5/5000K	5000	10TT5/9400K	9400
10TT5/5200K	5200	10TT5/9600K	9600
10TT5/5600K	5600	10TT5/9800K	9800
10TT5/5800K	5800	10TT5/10000K	10000
10TT5/6000K	6000	10TT5/10200K	10200
10TT5/6200K	6200	10TT5/10300K	10300
10TT5/6400K	6400	10TT5/10400K	10400
10TT5/6600K	6600	10TT5/10600K	10600
10TT5/6800K	6800	10TT5/10800K	10800
10TT5/7000K	7000	10TT5/11200K	11200
10TT5/7200K	7200	10TT5/11300K	11300
10TT5/7400K	7400	10TT5/11800K	11800
10TT5/7500K	7500	10TT5/12000K	12000
10TT5/7600K	7600	10TT5/12300K	12300
10TT5/7800K	7800	10TT5/12700K	12700
10TT5/8000K	8000	10TT5/12800K	12800
10TT5/8200K	8200	10TT5/13000K	13000
10TT5/8300K	8300	10TT5/13200K	13200
10TT5/8400K	8400	10TT5/13400K	13400
10TT5/8600K	8600	10TT5/13600K	13600
10TT5/8800K	8800	10TT5/15400K	15400
10TT5/8900K	8900	10TT5/17900K	17900
10TT5/9000K	9000		

### Diametro di avvolgimento

N° min. di denti della puleggia e diametro min. del galoppino	Tipo di cavo	
	STANDARD	KEVLAR®
Trasmissione senza controflessione 	Puleggia dentata Z <sub>min</sub>	12
	Galoppino interno d <sub>min</sub>	30 mm
Trasmissione con controflessione 	Puleggia dentata Z <sub>min</sub>	15
	Galoppino esterno d <sub>min</sub>	30 mm

Nota: Cavi di trazione in acciaio disponibili a richiesta.