

Slitta TC COMPATTA

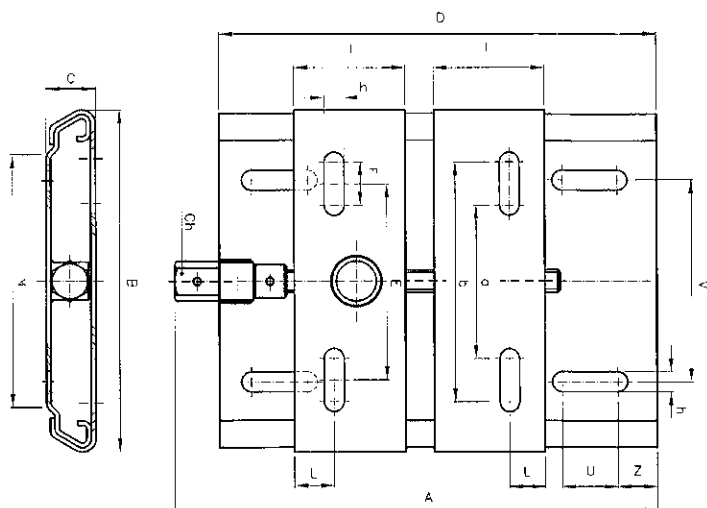

Descrizione

La slitta COMPATTA risulta molto semplice da montare, è idonea per qualunque motore elettrico ed ha un ingombro ridotto particolarmente in altezza. La regolazione avviene agendo sulla vite conduttrice della slitta, non richiede lo spostamento dei bulloni del motore e non influenza l'allineamento motore-utilizzatore. La slitta COMPATTA è progettata e realizzata per offrire un'ampia corsa di regolazione. I 6 modelli descritti sono disponibili a magazzino. La serie è costruita in acciaio zincato, mentre sono fornibile su richiesta in altri materiali come acciaio inox. Sit come costruttore su specifiche esigenze del cliente realizza slitte diverse dalla serie.



Tipo slitta	Taglia motore	56M	63M	71M	80M	90S	90L	100L	112M	132S	132M	160M	160L	180M	180L	200L	225S	225M
MBTC 80 (mignon)	Corsa max di regolazione [mm]	98	88	76	63	-	-	-	-	-	-	-	-	-	-	-	-	-
MBTC 90 (piccola)		-	-	118	105	90	90	-	-	-	-	-	-	-	-	-	-	-
MBTC 112 (junior)		-	-	-	169	154	154	134	105	-	-	-	-	-	-	-	-	-
MBTC 132 (media)		-	-	-	-	208	208	188	158	132	132	-	-	-	-	-	-	-
MBTC 180 (maxi)		-	-	-	-	-	-	-	-	-	-	176	176	151	151	-	-	-
MBTC 225 (magnum)		-	-	-	-	-	-	-	-	-	-	-	-	-	-	182	144	144

Tipo slitta	Grandezza motore	Potenza motore 2 poli (2.800 giri/min) [kW]	Potenza motore 4 poli (1.400 giri/min) [kW]	A [mm]	B [mm]	C [mm]	D [mm]	E [mm]	F [mm]	I [mm]	L [mm]	M [mm]	Ch [mm]	V [mm]	Z [mm]	U [mm]	a x b x h [mm]	Peso [kg]
MBTC 80 (mignon)	56÷80	0,12-1,1	0,1-0,75	240	154	22	220	85	25	50	16	113	15	90	25	40	60x110x9	1,5
MBTC 90 (piccola)	71÷90	0,37-2,2	0,25-1,5	293	180	25	270	90	45	70	20	134	16	110	25	40	45x135x9	2,0
MBTC 112 (junior)	80÷112	0,75-4	0,55-4	365	220	30	340	110	43,5	85	23	163	17	130	25	50	66,5x153,5x13	3,5
MBTC 132 (media)	90÷132	1,5-9	1,1-7,5	430	250	35	400	134	47,5	100	26	185	22	150	25	60	86,5x181,5x13	5,8
MBTC 180 (maxi)	160÷180	15-25	11-22	532	380	40	500	220	60	125	35	305	24	260	25	60	160x280x15	12,0
MBTC 225 (magnum)	200÷225	30-45	30-45	635	448	50	600	280	55	160	50	338	27	300	30	70	225x335x18	22,5

Esempio di codifica

MBTC MEDIA

Slitta Compatta

Taglia

Slitta TX VAREX



Descrizione

Le slitte tenditrici VAREX (realizzate in acciaio zincato) rappresentano una soluzione valida e molto economica quando vengano impiegate per la realizzazione di variatori di velocità con pulegge espansibili, in cui lo spostamento longitudinale del motore consente di variare in modo continuo la velocità dell'albero condotto.

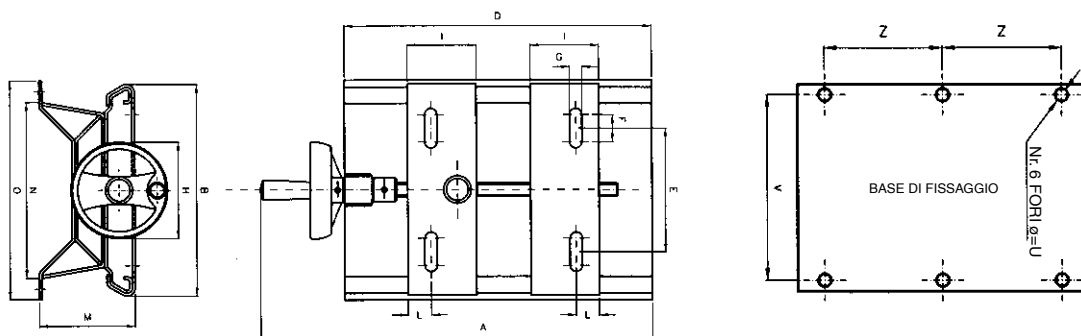

Tipo slitta	Taglia motore	56M	63M	71M	80M	90S	90L	100L	112M	132S	132M
MBTX (mignon)	Corsa max di regolazione [mm]	98	88	76	63	-	-	-	-	-	-
MBTX (piccola)		-	-	118	105	90	90	-	-	-	-
MBTX (media)		-	-	-	-	208	208	188	158	132	132

Tipo slitta	Taglia motore elettrico	Potenza motore 2 poli [kW]	Potenza motore 4 poli [kW]	A [mm]	B [mm]	D [mm]	E [mm]	F [mm]	G [mm]	H [mm]	I [mm]	L [mm]	M [mm]	N [mm]	O [mm]	U [mm]	V [mm]	Z [mm]	Peso [kg]
MBTX (mignon)	55-80	0,12-1,1	0,1-0,75	323	158	220	85	25	9	100	50	16	73	116	160	8,5	134	95	2,8
MBTX (piccola)	71-90	0,37-2,2	0,25-1,5	394	182	270	90	45	9	120	70	20	90	140	184	8,5	164	110	4,0
MBTX (media)	90-132	1,5-9	1,1-7,5	545	250	400	134	47	13	156	100	26	110	192	248	10,5	220	180	10,0

Esempio di codifica

MBTX MEDIA

Slitta Varex

Taglia

Slitta TT LINEA



Descrizione

La gamma di slitte tenditrici LINEA (realizzate in acciaio zincato) permette il montaggio e la regolazione dei vari tipi di motore elettrico in molteplici posizioni. Per quanto riguarda invece la possibilità di effettuare il montaggio in posizione invertita, vi preghiamo di consultare preventivamente il nostro Ufficio Tecnico. La costruzione molto robusta delle slitte LINEA, e degli elementi di fissaggio, consente di ottenere tutte le combinazioni possibili mediante il posizionamento dei bulloni di fissaggio.

Il montaggio del motore elettrico risulta molto semplice, grazie a un numero ridotto di elementi (standardizzati).

Le slitte LINEA possono venire fissate al basamento mediante bulloni, oppure mediante saldatura (in caso di basamento in acciaio).

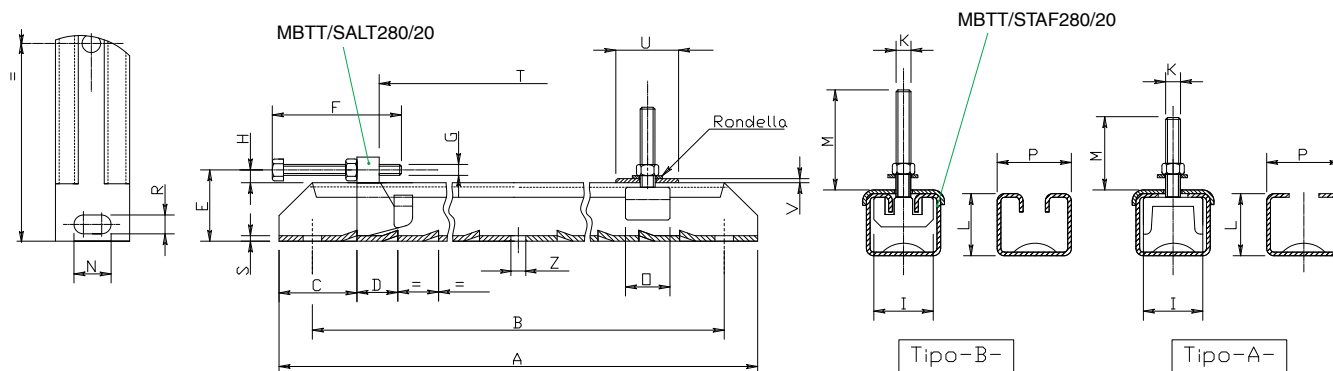

Tipo di staffa	Tipo slitta	Motore	A [mm]	B [mm]	C [mm]	D [mm]	E [mm]	F [mm]	G [mm]	H [mm]	I [mm]	K [mm]	L [mm]	M [mm]	N [mm]	O [mm]	P [mm]	R [mm]	S [mm]	T [mm]	U [mm]	V [mm]	Z [mm]	Peso [kg]
Tipo a	MBTT71/6	56-71	312	280	50	30	38	80	M.8	7	40	M.6	31	25	18	22	47	13	3	180	35	2	-	2,4
	MBTT80/8	80	375	343	50	30	38	80	M.8	7	40	M.8	31	30	18	22	47	13	3	243	35	2	-	2,7
	MBTT90/8	80-90	395	355	54	40	45	100	M.10	9	50	M.8	36	35	21	25	59	13	3	247	40	2	-	4,3
	MBTT100/10	100	395	355	54	40	45	100	M.10	9	50	M.10	36	40	21	25	59	13	3	247	40	2	-	4,4
	MBTT112/10	100-112	495	455	54	40	45	100	M.10	9	50	M.10	36	40	21	25	59	13	3	347	40	2	-	5,2
Tipo b	MBTT132/10	100-132	530	480	60	40	52	120	M.12	12	50	M.10	40	45	26	20	65	17	4	360	60	3	-	7,8
	MBTT160/12	160	630	580	60	40	52	120	M.12	12	50	M.12	40	50	26	20	65	17	4	460	60	3	-	8,8
	MBTT180/12	160-180	700	630	70	40	57	120	M.12	15	50	M.12	42	50	26	20	75	17	4	524	80	3	-	12,0
	MBTT225/16	200-225	864	800	82	45	68	140	M.16	18	60	M.16	50	80	27	35	82	17	5	654	90	4	17	20,4
	MBTT280/20	250-280	1072	1000	86	45	90	150	M.18	22	90	M.20	70	85	27	35	116	20	6	842	120	4	20	43,0
	MBTT355/24	315-355	1330	1250	86	45	90	150	M.18	22	90	M.24	70	100	27	35	116	24	6	1090	120	4	25	52,0
	MBTT400/30	400	1430	1350	86	45	90	150	M.18	22	100	M.30	70	100	27	40	116	24	6	1190	120	4	25	58,0

N.B. = una confezione contiene 2 pz base slitta, complete entrambe di saltarello e staffa di bloccaggio.

Esempio di codifica

MBTT 100/10

Slitta Linea

Taglia

Slitta TV 909



Descrizione

Le slitte tenditrici TV 909, realizzate in ghisa, sono concepite per permettere variazioni di velocità mediante lo spostamento longitudinale del motore elettrico su cui è montata una puleggia variabile.

La rigidità della slitta, e la possibilità di regolazione fine mediante sistema a vite azionato da un volantino di manovra, consente di risolvere applicazioni che richiedano una regolazione molto precisa della velocità dell'albero condotto.

Il piano superiore è scorrevole su due guide a coda di rondine di proporzioni sovradimensionate, che consentono di ottenere una regolazione molto semplice. Per il fissaggio della slitta è sufficiente scoprire i fori di fissaggio mediante la rotazione del volantino di manovra.

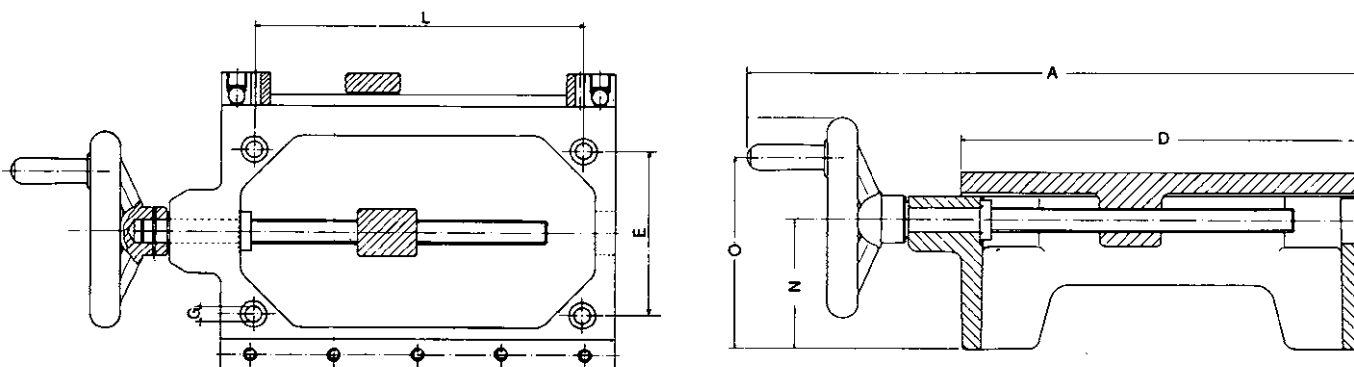

Tipo slitta	A [mm]	B [mm]	C [mm]	D [mm]	E [mm]	G [mm]	L [mm]	M [mm]	N [mm]	O [mm]	Corsa max. di regolazione [mm]	Peso [kg]
MBTV909 G1	332	163	87	201	85	8,0	163	135	62	97	98	6,7
MBTV909 G2	400	217	114	254	118	10,5	211	189	83	128	158	13,6
MBTV909 G3	568	293	128	354	180	13,0	303	258	96	151	217	24,5

Esempio di codifica

MBTV909 G2

Slitta TV 909

Taglia

Slitta TV 910



Descrizione

Le slitte tenditrici TV 910, realizzate in ghisa, hanno le stesse caratteristiche del modello TV 909, ma sono state progettate con minore ingombro in altezza, per meglio adattarsi ad applicazioni che richiedano una maggiore compattezza.

Il volantino di manovra è fissato in cima ad un supporto a gomito, e il collegamento tra il suo albero e la vite di regolazione è assicurato da un giunto a snodo che realizza una trasmissione priva di gioco. Il volantino è localizzato in una posizione più alta di quella del piano scorrevole, per consentire l'applicazione della slitta TV 910 in spazi ridotti, proibitivi per altri tipi di slitta.

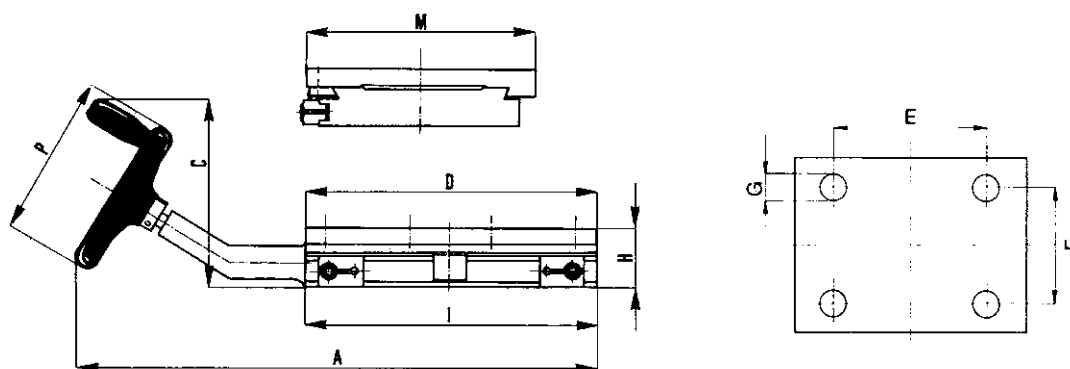

Tipo slitta	A [mm]	C [mm]	D [mm]	E [mm]	F [mm]	G [mm]	H [mm]	I [mm]	M [mm]	P [mm]	Corsa max. di regolazione [mm]	Peso [kg]
MBTV910 G1	345	135	189	130	65	10,5	44	188	151	100	78	6,1
MBTV910 G2	420	147	228	150	80	10,5	44	230	177	100	131	8,9
MBTV910 G3	475	170	267	185	108	12,5	55	269	222	123	171	14,5

Esempio di codifica

MBTV910 G2

Slitta TV 910

Taglia

Piastra basculante TB 911



Descrizione

Le slitte tenditrici basculanti TB 911, realizzate in ghisa e acciaio, sono state progettate per le applicazioni con puleggia variabile in cui lo spostamento del motore può avvenire solo mediante basculamento. Le slitte tenditrici TB 911 sono costituite da una piastra di fissaggio articolata realizzata in ghisa, e da un sistema a vite, provvisto di volantino di manovra, a sua volta articolato per consentire il basculamento. Il dispositivo è mantenuto in due piani differenti mediante gli assi di articolazione e i doppi supporti, sovradimensionati al fine di garantire una notevole rigidità all'insieme. La corsa consentita è sufficiente a fornire l'interasse di regolazione necessario per ogni applicazione. La slitta TB 911 può venire impiegata per realizzare il tensionamento della cinghia installata tra il motore elettrico e l'elemento condotto in quei casi particolari in cui lo spazio disponibile non consenta l'uso di una slitta convenzionale.

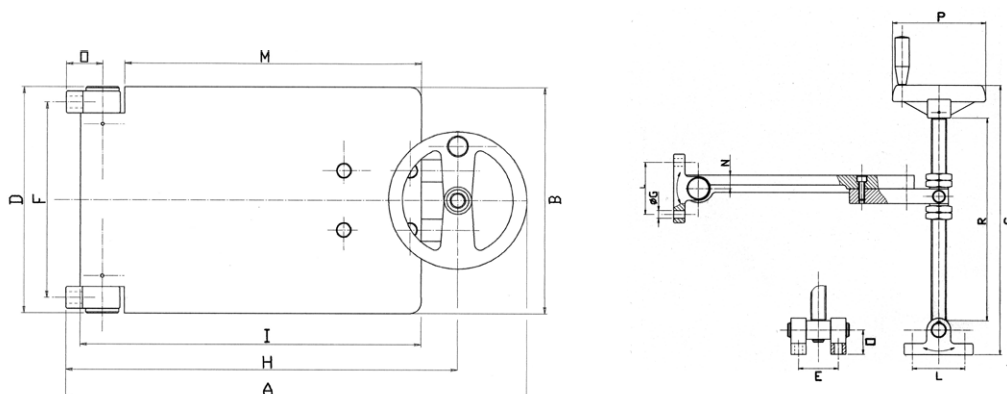

Tipo slitta	A* [mm]	B [mm]	C [mm]	D [mm]	e [mm]	F [mm]	G [mm]	H* [mm]	i [mm]	L [mm]	M [mm]	N [mm]	O [mm]	P [mm]	r [mm]	Peso [kg]
MBTB 1	413	206	346	206	53	172	11	351	308	70	268	18	33	125	273	9,4
MBTB 2	548	316	520	315	58	280	11	486	436	70	391	22	36	125	443	20,0

* Con angolo 90° tra asse volantino e basamento.

Esempio di codifica

MBTB 1

Slitta TB 911

Taglia