

TRASMISSIONI A CINGHIA DENTATA IN GOMMA



DRIVE
SOLUTIONS



Cinghie dentate
profilo bielicoideale

7 ÷ 16



Cinghia dentate
profilo GTR

17 ÷ 28



Cinghie dentate
profilo HTD/RPD

29 ÷ 83

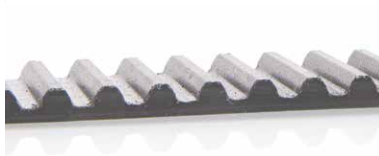

Cinghie dentate
profilo STD SUPER TORQUE

85 ÷ 100



Cinghie dentate
PASSO IN POLLICI

101 ÷ 112



Pullegge dentate
profilo bielicoideale

113 ÷ 124



Pullegge dentate
profilo GTR

125 ÷ 136



Pullegge dentate
profilo HTD/RPD

137 ÷ 152



Pullegge dentate
profilo STD SUPER TORQUE

153 ÷ 164



Pullegge dentate
PASSO IN POLLICI

165 ÷ 190

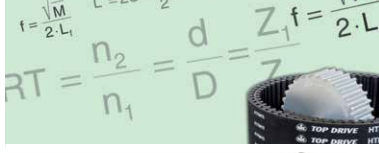

Calcolo della trasmissione

191 ÷ 198



Accessori per la trasmissione

199 ÷ 222



Controllo e regolazione
della trasmissione

223 ÷ 228

TRASMISSIONI A CINGHIA DENTATA IN GOMMA



DRIVE
SOLUTIONS

Trasmissioni a cinghia dentata in gomma

INDICE

Trasmissioni a cinghia dentata	PAG.
CINGHIE DENTATE	
Cinghie dentate SILENTSYNC® - Sezioni 8M - 14M	
Descrizione	9
Risparmio energetico e rumore	10
Caratteristiche	11
Elenco delle cinghie fornibili e larghezza standard	12
Cinghie a metraggio e piastre dentate	12
Potenza trasmissibile	13 ÷ 16
Cinghie dentate GIGATORQUE - Sezioni 8M - 14M	
Descrizione	19
Caratteristiche	20 - 21
Elenco delle cinghie fornibili e larghezza standard	22
Potenza trasmissibile	23 - 27
Cinghie dentate FALCON Pd® - Sezioni 8M - 14M	
Descrizione	28
Cinghie dentate TOP DRIVE® HTD - Sezioni 3M - 5M - 8M - 14M	
Descrizione	31
Caratteristiche	32 - 33
Elenco delle cinghie fornibili e larghezza standard	34 ÷ 35
Potenza trasmissibile	38 ÷ 45
Cinghie a doppia dentatura	46 - 47
Cinghie a metraggio e piastre dentate	48
Cinghie dentate MUSTANG® SPEED HTD - Sezioni 3M - 5M - 8M - 14M	
Descrizione	49
Caratteristiche	50 - 51
Elenco delle cinghie fornibili e larghezza standard	52
Potenza trasmissibile	53 ÷ 60
Cinghie a doppia dentatura	61 - 62
Cinghie a metraggio e piastre dentate	63
Cinghie dentate MUSTANG® TORQUE HTD - Sezioni 8M - 14M	
Descrizione	64
Caratteristiche	65 - 66
Elenco delle cinghie fornibili e larghezza standard	67
Potenza trasmissibile	68 ÷ 72
Cinghie a metraggio e piastre dentate	73
Cinghie dentate Hi-PERFORMANCE Pd® PLUS - Sezioni 8M - 14M	
Descrizione	74
Caratteristiche	75 - 76
Elenco delle cinghie fornibili e larghezza standard	77
Potenza trasmissibile	78 ÷ 82
Cinghie a metraggio e piastre dentate	83

Cinghie dentate TOP DRIVE® STD SUPER TORQUE - Sezioni 3M - 5M - 8M - 14M	
Descrizione	87
Caratteristiche	88 - 89
Elenco delle cinghie fornibili e larghezza standard	90 - 91
Potenza trasmissibile	92 ÷ 94
Cinghie a doppia dentatura	95 - 96
Cinghie a metraggio e piastre dentate	97
Cinghie dentate MUSTANG® SPEED STD SUPER TORQUE - Sezione 8M	
Descrizione	98
Elenco delle cinghie fornibili e larghezza standard	99
Potenza trasmissibile	100
Cinghie dentate CLASSICHE passo in pollici - Sezione XL - L - H - HX - XXH	
Descrizione	103
Caratteristiche	104 - 105
Elenco delle cinghie fornibili e larghezza standard	106 - 107
Potenza trasmissibile	108 - 109
Cinghie a doppia dentatura	110 - 111
Cinghie a metraggio e piastre dentate	112
PULEGGE DENTATE	
Pulegge dentate profilo bielcoideale EAGLE	
Descrizione	115
Dimensioni delle pulegge dentate EAGLE con preforo	116 ÷ 120
Dimensioni delle pulegge dentate EAGLE per montaggio con bussola conica SER-SIT®	121 ÷ 124
Pulegge dentate profilo GTR	
Descrizione	127
Dimensioni delle pulegge dentate GTR per montaggio con bussola conica SER-SIT®	128 ÷ 136
Pulegge dentate profilo HTD	
Descrizione	139
Dimensioni delle pulegge dentate HTD a mozzo pieno	140 ÷ 146
Dimensioni delle pulegge dentate HTD per montaggio con bussola conica SER-SIT®	147 ÷ 151
Barre dentate HTD	152
Pulegge dentate profilo STD SUPER TORQUE	
Descrizione	155
Dimensioni delle pulegge dentate STD a mozzo pieno	156 ÷ 160
Dimensioni delle pulegge dentate STD per montaggio con bussola conica SER-SIT®	161 - 164
Pulegge dentate PASSO IN POLLICI	
Descrizione	167
Dimensioni delle pulegge dentate PASSO IN POLLICI a mozzo pieno	168 ÷ 179
Dimensioni delle pulegge dentate PASSO IN POLLICI per montaggio con bussola conica SER-SIT®	180 ÷ 189
Barre dentate HTD	190
Calcolo della trasmissione di potenza	191 ÷ 198





ACCESSORI PER LA TRASMISSIONE DENTATA

Bussole coniche SER-SIT®	199 ÷ 203
Sistema di fissaggio SERLOCK®	205 ÷ 209
Flange per pulegge e barre	211 ÷ 214
Slitte tendicinghia	215 ÷ 222
Controllo e regolazione della trasmissione	
TEN-SIT® misurazione elettronico di tensione della cinghia	225 - 226
LINE-LASER® strumento laser di allineamento pulegge	227 - 228



Trasmissioni a cinghia dentata in gomma

La trasmissione del moto è una parte fondamentale di una macchina automatica sia in termini di affidabilità e durata ma anche di risparmio energetico. Questi risultati si ottengono solamente se tutti gli elementi della trasmissione sono curati e realizzati secondo elevati standard qualitativi. La trasmissione è un unico sistema fatto di pulegge, cinghie e ingegneria, dove un solo anello debole mette a rischio l'intera produzione.

Aggiungere dei rischi residui su una macchina automatica o sottovalutare la trasmissione in relazione ai consumi energetici, sono rischi che le aziende di qualità non possono più correre. SIT produce da oltre 5 decenni soluzioni standard o speciali per la trasmissione del moto in un'ottica integrata di risparmio energetico, riduzione del rumore e affidabilità.

Grazie alle innovative caratteristiche costruttive delle cinghie dentate e alla qualità della vastissima gamma di pulegge che SIT produce rispettando le più severe norme vigenti, le trasmissioni a cinghia dentata rappresentano la soluzione ideale, versatile ed economica per la progettazione.

Per ottimizzare la scelta della cinghia dentata, che rappresenta sicuramente l'aspetto più importante e complesso nel dimensionamento delle trasmissioni meccaniche, il catalogo è stato suddiviso in 5 sezioni, ognuna delle quali costituisce una famiglia di cinghie dentate ovvero l'insieme di tutte le cinghie disponibili in SIT che possono essere installate sulla medesima tipologia di puleggia.

I criteri di scelta che determinano l'utilizzo di una specifica famiglia sono legati alle differenti caratteristiche peculiari della trasmissione da dimensionare, alcuni di questi aspetti sono di seguito riportati:

Famiglie profili:

SILENTSYNC®	Rappresentano la soluzione con minor rumore generato. Coniugano elevate trasmissioni di potenza/coppia con ingombri ridotti. Inducono un basso livello di vibrazioni e un ridotto gioco. Le cinghie sono autocentranti, le pulegge quindi non necessitano di flange.
GIGATORQUE FALCON Pd® POLY-CHAIN®	Utilizzate in applicazioni dove è necessario coniugare elevata trasmissione di potenza/coppia con ingombri ridotti.
HTD / RPD	Rappresentano la famiglia con la più ampia gamma di tipologie di cinghia. I criteri di scelta possono infatti spaziare da cinghie di prima generazione come le CHD, fino a cinghie capaci di trasmettere coppie elevatissime come le MUSTANG® TORQUE, passando per le cinghie di ultima generazione MUSTANG® SPEED, che rappresentano l'ottimizzazione del fattore economico e della potenza di progetto.
STD	Utilizzate principalmente nelle trasmissioni in cui è richiesto un basso livello di vibrazioni e un gioco ridotto.
PASSO IN POLLICI (CLASSICA)	Cinghie di prima generazione disponibili in una vasta gamma di passi e sviluppi.



In relazione alla potenza trasmissibile, si consideri il seguente diagramma:
 Diagramma Profili vs. Potenza trasmessa.

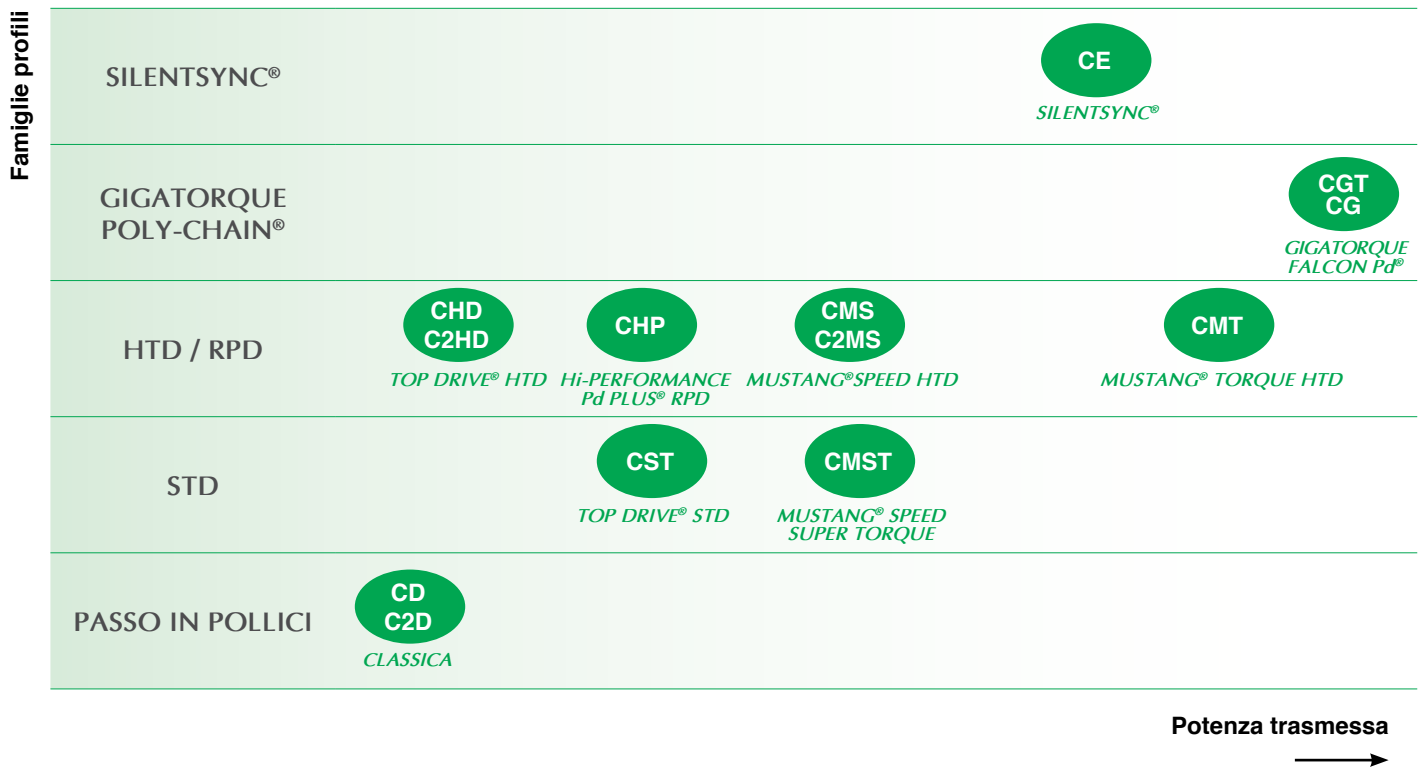

Le differenti caratteristiche della trasmissione sono: potenza, costo, rumore, ingombro, vibrazioni.

Per la scelta della tipologia di cinghia, altri parametri di progetto come temperatura, velocità massima, antistaticità possono diventare rilevanti. Per ogni cinghia presente nel catalogo saranno precisati i vari parametri.

CINGHIE DENTATE PROFILO BIELICOIDALE



DRIVE
SOLUTIONS

Cinghie dentate profilo bielicoide

Cinghie dentate SILENTSYNC®



Sezioni 8M - 14M



CINGHIE DENTATE

Descrizione

SILENTSYNC® è l'innovativa trasmissione a dentatura bielcooidale che grazie ad un ingranamento progressivo e continuo fra cinghia e puleggia permette di ottenere una drastica riduzione di vibrazioni e rumorosità. Grazie all'elevato rendimento le cinghie garantiscono un sensibile **risparmio energetico** se utilizzate nella sostituzione di cinghie per attrito.

Le cinghie **SILENTSYNC®**, differenti rispetto alle tradizionali trasmissioni sincrone con profilo del dente tondo o parabolico, adottano una rivoluzionaria tecnica H.O.T. (Helical Offset Tooth) che accoppia cinghia e puleggia in un ciclo di lavoro estremamente silenzioso. Il sistema H.O.T. permette un ingranamento progressivo e continuo fra cinghia e puleggia ottenendo così una trasmissione con una migliore precisione nella trasmissione del moto. L'assenza di slittamento consente inoltre un maggiore rendimento.

Meno manutenzione e meno costi.

- **Trefoli:** fibra aramidica (Kevlar®)
- **Mescola:** gomma nitrilica (HNBR)
- **Rivestimento:** tessuto ottimizzato per ridurre al massimo l'attrito e l'usura (JPEX)
- **Temperatura**:** -30/+95 °C
(possibile utilizzo per brevi periodi a temperature: -40/+130 °C)
- **Resistenza oli:** ottima
- **Antistaticità:** secondo ISO 9563
- **Velocità max:** fino a 50 m/s*



*= per applicazioni con velocità superiori a 33 m/s contattare il nostro Ufficio Tecnico.

**= durante il funzionamento a temperature molto basse (da -20 °C a -30 °C) o alte (> 100 °C) a si raccomanda un'ispezione regolare.

Vantaggi

- **Elevata silenziosità**
- **Basso consumo di energia**
- **Vibrazioni molto contenute**
- **Elevata capacità di trasmissione di potenza con ingombri molto ridotti**
- **Autoallineamento della cinghia (le pulegge non necessitano di flange)**



H.O.T.

Sezioni e caratteristiche dimensionali

Simbolo - Colore	PASSO "P" [mm]	Spessore s [mm]	Altezza dente h [mm]	Larghezza W [mm]
Y - Yellow	8	5,3	3,1	16
W - White	8	5,3	3,1	32
P - Purple	8	5,3	3,1	64
B - Blue	14	8,6	5,3	35
G - Green	14	8,6	5,3	52,5
O - Orange	14	8,6	5,3	70
R - Red	14	8,6	5,3	105

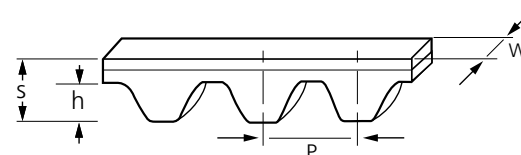

Applicazioni

Macchine utensili, macchine lavorazione carta, macchine alimentari, unità HVAC, macchine tessili, macchine lavorazione legno.

Risparmio energetico

Nella progettazione di processi e nello sviluppo di prodotti si deve tenere in considerazione la quantità di energia consumata attuando programmi di efficienza e di risparmio energetico. Il vantaggio delle trasmissioni **SILENTSYNC®** consiste proprio nel fornire ai progettisti un valido strumento per raggiungere questi obiettivi con tempi di rientro dell'investimento bassissimi, **grazie all'elevato rendimento della trasmissione SILENTSYNC®, pari al 98%**.

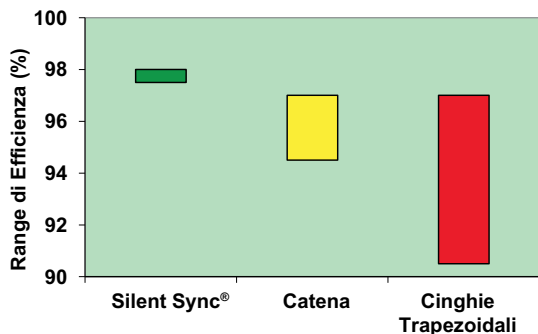

Confronto "Trasmissione SILENTSYNC®" con "Trasmissione a cinghia trapezoidale"

(Ipotesi di risparmio su 7000 ore anno di funzionamento - kWh 0,15 euro)

Taglia motore	Risparmio anno	RISPARMIO ENERGETICO
20 - 40 kW	1.000 - 2.000 euro	5%
40 - 75 kW	2.000 - 4.000 euro	
75 - 132 kW	4.000 - 7.000 euro	
132 - 180 kW	7.000 - 10.000 euro	

Indicazione generica di risparmio medio calcolato su alcune esperienze SIT.

Rumore

Nessun altro sistema di trasmissione riduce il rumore alla fonte come **SILENTSYNC®**. La cinghia e la puleggia **SILENTSYNC®** permettono di ridurre la rumorosità di lavoro di circa 15 decibel rispetto ad altri tipi di trasmissione dentata.

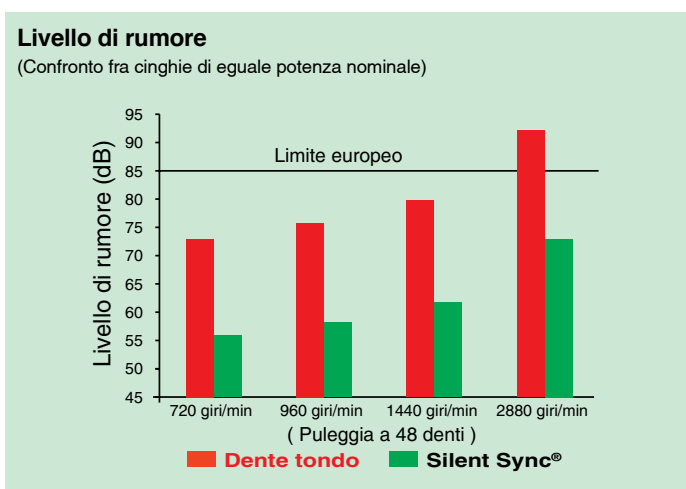

Razionalità di progettazione

La caratteristica auto allineante delle cinghie **SILENTSYNC®** ovvia all'esigenza di utilizzare pulegge flangiate riducendo quindi il diametro, la larghezza e il peso di queste ultime. La cinghia è bidirezionale e pertanto può essere usata in applicazioni con inversione di moto. Inoltre, essendo la cinghia **SILENTSYNC®** costruita con materiali ad alta tecnologia quali la gomma nitrilica (HNBR), gli elementi di tensione in fibra aramidica (Kevlar®) ed il rivestimento in tessuto nylon e polietilene (JPEX), la larghezza della cinghia risulta essere minima anche per trasmissioni di coppie elevate senza compromettere la sua resistenza. Il risultato è una trasmissione più leggera, con ingombri molto contenuti e che meglio si adatta alle varie applicazioni.

Larghezza media della fascia

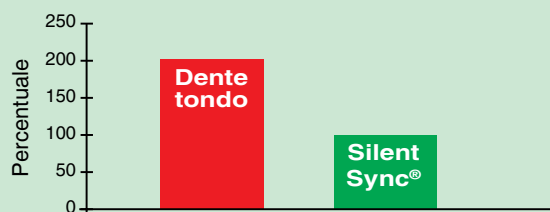

La soluzione su misura

In qualsiasi tipo di applicazione, le cinghie e le pulegge sincrone **SILENTSYNC®** possono ridurre in misura considerevole sia i livelli di rumorosità che i costi. Le combinazioni di pulegge standard sono migliaia per cui è estremamente facile ottenere la velocità di progetto desiderata. Poter scegliere fra una vasta gamma di rapporti di trasmissione possibili significa inoltre avere una maggiore compattezza delle trasmissioni. Le pulegge e le cinghie **SILENTSYNC®** possono essere utilizzate con successo in svariati campi applicativi.

Costruite più robuste per durare di più

Le cinghie e le pulegge **SILENTSYNC®** sono state progettate e realizzate per avere una lunga vita utile e per un funzionamento a bassa manutenzione. La caratteristica di una lunga durata è dovuta alla mescola di gomma nitrilica (HNBR), un elastomero reticolato formulato per resistere alla deformazione del dente e per incrementare la rigidità.

Comparazione di durezza della gomma



La mescola in gomma nitrilica (HNBR) è inoltre chimicamente stabile per resistere agli effetti di oli, liquidi refrigeranti, calore ed ozono.

Caratteristiche meccaniche delle cinghie dentate SILENTSYNC®

Carico di rottura della cinghia

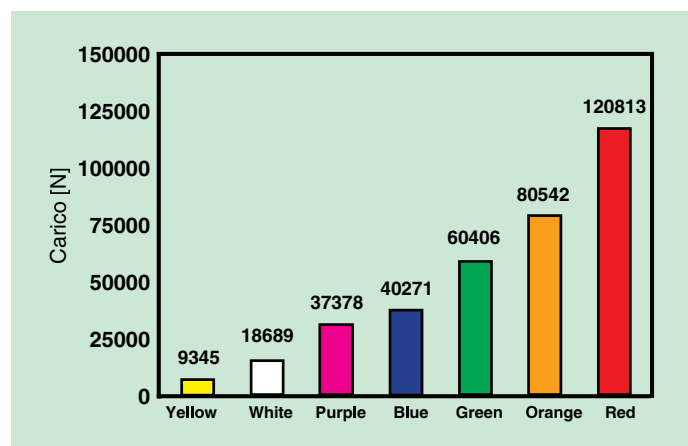

Modulo elastico della cinghia

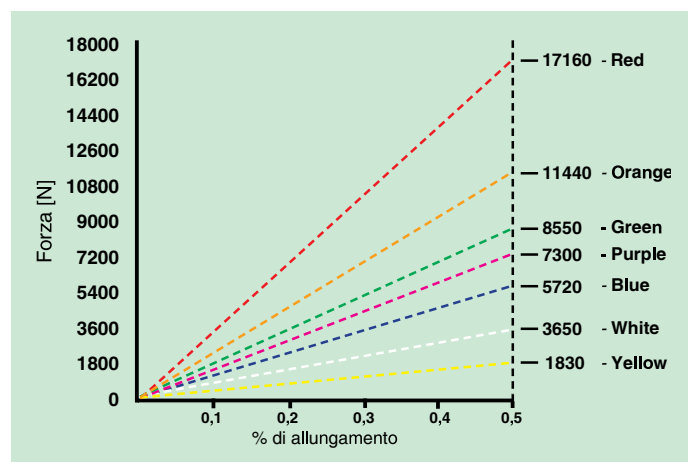

Resistenza alla trazione della gomma

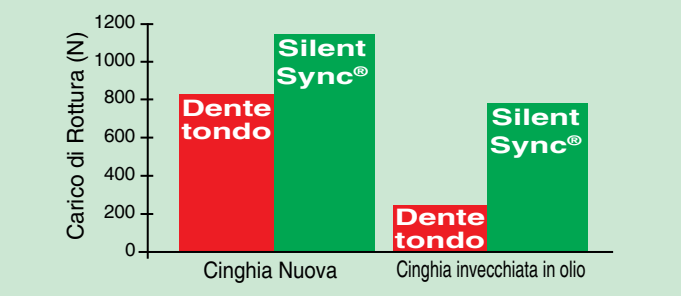

L'elemento di tensione in fibra aramidica (Kevlar®) ad alta resistenza conferisce alla cinghia una resistenza ottimale alla fatica a flessione, all'allungamento ed alle punte di carico in condizioni di funzionamento caratterizzate da elevate coppie da trasmettere.

Resistenza della cinghia

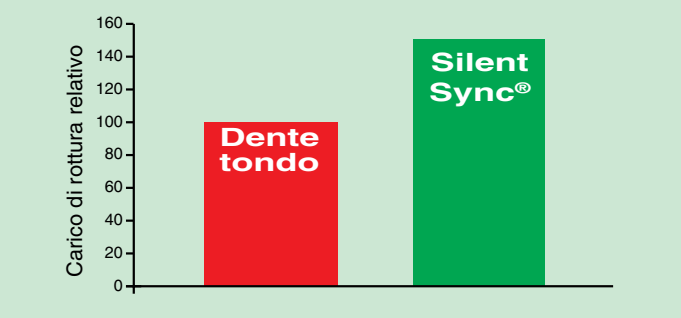

Il rivestimento della cinghia in tessuto in nylon e polietilene (JPEX) riduce l'attrito al momento dell'impegno del dente e al contempo offre resistenza all'infiltrazione di oli e agenti chimici.

Tipo - Passo	Larghezza cinghia W [mm]	Massa lineare [Kg/m]
Yellow - 8M	16	0,071
White - 8M	32	0,142
Purple - 8M	64	0,283
Blue - 14M	35	0,254
Green - 14M	52,5	0,380
Orange - 14M	70	0,507
Red - 14M	105	0,761

Precarico minimo raccomandato - verifica sviluppo nominale della cinghia

Precarico minimo raccomandato sul ramo [N]							
Passo [mm]	Larghezza cinghia [mm]						
	16	32	64	35	52,5	70	105
Yellow - White - Purple - 8M	289	645	1424	-	-	-	-
Blue - Green - Orange - Red - 14M	-	-	-	912	1452	2014	3198

È possibile calcolare la forza anche per altre larghezze usando l'interpolazione lineare.

CINGHIE DENTATE

Elenco delle cinghie dentate SILENTSYNC®

PASSO 8M		
Y Yellow	W White	P Purple
Larghezza std. 16 mm	Larghezza std. 32 mm	Larghezza std. 64 mm
Sviluppi [mm]		
640	640	-
720	720	720
800	800	800
896	896	896
1000	1000	1000
1120	1120	1120
1200	1200	1200
1280	1280	1280
1440	1440	1440
1600	1600	1600
1792	1792	-
2000	2000	-
2240	2240	-
2400	2400	-

PASSO 14M			
B Blue	G Green	O Orange	R Red
Larghezza std. 35 mm	Larghezza std. 52,5 mm	Larghezza std. 70 mm	Larghezza std. 105 mm
Sviluppi [mm]			
994	994	-	-
1120	1120	1120	-
1190	1190	1190	-
1260	1260	1260	1260
1400	1400	1400	1400
1568	1568	1568	1568
1750	1750	1750	1750
1960	1960	1960	1960
2100	2100	2100	2100
2240	2240	2240	2240
2380	2380	2380	2380
2520	2520	2520	2520
2660	2660	2660	2660
2800	2800	2800	2800
3136	3136	3136	3136
3304	3304	3304	3304
3500	3500	3500	3500
3920	3920	3920	3920

Esempio di codifica

CE Y- 1120

Cinghia dentata SILENTSYNC®

Tipo Yellow (passo 8 mm - larghezza cinghia 16 mm)

Sviluppo primitivo in mm

Il sistema di codificazione a colori, agevola la scelta del prodotto più adatto. Ogni colore indica un passo ed una larghezza di cinghia specifica. È sufficiente abbinare al colore della cinghia la rispettiva puleggia per installare il sistema SILENTSYNC® / EAGLE.

• **I colori delle cinghie:** dalla capacità di trasmettere potenza più bassa a quella più elevata, i colori sono: Yellow (Giallo), White (Bianco), Purple (Porpora), Blue (Blu), Green (Verde), Orange

(Arancio), Red (Rosso). Le cinghie di colore giallo, bianco e porpora hanno un passo di 8 mm e quelle di colore blu, verde, arancio e rosso hanno un passo di 14 mm.

Per confrontare la potenza trasmissibile alla potenza di selezione, è più facile cominciare dal colore che ha la potenza trasmissibile inferiore. Si tratta del giallo per il passo da 8 mm e del blu per il passo da 14 mm.

Cinghia dentata SILENTSYNC® a metraggio e piastre dentate

È possibile fornire cinghie SILENTSYNC® a metraggio ricavate dallo standard.

Per maggiori informazioni contattare il nostro Ufficio Tecnico.

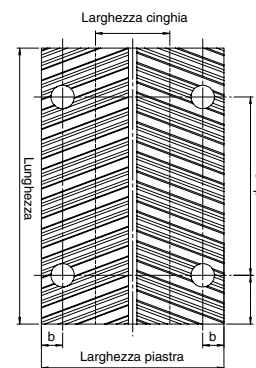
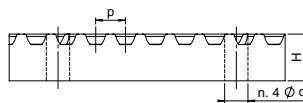

Cinghia	Piastra					Larghezza cinghia [mm]									
	b	d	f	Lungh. [mm]	H	12,5	25	16	25	32	50	35	52,5	70	105
8	7,5	9	13	74	14,5	Larghezza piastra [mm]									
	8					-	-	40	-	-	-	75	-	-	-
14	9,5	11	23	130	22	-	-	-	-	-	-	65	82,5	100	-
	10					-	-	-	-	-	-	-	-	-	-

Cinghia	Piastra grezze															
	Passo	L [mm]	H [mm]	Codice												
PIA-E5-12.5S				PIA-E5-25S	PIA-E8-YS	PIA-E8-MS	PIA-E8-WS	PIA-E8-LS	PIA-E10-25S	PIA-E10-32S	PIA-E10-50S	PIA-E10-75S	PIA-E10-100S	PIA-E14-BS	PIA-E14-GS	PIA-E14-OS
EAGLE 5	710	7,5	30	45	-	-	-	-	-	-	-	-	-	-	-	-
EAGLE 8	730	14,5	-	-	40	50	57	75	-	-	-	-	-	-	-	-
EAGLE 10	710	14,5	-	-	-	-	-	50	57	75	100	125	-	-	-	-
EAGLE 14	710	22	-	-	-	-	-	-	-	-	-	-	65	82,5	100	136

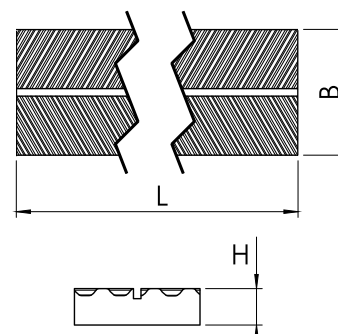

Potenza trasmissibile

SILENTSYNC® - YELLOW 16 mm

Potenza trasmissibile in kW dalla cinghia "Yellow" Y (Larghezza 16 mm)																								
N° denti	18	20	22	24	25	26	28	30	32	34	36	38	40	45	48	50	56	60	63	75	80	90	112	
Ø primitivo [mm]	45,84	50,93	56,02	61,12	63,66	66,21	71,30	76,39	81,49	86,58	91,67	96,77	101,86	114,59	122,23	127,32	142,60	152,79	160,43	190,99	203,72	229,18	285,20	
Giri/min. Puleggia minore	10	0,04	0,04	0,05	0,06	0,07	0,07	0,08	0,09	0,10	0,10	0,10	0,11	0,13	0,14	0,15	0,16	0,18	0,19	0,23	0,25	0,28	0,35	
	20	0,07	0,09	0,10	0,12	0,13	0,13	0,15	0,16	0,17	0,19	0,20	0,21	0,22	0,25	0,28	0,29	0,33	0,35	0,37	0,45	0,48	0,55	0,69
	40	0,14	0,17	0,20	0,23	0,25	0,26	0,29	0,31	0,34	0,37	0,39	0,42	0,44	0,51	0,54	0,57	0,64	0,69	0,73	0,9	0,9	1,1	1,4
	60	0,21	0,25	0,30	0,34	0,37	0,39	0,42	0,46	0,50	0,54	0,57	0,61	0,65	0,7	0,8	0,8	1,0	1,0	1,1	1,3	1,4	1,6	2,0
	100	0,34	0,41	0,48	0,55	0,59	0,63	0,69	0,7	0,8	0,9	0,9	1,0	1,1	1,2	1,3	1,4	1,5	1,7	1,8	2,1	2,3	2,6	3,2
	200	0,6	0,8	0,9	1,0	1,1	1,2	1,3	1,4	1,5	1,6	1,7	1,8	2,0	2,2	2,4	2,5	2,9	3,1	3,3	3,9	4,2	4,8	6,0
	300	0,9	1,1	1,3	1,5	1,6	1,7	1,8	2,0	2,1	2,3	2,5	2,6	2,8	3,2	3,4	3,6	4,1	4,4	4,6	5,6	6,0	6,8	9
	400	1,2	1,4	1,6	1,9	2,0	2,1	2,3	2,5	2,7	2,9	3,1	3,3	3,5	4,1	4,4	4,6	5,2	5,6	5,9	7,1	8	9	11
	500	1,4	1,7	1,9	2,2	2,4	2,5	2,8	3,0	3,3	3,5	3,8	4,0	4,3	4,9	5,2	5,5	6,2	6,7	7,1	9	9	10	13
	600	1,6	1,9	2,3	2,6	2,8	2,9	3,2	3,5	3,8	4,1	4,4	4,7	4,9	5,7	6,1	6,4	7,2	8	8	10	11	12	15
	700	1,8	2,2	2,6	2,9	3,1	3,3	3,7	4,0	4,3	4,6	4,9	5,3	5,6	6,4	6,9	7,2	8	9	9	11	12	14	17
	800	2,0	2,4	2,8	3,3	3,5	3,7	4,1	4,4	4,8	5,1	5,5	5,9	6,2	7,1	8	8	9	10	10	13	13	15	19
	870	2,2	2,6	3,0	3,5	3,7	4,0	4,4	4,7	5,1	5,5	5,9	6,3	6,7	8	8	9	10	10	11	13	14	16	20
	1000	2,4	2,9	3,4	3,9	4,2	4,4	4,9	5,3	5,7	6,2	6,6	7,0	7	9	9	10	11	12	12	15	16	18	23
	1160	2,7	3,3	3,8	4,4	4,7	5,0	5,5	6,0	6,5	6,9	7	8	8	10	10	11	12	13	14	17	18	20	26
	1200	2,8	3,4	3,9	4,5	4,8	5,1	5,6	6,1	6,6	7,1	8	8	9	10	11	11	13	14	14	17	18	21	26
	1400	3,2	3,8	4,5	5,1	5,5	5,8	6,4	7,0	8	8	9	9	10	11	12	13	14	15	16	20	21	24	30
	1600	3,6	4,3	5,0	5,7	6,1	6,5	7,1	8	8	9	10	10	11	12	13	14	16	17	18	22	23	26	33
	1750	3,8	4,6	5,4	6,2	6,6	7,0	8	8	9	10	10	11	12	13	14	15	17	18	19	23	25	28	35
	2000	4,3	5,1	6,0	6,9	7,3	8	9	9	10	11	12	12	13	15	16	17	19	20	22	26	28	31	39
2400	5,0	6,0	7,0	8	9	9	10	11	12	13	13	14	15	17	19	19	22	24	25	30	32	36	44	
2800	5,7	6,8	8	9	10	10	11	12	13	14	15	16	17	20	21	22	25	27	28	34	36	40	49	
3200	6,4	8	9	10	11	12	13	14	15	16	17	18	19	22	24	25	28	30	31	37	40	44	53	
3500	6,9	8	10	11	12	13	14	15	16	17	18	20	21	24	25	26	30	32	34	40	42	47	56	
4000	8	9	11	12	13	14	15	17	18	19	21	22	23	26	28	29	33	35	37	44	46	51	59	
4500	9	10	12	14	15	16	17	18	20	21	23	24	26	29	31	32	36	39	40	47	50	54	61	
5000	9	11	13	15	16	17	19	20	22	23	25	26	28	31	34	35	39	42	43	50	52	56	61	
5500	10	12	14	16	17	18	20	22	24	25	27	28	30	34	36	38	42	44	46	52	55	58	60	
6000	11	13	15	18	19	20	22	23	25	27	29	30	32	36	38	40	44	47	48	54	56	59	57	
7000	13	15	17	20	21	23	25	27	29	31	32	34	36	40	43	44	48	50	52	56	57	56	44	
8000	14	17	20	22	24	25	27	30	32	34	36	38	40	44	46	47	51	53	54	55	54	49	-	
10000	17	20	24	27	28	30	33	35	37	39	41	43	45	48	50	51	52	52	51	-	-	-	-	
15000	23	27	31	35	37	39	41	43	45	46	46	47	46	43	40	36	23	-	-	-	-	-	-	
20000	27	32	35	38	40	41	42	41	40	38	34	30	-	-	-	-	-	-	-	-	-	-	-	

CINGHIE DENTATE

SILENTSYNC® - WHITE 32 mm

Potenza trasmissibile in kW dalla cinghia "White" W (Larghezza 32 mm)																								
N° denti	18	20	22	24	25	26	28	30	32	34	36	38	40	45	48	50	56	60	63	75	80	90	112	
Ø primitivo [mm]	45,84	50,93	56,02	61,12	63,66	66,21	71,30	76,39	81,49	86,58	91,67	96,77	101,86	114,59	122,23	127,32	142,60	152,79	160,43	190,99	203,72	229,18	285,20	
Giri/min. Puleggia minore	10	0,07	0,09	0,1	0,12	0,13	0,15	0,16	0,18	0,19	0,19	0,21	0,22	0,25	0,28	0,3	0,33	0,36	0,37	0,46	0,49	0,55	0,7	
	20	0,15	0,18	0,21	0,24	0,25	0,27	0,3	0,31	0,34	0,37	0,4	0,42	0,45	0,51	0,55	0,58	0,66	0,7	0,9	1	1,1	1,4	
	40	0,28	0,34	0,4	0,46	0,49	0,52	0,58	0,63	0,67	0,73	0,8	0,8	0,9	1	1,1	1,1	1,3	1,4	1,5	1,8	1,9	2,2	2,7
	60	0,42	0,51	0,6	0,69	0,73	0,8	0,8	0,9	1	1,1	1,1	1,2	1,3	1,5	1,6	1,7	1,9	2,1	2,2	2,6	2,8	3,2	4
	100	0,69	0,8	1	1,1	1,2	1,3	1,4	1,5	1,6	1,7	1,9	2	2,1	2,4	2,6	2,7	3,1	3,3	3,5	4,2	4,5	5,1	6,5
	200	1,3	1,5	1,8	2,1	2,2	2,3	2,6	2,8	3	3,2	3,5	3,7	3,9	4,5	4,8	5,1	5,8	6,2	6,5	8	8	10	12
	300	1,8	2,2	2,5	2,9	3,1	3,3	3,7	4	4,3	4,6	4,9	5,3	5,6	6,4	6,9	7,2	8	9	9	11	12	14	17
	400	2,3	2,8	3,2	3,7	4	4,2	4,6	5,1	5,5	5,9	6,3	6,7	7,1	8	9	9	10	11	12	14	15	17	22
	500	2,8	3,3	3,9	4,5	4,8	5,1	5,6	6,1	6,6	7	8	8	9	10	10	11	12	13	14	17	18	21	26
	600	3,2	3,9	4,5	5,2	5,5	5,9	6,5	7	8	8	9	9	10	11	12	13	14	16	16	20	21	24	30
	700	3,7	4,4	5,1	5,9	6,3	6,7	7,3	8	9	9	10	11	11	13	14	14	16	18	19	22	24	27	34
	800	4,1	4,9	5,7	6,5	7	7	8	9	10	10	11	12	12	14	15	16	18	20	21	25	27	30	38
	870	4,4	5,2	6,1	7	7	8	9	9	10	11	12	13	13	15	16	17	19	21	22	27	29	32	41
	1000	4,9	5,8	6,8	8	8	9	10	11	11	12	13	14	15	17	18	19	22	23	25	30	32	36	45
	1160	5,5	6,6	8	9	9	10	11	12	13	14	15	16	17	19	21	22	24	26	28	34	36	41	51
	1200	5,6	6,7	8	9	10	10	11	12	13	14	15	16	17	20	21	22	25	27	29	35	37	42	52
	1400	6,4	8	9	10	11	12	13	14	15	16	17	18	20	22	24	25	28	31	32	39	42	47	59
	1600	7,1	9	10	11	12	13	14	15	17	18	19	21	22	25	27	28	32	34	36	43	46	52	65

Potenza trasmissibile

SILENTSYNC® - PURPLE 64 mm

Potenza trasmissibile in kW dalla cinghia "Purple" P (Larghezza 64 mm)																								
N° denti	18	20	22	24	25	26	28	30	32	34	36	38	40	45	48	50	56	60	63	75	80	90	112	
Ø primitivo [mm]	45,84	50,93	56,02	61,12	63,66	66,21	71,30	76,39	81,49	86,58	91,67	96,77	101,86	114,59	122,23	127,32	142,60	152,79	160,43	190,99	203,72	229,18	285,20	
Giri/min. Puleggia minore	10	0,15	0,18	0,21	0,24	0,27	0,30	0,33	0,36	0,39	0,39	0,42	0,45	0,51	0,57	0,60	0,66	0,72	0,75	0,92	0,98	1,10	1,40	
	20	0,30	0,36	0,42	0,48	0,51	0,54	0,60	0,63	0,69	0,75	0,80	0,83	0,89	1,01	1,10	1,16	1,31	1,40	1,5	1,8	1,9	2,2	2,8
	40	0,57	0,69	0,80	0,92	0,98	1,04	1,16	1,25	1,34	1,46	1,5	1,7	1,8	2,0	2,2	2,3	2,6	2,8	2,9	3,5	3,8	4,3	5,4
	60	0,83	1,01	1,19	1,37	1,46	1,5	1,7	1,8	2,0	2,1	2,3	2,4	2,6	3,0	3,2	3,3	3,8	4,1	4,3	5,2	5,6	6,3	8,0
	100	1,37	1,6	1,9	2,2	2,4	2,5	2,7	3,0	3,2	3,5	3,7	4,0	4,2	4,8	5,2	5,4	6,1	6,6	7,0	8,5	9,1	10,3	12,9
	200	2,6	3,1	3,6	4,1	4,4	4,7	5,1	5,6	6,0	6,5	6,9	7,4	7,9	9,0	9,7	10,1	11,5	12,4	13,1	16	17	19	24
	300	3,6	4,4	5,1	5,8	6,3	6,6	7,3	7,9	8,6	9,2	9,9	10,5	11,1	12,8	13,7	14,4	16	18	19	22	24	27	34
	400	4,6	5,5	6,5	7,4	8,0	8,5	9,3	10,1	10,9	11,7	12,5	13,4	14,2	16	17	18	21	22	24	29	31	35	44
	500	5,5	6,6	7,8	8,9	9,5	10,2	11,1	12,1	13,1	14,1	15	16	17	20	21	22	25	27	28	34	37	42	52
	600	6,4	7,7	9,0	10,4	11,1	11,8	12,9	14,1	15	16	17	19	20	23	24	25	29	31	33	40	43	48	61
	700	7,3	8,7	10,2	11,7	12,5	13,4	14,6	16	17	19	20	21	22	26	28	29	33	35	37	45	48	55	69
	800	8,1	9,7	11,4	13,1	13,9	15	16	18	19	21	22	23	25	29	31	32	36	39	41	50	54	61	76
	870	8,7	10,4	12,2	14,0	15	16	17	19	21	22	24	25	27	30	33	34	39	42	44	53	57	65	82
	1000	9,7	11,6	13,6	16	17	18	19	21	23	25	26	28	30	34	37	38	44	47	49	60	64	72	91
	1160	11,0	13,1	15	18	19	20	22	24	26	28	30	32	34	38	41	43	49	53	56	67	72	81	102
	1200	11,3	13,5	16	18	19	21	23	25	27	29	31	33	34	39	42	44	50	54	57	69	74	84	105
	1400	12,8	15	18	21	22	23	26	28	30	32	35	37	39	45	48	50	57	61	65	78	83	94	118
	1600	14,2	17	20	23	24	26	28	31	33	36	39	41	44	50	53	56	63	68	72	87	93	105	131
	1750	15	18	21	25	26	28	31	33	36	39	41	44	47	54	58	60	68	73	77	93	100	112	140
	2000	17	20	24	28	29	31	34	37	40	43	46	49	52	60	64	67	76	82	86	103	111	125	155
2400	20	24	28	32	34	36	40	43	47	50	54	57	61	69	74	78	88	95	100	119	127	143	176	
2800	23	27	32	37	39	41	45	49	53	57	61	65	69	79	84	88	100	107	113	135	143	160	195	
3200	25	30	36	41	44	46	51	55	60	64	68	73	77	88	94	98	111	119	125	149	158	176	212	
3500	27	33	38	44	47	50	55	60	64	69	74	78	83	95	101	106	119	128	134	159	169	187	222	
4000	31	37	43	50	53	56	61	67	72	77	82	88	93	105	113	118	132	142	148	174	184	203	236	
4500	34	41	48	55	58	62	68	74	80	85	91	97	102	116	124	129	145	154	162	188	198	216	243	
5000	37	45	52	60	64	68	74	81	87	93	99	105	111	126	134	140	156	166	174	200	210	226	245	
5500	41	49	57	65	69	74	81	87	94	101	107	114	120	136	144	150	167	177	184	210	219	232	240	
6000	44	53	61	70	75	79	87	94	101	108	115	122	129	145	154	160	176	187	194	217	225	234	227	
7000	50	60	70	80	85	90	99	107	115	122	130	137	144	161	170	176	193	202	208	225	228	225	176	
8000	57	67	78	90	95	101	110	119	127	135	143	151	158	175	184	190	204	211	216	221	217	197	-	
10000	68	81	94	107	114	120	130	140	149	157	165	173	180	194	200	204	209	209	206	-	-	-	-	
15000	93	109	125	140	148	155	165	172	178	183	186	186	185	173	159	146	92	-	-	-	-	-	-	
20000	110	126	141	154	159	165	167	165	160	151	138	120	-	-	-	-	-	-	-	-	-	-	-	

Con i diametri compresi in questa zona bisogna prevedere una riduzione della vita della cinghia.

La velocità periferica è superiore ai 33 m/sec. Necessitano pulegge in acciaio. Contattare il nostro Ufficio Tecnico.

Potenza trasmissibile

SILENTSYNC® - BLUE 35 mm

Potenza trasmissibile in kW dalla cinghia "Blue" B (Larghezza 35 mm)																						
N° denti	24	26	28	30	32	34	36	38	40	43	45	48	50	56	60	63	71	75	80	90	112	
Ø primitivo [mm]	106,92	115,83	124,78	133,69	142,60	151,52	160,43	169,34	178,25	191,62	200,54	213,90	222,82	249,55	267,38	280,75	316,40	334,23	356,51	401,08	499,12	
Giri/min. Puleggia minore	10	0,4	0,4	0,5	0,5	0,6	0,7	0,7	0,8	0,8	0,9	0,9	1,0	1,0	1,2	1,2	1,3	1,5	1,6	1,7	1,9	2,4
	20	0,8	0,9	1,0	1,1	1,2	1,3	1,4	1,5	1,6	1,7	1,8	2,0	2,0	2,3	2,5	2,6	2,9	3,1	3,3	3,8	4,7
	40	1,5	1,7	1,9	2,1	2,3	2,5	2,8	3,0	3,2	3,4	3,6	3,8	4,0	4,5	4,8	5,1	5,8	6,1	6,5	7,4	9
	60	2,3	2,5	2,8	3,1	3,4	3,8	4,1	4,4	4,7	5,0	5,3	5,7	5,9	6,7	7,2	8	9	9	10	11	14
	100	3,7	4,1	4,6	5,1	5,6	6,1	6,6	7,1	8	8	9	9	10	11	12	12	14	15	16	18	22
	200	6,8	8	9	9	10	11	12	13	14	15	16	17	18	20	22	23	26	27	29	33	41
	300	10	11	12	13	15	16	17	19	20	21	22	24	25	28	30	32	36	38	41	46	58
	400	12	14	15	17	19	20	22	24	25	27	29	31	32	36	39	41	46	49	52	59	73
	500	15	16	18	20	22	24	26	28	30	32	34	36	38	43	46	48	55	58	62	70	87
	600	17	19	21	23	26	28	30	33	35	37	39	42	44	49	53	56	63	67	72	81	101
	700	19	21	24	26	29	32	34	37	39	42	44	47	50	56	60	63	71	75	81	91	113
	800	21	24	26	29	32	35	38	41	43	47	49	53	55	62	66	70	79	83	89	100	125
	870	23	25	28	31	34	37	40	44	46	50	52	56	59	66	71	74	84	89	95	107	133
	1000	25	28	31	35	38	41	45	49	51	56	58	62	65	73	79	83	93	99	105	118	147
	1160	28	32	35	39	43	46	50	55	58	62	65	70	73	82	88	92	104	110	117	132	163
	1200	29	32	36	40	44	48	52	56	59	64	67	72	75	84	90	95	107	113	120	135	167
	1400	32	36	41	45	49	54	58	63	66	72	75	80	84	94	101	106	120	126	135	151	185
	1600	36	40	45	50	54	59	64	70	74	79	83	89	93	104	111	117	132	139	148	165	201
	1750	39	43	48	53	58	64	69	75	79	85	89	95	99	111	119	125	140	148	157	175	213
	2000	43	48	53	59	65	70	76	83	87	94	98	105	109	123	131	137	154	162	172	191	229
2400	49	55	61	68	74	81	88	95	100	108	113	120	125	140	149	156	174	183	193	212	248	
2800	56	62	69	76	84	91	99	107	112	121	126	134	140	155	165	173	191	200	210	228	257	
3200	62	69	77	85	93	101	109	118	124	133	139	148	153	170	180	187	206	214	223	239	256	
3500	66	74	82	91	99	108	117	126	133	142	148	157	163	179	190	197	215	222	231	243	248	
4000	74	83	91	101	110	119	129	139	146	156	162	171	177	193	203	210	225	231	236	241	218	
4500	81	90	100	110	120	130	140	151	158	168	174	183	189	205	213	219	230	233	234	228	166	
5000	88	98	108	118	129	140	150	161	169	179	185	194	199	212	219	223	228	227	222	201	-	
6000	100	112	123	134	145	157	168	179	186	195	200	207	210	217	218	216	202	189	167	-	-	
7000	112	124	135	147	159	170	181	192	197	204	207	209	210	205	195	185	141	-	-	-	-	
8000	122	134	145	157	168	179	189	198	201	203	203	200	195	173	149	126	-	-	-	-	-	
10000	136	147	157	166	174	181	186	189	184	171	159	136	117	-	-	-	-	-	-	-	-	
12000	141	148	154	158	159	157	153	145	126	-	-	-	-	-	-	-	-	-	-	-	-	

CINGHIE DENTATE

SILENTSYNC® - GREEN 52,5 mm

Potenza trasmissibile in kW dalla cinghia "Green" G (Larghezza 52,5 mm)																						
N° denti	24	26	28	30	32	34	36	38	40	43	45	48	50	56	60	63	71	75	80	90	112	
Ø primitivo [mm]	106,92	115,83	124,78	133,69	142,60	151,52	160,43	169,34	178,25	191,62	200,54	213,90	222,82	249,55	267,38	280,75	316,40	334,23	356,51	401,08	499,12	
Giri/min. Puleggia minore	10	0,6	0,7	0,7	0,8	0,9	1,0	1,1	1,2	1,2	1,3	1,4	1,5	1,5	1,7	1,9	2,0	2,2	2,4	2,5	2,8	3,6
	20	1,2	1,3	1,5	1,6	1,8	1,9	2,1	2,3	2,4	2,6	2,7	2,9	3,1	3,4	3,7	3,9	4,4	4,7	5,0	5,6	7,0
	40	2,3	2,6	2,9	3,2	3,5	3,8	4,1	4,5	4,7	5,1	5,4	5,8	6,0	6,8	7,3	8	9	9	10	11	14
	60	3,4	3,8	4,3	4,7	5,2	5,6	6,1	6,6	7,0	8	8	8	9	10	11	11	13	14	14	16	20
	100	5,5	6,2	6,9	8	8	9	10	11	11	12	13	14	14	16	17	18	21	22	23	26	33
	200	10	12	13	14	16	17	18	20	21	23	24	26	27	30	32	34	38	41	44	49	61
	300	14	16	18	20	22	24	26	28	30	32	34	36	38	42	46	48	54	58	61	69	87
	400	18	21	23	25	28	30	33	36	38	41	43	46	48	54	58	61	69	73	78	88	110
	500	22	25	27	30	33	36	39	43	45	49	51	55	57	64	69	73	82	87	93	105	131
	600	25	28	32	35	38	42	46	49	52	56	59	63	66	74	80	84	95	100	107	121	151
	700	29	32	36	39	43	47	51	56	59	63	67	71	74	84	90	95	107	113	121	136	170
	800	32	36	40	44	48	52	57	62	65	70	74	79	82	93	100	105	118	125	134	151	187
	870	34	38	42	47	51	56	61	66	69	75	79	84	88	99	106	112	126	133	142	160	199
	1000	38	42	47	52	57	62	68	73	77	83	87	94	98	110	118	124	140	148	158	178	220
	1160	42	47	53	58	64	70	76	82	86	93	98	105	109	123	132	138	156	165	176	198	245
	1200	43	49	54	60	65	71	78	84	89	96	100	107	112	126	135	142	160	169	181	203	250
	1400	49	55	61	67	74	80	87	94	100	108	113	121	126	141	152	159	179	189	202	226	278
	1600	54	61	67	74	82	89	97	105	110	119	125	133	139	156	167	176	198	208	222	248	302
	1750	58	65	72	80	87	95	104	112	118	127	133	143	149	167	179	187	211	222	236	263	319
	2000	64	72	80	88	97	106	115	124	131	141	148	158	164	184	197	206	231	243	258	287	343
2400	74	83	92	102	111	122	132	142	150	162	169	180	188	210	224	234	261	274	289	318	371	
2800	84	94	104	115	126	137	148	160	169	181	189	202	210	233	248	259	287	300	315	343	386	
3200	93	104	115	127	139	151	164	177	186	200	209	222	230	255	270	281	309	321	335	359	385	
3500	100	112	124	136	149	162	175	189	199	213	222	236	244	269	285	296	322	333	346	365	372	
4000	111	124	137	151	165	179	194	208	219	233	243	257	266	290	305</							

Potenza trasmissibile

SILENTSYNC® - ORANGE 70 mm

Potenza trasmissibile in kW dalla cinghia "Orange" O (Larghezza 70 mm)																						
N° denti	24	26	28	30	32	34	36	38	40	43	45	48	50	56	60	63	71	75	80	90	112	
Ø primitivo [mm]	106,92	115,83	124,78	133,69	142,60	151,52	160,43	169,34	178,25	191,62	200,54	213,90	222,82	249,55	267,38	280,75	316,40	334,23	356,51	401,08	499,12	
Giri/min. Puleggia minore	10	0,8	0,9	1,0	1,1	1,2	1,3	1,4	1,5	1,6	1,8	1,8	2,0	2,1	2,3	2,5	2,6	3,0	3,1	3,4	3,8	4,7
	20	1,6	1,8	2,0	2,2	2,4	2,6	2,8	3,0	3,2	3,5	3,6	3,9	4,1	4,6	4,9	5,2	5,9	6,2	6,6	8	9
	40	3,1	3,5	3,8	4,2	4,7	5,1	5,5	6,0	6,3	6,8	7,2	8	8	9	10	10	12	12	13	15	18
	60	4,5	5,1	5,7	6,3	6,9	8	8	9	9	10	11	11	12	13	14	15	17	18	19	22	27
	100	7,3	8	9	10	11	12	13	14	15	16	17	18	19	21	23	24	28	29	31	35	44
	200	14	15	17	19	21	23	25	27	28	30	32	34	36	40	43	45	51	54	58	66	82
	300	19	22	24	27	29	32	35	38	40	43	45	48	50	57	61	64	72	77	82	93	116
	400	24	27	31	34	37	41	44	48	50	54	57	61	64	72	77	81	92	97	104	117	146
	500	29	33	37	40	44	48	53	57	60	65	68	73	76	86	92	97	110	116	124	140	175
	600	34	38	42	47	51	56	61	66	69	75	79	84	88	99	106	112	127	134	143	161	201
	700	38	43	48	53	58	63	69	74	78	85	89	95	99	112	120	126	143	151	161	182	226
	800	42	47	53	58	64	70	76	82	87	94	98	105	110	124	133	140	158	167	178	201	250
	870	45	51	56	62	68	75	81	88	93	100	105	112	117	132	141	149	168	178	190	214	266
	1000	50	56	63	69	76	83	90	97	103	111	117	125	130	146	157	165	187	197	211	237	294
	1160	56	63	70	77	85	93	101	109	115	124	130	140	146	164	176	185	208	220	235	264	326
	1200	58	65	72	80	87	95	103	112	118	128	134	143	149	168	180	189	214	226	241	270	334
	1400	65	73	81	89	98	107	116	126	133	143	150	161	168	188	202	212	239	253	269	302	370
	1600	72	81	90	99	109	119	129	139	147	159	166	178	185	208	223	234	263	278	296	331	403
	1750	77	87	96	106	117	127	138	149	157	170	178	190	198	222	238	250	281	296	315	351	425
	2000	86	96	107	118	129	141	153	165	174	188	197	210	219	245	262	275	308	324	344	382	457
2400	99	111	123	136	149	162	176	190	200	215	226	240	250	279	298	312	348	365	386	424	495	
2800	111	125	139	153	167	182	198	214	225	242	253	269	280	311	331	346	383	400	420	457	514	
3200	124	139	154	169	186	202	219	236	248	266	278	295	307	340	360	375	411	428	447	478	513	
3500	133	149	165	182	199	216	234	252	265	284	296	314	326	359	380	394	429	444	461	486	497	
4000	148	165	183	201	220	239	258	278	291	311	324	342	354	387	407	420	450	462	473	483	437	
4500	162	181	200	220	239	260	280	301	315	336	348	367	378	409	427	438	459	465	468	455	332	
5000	176	196	216	237	258	279	301	323	337	357	370	387	398	425	438	446	456	454	444	402	-	
6000	201	223	246	268	291	313	336	359	372	390	400	414	421	434	435	432	403	378	334	-	-	
7000	224	247	271	294	317	340	362	384	395	407	413	419	420	410	391	370	282	-	-	-	-	
8000	243	267	291	314	336	358	378	397	403	407	406	399	391	346	298	251	-	-	-	-	-	
10000	271	293	314	332	348	361	372	379	368	342	319	272	233	-	-	-	-	-	-	-	-	
12000	281	297	308	315	318	314	306	291	252	-	-	-	-	-	-	-	-	-	-	-	-	

SILENTSYNC® - RED 105 mm

Potenza trasmissibile in kW dalla cinghia "Red" R (Larghezza 105 mm)																						
N° denti	24	26	28	30	32	34	36	38	40	43	45	48	50	56	60	63	71	75	80	90	112	
Ø primitivo [mm]	106,92	115,83	124,78	133,69	142,60	151,52	160,43	169,34	178,25	191,62	200,54	213,90	222,82	249,55	267,38	280,75	316,40	334,23	356,51	401,08	499,12	
Giri/min. Puleggia minore	10	1,2	1,3	1,5	1,6	1,8	2,0	2,1	2,3	2,4	2,6	2,8	3,0	3,1	3,5	3,7	3,9	4,4	4,7	5,0	5,7	7,1
	20	2,3	2,6	2,9	3,2	3,6	3,9	4,2	4,6	4,8	5,2	5,5	5,9	6,1	6,9	7,4	8	9	9	10	11	14
	40	4,6	5,2	5,8	6,4	7,0	8	8	9	9	10	11	12	12	14	15	15	17	18	20	22	28
	60	6,8	8	9	9	10	11	12	13	14	15	16	17	18	20	21	23	26	27	29	33	41
	100	11	12	14	15	17	18	20	21	23	24	26	27	29	32	35	36	41	44	47	53	66
	200	21	23	26	28	31	34	37	40	42	46	48	51	53	60	65	68	77	81	87	98	123
	300	29	33	36	40	44	48	52	56	60	64	67	72	75	85	91	96	109	115	123	139	174
	400	37	41	46	51	56	61	66	71	75	82	86	92	96	108	116	122	138	146	156	176	220
	500	44	49	55	61	67	73	79	85	90	97	102	109	114	129	138	145	165	174	186	210	262
	600	51	57	63	70	77	84	91	99	104	112	118	126	132	148	160	168	190	201	215	242	302
	700	57	64	71	79	87	95	103	111	117	127	133	142	149	167	180	189	214	226	242	272	339
	800	63	71	79	87	96	105	114	123	130	141	147	158	165	185	199	209	237	250	267	301	375
	870	68	76	84	93	102	112	121	131	139	150	157	168	176	198	212	223	252	267	285	321	399
	1000	75	84	94	104	114	124	135	146	154	167	175	187	195	220	236	248	280	296	316	355	441
	1160	84	95	105	116	128	139	151	164	173	187	196	209	218	245	263	277	313	330	352	396	489
	1200	87	97	108	119	131	143	155	168	177	191	201	215	224	252	270	284	321	339	361	406	501
	1400	97	109	122	134	147	161	175	189	199	215	226	241	252	283	303	318	359	379	404	452	555
	1600	108	121	135	149	163	178	193	209	221	238	249	267	278	312	334	351	395	417	444	496	604
	1750	116	130	144	159	175	191	207	224	236	255	267	285	297	333	357	375	421	444	472	526	638
	2000	128	144	160	177	194	211	229	248	261	282	295	315	328	368	393	412	462	486	516	573	686
2400	148	166	184	203	223	243	264	285	300	323	338	361	375	419	447	468	522	548	579	637	743	
2800	167	187	208	229	251	274	297	320	337	362	379	403	419	466	496	518	574	600	631	685	772	
3200	186	208	231	254	278	303	328	354	372	399	417	443	460	509	540	562	617	642	670	718	769	
3500	199	223	247	272	298	324	351	378	398	426	444	471	489	538	569	591	644	667	692	730	745	
4000	222	248	274	302	329	358	387	417	437	467	486	513	531	580	610	630	675	693	709	724	655	
4500	243	271	300	329	359	390	421	452	473	503	523	550	567	614	640	657	689	698	702	683	498	
5000	263	293	324	355	387	419	451	484	506	536	554	581	597	637	658	669	683	681	667	603	-	
6000	301	335	368	402	436	470	504	538	558	585	601	621	631	651	653	648	605	566	500	-	-	
7000	336	371	406	441	476	510	543	576	592	611	620	628	630	614	586	554	423	-	-	-	-	
8000	365	401	436	471	504	536	567	595	604	610	609	599	586	519	446	377	-	-	-	-	-	
10000	407	440	470	498	522	542	557	568	552	514	478	408	350	-	-	-	-	-	-	-	-	
12000	422	445	462	473	476	472	45															

CINGHIA DENTATE PROFILO GTR



DRIVE
SOLUTIONS

Cinghia dentate profilo GTR



Cinghie dentate GIGATORQUE GTR

Sezioni 8M - 14M



Descrizione

Le cinghie dentate GIGATORQUE sono le più performanti sul mercato. Fatte in mescola HNBR e inserti resistenti in carbonio ad alto modulo elastico, sono la miglior scelta per applicazioni pesanti. Il design della GIGATORQUE consente di progettare trasmissioni più strette con un power rating più elevato, riducendo i carichi sugli alberi e sui cuscinetti.

- **Trefoli:** fibra di carbonio
- **Mescola:** gomma nitrilica ad alta durezza (HNBR)
- **Rivestimento:** tessuto speciale a basso attrito
- **Temperatura:** -30/+130 °C
- **Resistenza oli:** eccellente
- **Antistaticità: no**
(Per la versione antistatica contattare il nostro Ufficio Tecnico)
- **Velocità max:** fino a 40 m/s*

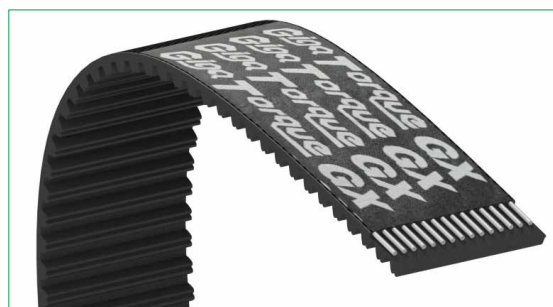

*= per applicazioni con velocità superiori a 33 m/s contattare il nostro Ufficio Tecnico.

Vantaggi

- Elevato power rating
- Durata +20% vs competitor
- Riduzione di ingombri e peso
- Nessun allungamento della cinghia
- Nessun costo di manutenzione



È possibile fornire a richiesta GigaTorque a metraggio.

Sezioni e caratteristiche dimensionali

Sezioni	PASSO "P" [mm]	s [mm]	h [mm]
8M	8	5,6	3,5
14M	14	9,8	6,1

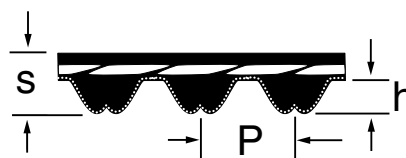

Applicazioni

Macchine utensili, macchine lavorazione carta, macchine alimentari, unità HVAC, macchine tessili, macchine lavorazione legno e applicazioni industriali di media e grande potenza.

Caratteristiche delle cinghie GIGATORQUE

Inserto resistente

I cavi sono realizzati in fibra di carbonio rendendo le cinghie esenti da manutenzione, non ci sarà nessun allungamento o ritensionamento durante l'uso, evitando i fermi macchina e i costi di manutenzione grazie ad una trasmissione più affidabile.

Denti e rivestimento esterno

I denti sono composti da una gomma nitrilica "HNBR" ad elevata durezza rivestiti con un tessuto speciale a basso attrito e resistente all'abrasione aumentando la durata.

Trasmissione compatta

Grazie all'elevato power rating è possibile ridurre gli ingombri e i pesi, ottimizzare i carichi sull'albero e ridurre i costi complessivi della trasmissione.

Riduzione del rumore

Con le cinghie GIGATORQUE la trasmissione risulterà più silenziosa grazie all'ingranamento ottimizzato, la flessibilità della mescola e l'attrito ridotto.



Caratteristiche tecniche delle cinghie GIGATORQUE

Dati tecnici delle cinghie GIGATORQUE

Larghezza cinghia passo 8M [mm]	Masse lineari [kg/m]
12	0,059
21	0,103
36	0,176
62	0,304

Larghezza cinghia passo 14M [mm]	Masse lineari [kg/m]
20	0,166
37	0,307
68	0,564
90	0,747
125	1,038

Diametri minimi di avvolgimento consigliato sulle pulegge GTR

Passo	Numero denti	Diametro primitivo [mm]
8M	22	56,02
14M	28	124,78

Tensione d'installazione della cinghia

Larghezza cinghia [mm]	Passo 8M	
	Min. [N]	Max. [N]
12	191	260
21	336	456
36	579	782
62	999	1342

Larghezza cinghia [mm]	Passo 14M	
	Min. [N]	Max. [N]
20	821	1111
37	1517	2054
68	2788	3775
90	3691	4996
125	5127	6940

Dati tecnici delle cinghie GIGATORQUE

Lunghezza cinghia [mm]	Tolleranze sull'interasse [mm]	Lunghezza cinghia [mm]	Tolleranze sull'interasse [mm]	Lunghezza cinghia [mm]	Tolleranze sull'interasse [mm]
≤ 254	±0.20	1524 ÷ 1778	±0.43	3302 ÷ 3556	±0.60
254 ÷ 381	±0.23	1778 ÷ 2032	±0.46	3556 ÷ 3810	±0.63
381 ÷ 508	±0.25	2032 ÷ 2286	±0.49	3810 ÷ 4064	±0.66
508 ÷ 762	±0.30	2286 ÷ 2540	±0.52	4064 ÷ 4318	±0.69
762 ÷ 1016	±0.33	2540 ÷ 2794	±0.54	4318 ÷ 4572	±0.72
1016 ÷ 1270	±0.38	2794 ÷ 3048	±0.56	-	-
1270 ÷ 1524	±0.41	3048 ÷ 3302	±0.58	-	-

Dati tecnici delle cinghie GIGATORQUE

Passo	Larghezza nominale cinghia [mm]	Tolleranze sulla larghezza (Lp = sviluppo) [mm]			
		Lp ≤ 351	351 < Lp ≤ 840	840 < Lp ≤ 1680	1680 < Lp
8M	12	± 0,60	± 0,60	± 0,60	± 0,60
	21	± 0,60	± 0,60	± 0,60	± 0,60
	36	± 0,60	± 0,60	± 0,60	± 0,60
	62	+ 1,00 - 1,30	+ 1,00 - 1,30	± 1,30	+ 1,30 - 1,60
14M	20	± 0,60	± 0,60	± 0,60	± 0,60
	37	± 0,60	± 0,60	± 0,60	± 0,60
	68	+ 1,00 - 1,30	+ 1,00 - 1,30	± 1,30	+ 1,30 - 1,60
	90	± 1,30	± 1,30	+ 1,30 - 1,60	± 1,60
	125	+ 1,30 - 1,60	± 2	+ 2,00 - 2,30	+ 2,00 - 2,60

Elenco delle cinghie dentate in gomma GIGATORQUE

GIGATORQUE 8M	
Numero denti	Sviluppo [mm]
80	640
90	720
100	800
110	880
112	896
120	960
125	1000
130	1040
140	1120
150	1200
153	1224
160	1280
180	1440
200	1600
220	1760
224	1792
225	1800
250	2000
275	2200
280	2240
300	2400
315	2520
325	2600
350	2800
355	2840
381	3048
400	3200
410	3280
450	3600
500	4000
550	4400
560	4480

GIGATORQUE 14M	
Numero denti	Sviluppo [mm]
71	994
80	1120
85	1190
90	1260
100	1400
112	1568
115	1610
125	1750
135	1890
140	1960
150	2100
160	2240
165	2310
170	2380
175	2450
180	2520
185	2590
190	2660
200	2800
224	3136
236	3304
240	3360
250	3500
275	3850
280	3920
309	4326
315	4410

Larghezze standard delle cinghie e dei manicotti

Passo	Larghezza cinghia [mm]	Larghezza manicotto [mm]
8M	12	470
	21	
	36	
	62	
14M	20	460
	37	
	68	
	90	
	125	

Le larghezze dei manicotti possono subire variazioni. Contattare il nostro Ufficio Tecnico.

Esempio di codifica

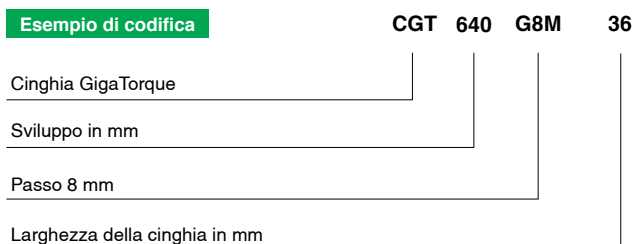

Potenza trasmissibile

GIGATORQUE 8M12

Potenza trasmissibile in kW dalla cinghia GIGATORQUE 8M larga 12 mm																		
N° denti	22	25	28	30	32	34	36	38	40	45	48	50	56	60	67	71	80	
Ø primitivo [mm]	56,02	63,66	71,30	76,39	81,49	86,58	91,67	96,77	101,86	114,59	122,23	127,32	142,60	152,79	170,61	180,80	203,72	
Giri/min. Puleggia minore	10	0,1	0,1	0,2	0,2	0,2	0,2	0,2	0,3	0,3	0,3	0,3	0,4	0,4	0,4	0,5	0,5	
	20	0,2	0,2	0,3	0,3	0,3	0,3	0,4	0,4	0,5	0,5	0,5	0,6	0,6	0,7	0,8	0,9	
	30	0,3	0,3	0,4	0,4	0,4	0,5	0,5	0,6	0,6	0,7	0,7	0,8	0,9	1,0	1,0	1,2	
	40	0,3	0,4	0,4	0,5	0,5	0,6	0,6	0,7	0,8	0,9	0,9	1,0	1,1	1,2	1,3	1,5	
	60	0,4	0,5	0,6	0,7	0,7	0,8	0,8	0,9	1,0	1,1	1,2	1,2	1,4	1,5	1,7	1,8	2,1
	80	0,5	0,7	0,8	0,8	0,9	1,0	1,1	1,1	1,2	1,4	1,5	1,6	1,8	1,9	2,2	2,3	2,7
	100	0,7	0,8	0,9	1,0	1,1	1,2	1,3	1,4	1,5	1,7	1,8	1,9	2,2	2,4	2,7	2,8	3,2
	200	1,2	1,4	1,7	1,8	2,0	2,2	2,4	2,5	2,7	3,1	3,4	3,5	4,0	4,3	4,9	5,2	5,9
	300	1,6	2,0	2,4	2,6	2,9	3,1	3,4	3,6	3,9	4,5	4,8	5,0	5,8	6,2	7,0	7,5	8,6
	400	2,1	2,6	3,1	3,4	3,7	4,0	4,4	4,7	5,0	5,8	6,2	6,5	7,5	8,1	9,1	9,7	11,1
	500	2,6	3,2	3,8	4,1	4,5	4,9	5,3	5,7	6,1	7,0	7,6	8,0	9,1	9,9	11,2	11,9	13,6
	600	3,0	3,7	4,4	4,9	5,3	5,8	6,3	6,7	7,2	8,3	9,0	9,4	10,8	11,6	13,2	14,1	16,0
	700	3,4	4,2	5,1	5,6	6,1	6,6	7,2	7,7	8,2	9,5	10,3	10,8	12,4	13,4	15,2	16,2	18,4
	800	3,9	4,8	5,7	6,3	6,9	7,5	8,1	8,7	9,3	10,8	11,6	12,2	14,0	15,1	17,1	18,3	20,8
	900	4,3	5,3	6,3	7,0	7,7	8,3	9,0	9,7	10,3	12,0	12,9	13,6	15,5	16,8	19,1	20,3	23,2
	1000	4,7	5,8	6,9	7,7	8,4	9,2	9,9	10,6	11,3	13,2	14,2	15,0	17,1	18,5	21,0	22,4	25,5
	1200	5,5	6,8	8,1	9,0	9,9	10,8	11,6	12,5	13,4	15,5	16,8	17,6	20,2	21,8	24,7	26,4	30,1
	1400	6,3	7,8	9,3	10,4	11,4	12,4	13,4	14,4	15,4	17,8	19,3	20,3	23,2	25,1	28,4	30,3	34,6
	1600	7,0	8,8	10,5	11,7	12,8	13,9	15,1	16,2	17,3	20,1	21,8	22,9	26,2	28,3	32,1	34,2	39,0
	1800	7,8	9,7	11,7	12,9	14,2	15,5	16,7	18,0	19,3	22,4	24,2	25,4	29,1	31,5	35,7	38,0	43,3
2000	8,5	10,7	12,8	14,2	15,6	17,0	18,4	19,8	21,2	24,6	26,6	27,9	32,0	34,6	39,2	41,8	47,6	
2600	10,7	13,4	16,1	17,9	19,7	21,5	23,2	25,0	26,7	31,1	33,6	35,3	40,4	43,7	49,5	52,7	59,9	
2800	11,4	14,3	17,2	19,1	21,0	22,9	24,8	26,7	28,5	33,2	35,9	37,7	43,1	46,7	52,8	56,2	63,8	
3500	13,8	17,4	20,9	23,3	25,6	27,9	30,2	32,5	34,7	40,4	43,7	45,9	52,4	56,6	63,9	-	-	
4000	15,4	19,5	23,5	26,1	28,7	31,3	33,9	36,5	39,0	45,3	49,0	51,5	58,7	63,4	-	-	-	
5000	18,6	23,6	28,4	31,6	34,8	38,0	41,1	44,2	47,2	54,8	59,2	-	-	-	-	-	-	
5500	20,1	25,5	30,8	34,3	37,7	41,2	44,5	47,9	51,2	59,3	-	-	-	-	-	-	-	

CINGHIE DENTATE

GIGATORQUE 8M21

Potenza trasmissibile in kW dalla cinghia GIGATORQUE 8M larga 21 mm																		
N° denti	22	25	28	30	32	34	36	38	40	45	48	50	56	60	67	71	80	
Ø primitivo [mm]	56,02	63,66	71,30	76,39	81,49	86,58	91,67	96,77	101,86	114,59	122,23	127,32	142,60	152,79	170,61	180,80	203,72	
Giri/min. Puleggia minore	10	0,2	0,2	0,3	0,3	0,3	0,4	0,4	0,4	0,5	0,5	0,6	0,6	0,7	0,8	0,8	0,9	
	20	0,3	0,4	0,5	0,5	0,5	0,6	0,6	0,7	0,7	0,8	0,9	1,0	1,1	1,2	1,3	1,5	
	30	0,4	0,5	0,6	0,7	0,7	0,8	0,8	0,9	1,0	1,1	1,2	1,2	1,4	1,5	1,7	1,8	2,1
	40	0,5	0,7	0,8	0,8	0,9	1,0	1,1	1,1	1,2	1,4	1,5	1,6	1,8	1,9	2,2	2,3	2,6
	60	0,8	0,9	1,1	1,2	1,3	1,4	1,5	1,6	1,7	1,9	2,1	2,2	2,5	2,7	3,0	3,2	3,6
	80	0,9	1,1	1,3	1,5	1,6	1,7	1,9	2,0	2,1	2,5	2,6	2,8	3,2	3,4	3,8	4,1	4,6
	100	1,1	1,4	1,6	1,8	1,9	2,1	2,3	2,4	2,6	3,0	3,2	3,3	3,8	4,1	4,7	5,0	5,6
	200	2,0	2,5	2,9	3,2	3,5	3,8	4,1	4,4	4,7	5,4	5,9	6,1	7,0	7,6	8,6	9,1	10,4
	300	2,9	3,5	4,2	4,6	5,0	5,5	5,9	6,3	6,7	7,8	8,4	8,8	10,1	10,9	12,3	13,1	15,0
	400	3,7	4,5	5,4	5,9	6,5	7,1	7,6	8,2	8,7	10,1	10,9	11,4	13,0	14,1	16,0	17,0	19,4
	500	4,5	5,5	6,6	7,2	7,9	8,6	9,3	10,0	10,6	12,3	13,3	14,0	16,0	17,3	19,6	20,9	23,8
	600	5,3	6,5	7,7	8,5	9,3	10,1	10,9	11,7	12,5	14,5	15,7	16,5	18,8	20,4	23,1	24,6	28,1
	700	6,0	7,4	8,8	9,8	10,7	11,6	12,5	13,5	14,4	16,7	18,0	19,0	21,6	23,4	26,5	28,3	32,3
	800	6,7	8,3	9,9	11,0	12,1	13,1	14,2	15,2	16,2	18,8	20,4	21,4	24,4	26,5	30,0	32,0	36,4
	900	7,5	9,3	11,0	12,2	13,4	14,6	15,7	16,9	18,1	20,9	22,6	23,8	27,2	29,4	33,4	35,6	40,5
	1000	8,2	10,2	12,1	13,4	14,7	16,0	17,3	18,6	19,8	23,0	24,9	26,2	29,9	32,4	36,7	39,1	44,6
	1200	9,6	11,9	14,2	15,8	17,3	18,8	20,4	21,9	23,4	27,1	29,4	30,9	35,3	38,2	43,3	46,2	52,6
	1400	11,0	13,7	16,3	18,1	19,9	21,6	23,4	25,1	26,9	31,2	33,8	35,5	40,6	43,9	49,8	53,1	60,5
	1600	12,3	15,3	18,4	20,4	22,4	24,4	26,4	28,3	30,3	35,2	38,1	40,0	45,8	49,6	56,2	59,9	68,2
	1800	13,6	17,0	20,4	22,6	24,9	27,1	29,3	31,5	33,7	39,1	42,4	44,5	50,9	55,1	62,4	66,6	75,8
2000	14,9	18,7	22,4	24,9	27,3	29,8	32,2	34,6	37,0	43,0	46,6	48,9	55,9	60,6	68,6	73,1	83,2	
2600	18,7	23,5	28,2	31,4	34,5	37,6	40,7	43,7	46,8	54,3	58,8	61,8	70,6	76,5	86,5	92,2	104,8	
2800	19,9	25,0	30,1	33,5	36,8	40,1	43,4	46,7	49,9	58,0	62,8	66,0	75,4	81,6	92,3	98,4	111,7	
3500	24,1	30,4	36,6	40,7	44,8	48,8	52,8	56,8	60,8	70,6	76,4	80,3	91,6	99,1	111,9	-	-	
4000	27,0	34,1	41,1	45,7	50,3	54,8	59,4	63,9	68,3	79,3	85,8	90,1	102,7	111,0	-	-	-	
5000	32,6	41,2	49,7	55,4	60,9	66,4	71,9	77,3	82,7	95,8	103,6	-	-	-	-	-	-	
5500	35,2	44,6	53,9	60,0	66,0	72,0	77,9	83,8	89,5	103,7	-	-	-	-	-	-	-	

Potenza trasmissibile

GIGATORQUE 8M36

Potenza trasmissibile in kW dalla cinghia GIGATORQUE 8M larga 36 mm																	
N° denti	22	25	28	30	32	34	36	38	40	45	48	50	56	60	67	71	80
Ø primitivo [mm]	56,02	63,66	71,30	76,39	81,49	86,58	91,67	96,77	101,86	114,59	122,23	127,32	142,60	152,79	170,61	180,80	203,72
Giri/min. Puleggia minore	10	0,4	0,4	0,5	0,5	0,6	0,6	0,7	0,7	0,8	0,9	0,9	1,0	1,1	1,2	1,3	1,4
	20	0,6	0,7	0,8	0,9	0,9	1,0	1,1	1,1	1,2	1,4	1,5	1,6	1,8	1,9	2,1	2,3
	30	0,8	0,9	1,1	1,1	1,3	1,4	1,4	1,5	1,7	1,9	2,0	2,1	2,4	2,6	2,9	3,1
	40	0,9	1,1	1,3	1,4	1,6	1,7	1,8	1,9	2,0	2,4	2,6	2,7	3,0	3,3	3,7	3,9
	60	1,3	1,6	1,8	2,0	2,2	2,3	2,5	2,7	2,9	3,3	3,5	3,7	4,2	4,6	5,2	5,5
	80	1,6	2,0	2,3	2,5	2,8	3,0	3,2	3,4	3,6	4,2	4,5	4,7	5,4	5,8	6,6	7,0
	100	2,0	2,4	2,8	3,1	3,3	3,6	3,9	4,1	4,4	5,1	5,5	5,7	6,5	7,1	8,0	
	200	3,5	4,3	5,0	5,5	6,0	6,5	7,1	7,6	8,0	9,3	10,1	10,5	12,0	13,0	14,7	
	300	4,9	6,1	7,2	7,9	8,6	9,4	10,1	10,8	11,6	13,4	14,4	15,1	17,3	18,7	21,1	
	400	6,3	7,8	9,2	10,2	11,1	12,1	13,1	14,0	14,9	17,3	18,7	19,6	22,4	24,2	27,4	
	500	7,7	9,5	11,3	12,4	13,6	14,8	15,9	17,1	18,2	21,1	22,8	24,0	27,4	29,6	33,5	
	600	9,0	11,1	13,2	14,6	16,0	17,4	18,8	20,1	21,5	24,9	26,9	28,3	32,3	34,9	39,6	
	700	10,3	12,7	15,2	16,7	18,3	19,9	21,5	23,1	24,7	28,6	30,9	32,5	37,1	40,2	45,5	
	800	11,6	14,3	17,0	18,9	20,7	22,5	24,3	26,0	27,8	32,3	34,9	36,7	41,9	45,4	51,4	
	900	12,8	15,9	18,9	20,9	23,0	25,0	27,0	29,0	31,0	35,9	38,8	40,8	46,6	50,5	57,2	
	1000	14,0	17,4	20,8	23,0	25,2	27,5	29,6	31,8	34,0	39,5	42,7	44,9	51,3	55,5	62,9	
	1200	16,4	20,4	24,4	27,1	29,7	32,3	34,9	37,5	40,1	46,5	50,4	52,9	60,5	65,5	74,2	
	1400	18,8	23,4	28,0	31,1	34,1	37,1	40,1	43,1	46,1	53,5	57,9	60,8	69,5	75,3	85,3	
1600	21,1	26,3	31,5	35,0	38,4	41,8	45,2	48,6	52,0	60,3	65,3	68,6	78,5	85,0	96,3		
1800	23,3	29,2	35,0	38,8	42,6	46,4	50,2	54,0	57,8	67,1	72,6	76,3	87,2	94,5	107,0		
2000	25,6	32,0	38,4	42,6	46,8	51,0	55,2	59,3	63,5	73,7	79,8	83,8	95,9	103,8	117,6		
2600	32,1	40,3	48,4	53,8	59,1	64,4	69,7	75,0	80,2	93,2	100,9	106,0	121,1	131,1	148,4		
2800	34,2	42,9	51,6	57,4	63,1	68,8	74,4	80,0	85,6	99,5	107,7	113,1	129,3	140,0	158,3		
3500	41,3	52,1	62,7	69,8	76,7	83,7	90,6	97,4	104,2	121,1	131,0	137,6	157,1	169,9	191,8		
4000	46,3	58,4	70,4	78,3	86,2	94,0	101,8	109,5	117,1	135,9	147,1	154,4	176,1	190,3	-		
5000	55,8	70,7	85,3	94,9	104,4	113,9	123,2	132,5	141,7	164,3	177,5	-	-	-	-		
5500	60,4	76,5	92,4	102,8	113,2	123,5	133,6	143,6	153,5	177,8	-	-	-	-	-		

GIGATORQUE 8M62

Potenza trasmissibile in kW dalla cinghia GIGATORQUE 8M larga 62 mm																	
N° denti	22	25	28	30	32	34	36	38	40	45	48	50	56	60	67	71	80
Ø primitivo [mm]	56,02	63,66	71,30	76,39	81,49	86,58	91,67	96,77	101,86	114,59	122,23	127,32	142,60	152,79	170,61	180,80	203,72
Giri/min. Puleggia minore	10	0,6	0,7	0,9	0,9	1,0	1,1	1,1	1,2	1,3	1,5	1,6	1,7	1,9	2,0	2,3	2,4
	20	1,0	1,2	1,3	1,5	1,6	1,7	1,9	2,0	2,1	2,4	2,6	2,7	3,0	3,3	3,7	3,9
	30	1,3	1,6	1,8	2,0	2,2	2,3	2,5	2,6	2,8	3,3	3,5	3,7	4,1	4,4	5,0	5,4
	40	1,6	2,0	2,3	2,5	2,7	2,9	3,1	3,3	3,5	4,1	4,4	4,6	5,2	5,6	6,4	6,8
	60	2,2	2,7	3,2	3,4	3,7	4,0	4,3	4,7	4,9	5,7	6,1	6,4	7,3	7,9	8,9	9,5
	80	2,8	3,4	4,0	4,3	4,8	5,1	5,5	5,9	6,3	7,2	7,8	8,2	9,3	10,0	11,3	12,0
	100	3,4	4,1	4,8	5,3	5,7	6,2	6,7	7,1	7,6	8,7	9,4	9,9	11,3	12,1	13,7	14,6
	200	6,0	7,3	8,7	9,5	10,4	11,3	12,1	13,0	13,8	16,0	17,3	18,1	20,7	22,4	25,3	27,0
	300	8,5	10,4	12,3	13,6	14,9	16,1	17,4	18,7	19,9	23,0	24,8	26,0	29,7	32,1	36,4	38,8
	400	10,9	13,4	15,9	17,5	19,2	20,8	22,5	24,1	25,7	29,7	32,1	33,7	38,5	41,7	47,2	50,3
	500	13,2	16,3	19,4	21,4	23,4	25,4	27,4	29,4	31,4	36,3	39,3	41,3	47,1	51,0	57,8	61,6
	600	15,5	19,1	22,7	25,2	27,5	29,9	32,3	34,6	37,0	42,8	46,3	48,7	55,6	60,1	68,1	72,6
	700	17,7	21,9	26,1	28,8	31,6	34,3	37,0	39,8	42,5	49,2	53,3	56,0	63,9	69,2	78,4	83,6
	800	19,9	24,6	29,3	32,5	35,6	38,7	41,8	44,8	47,9	55,5	60,1	63,1	72,1	78,1	88,5	94,4
	900	22,0	27,3	32,6	36,1	39,5	43,0	46,4	49,9	53,3	61,8	66,9	70,2	80,2	86,9	98,5	105,0
	1000	24,1	30,0	35,8	39,6	43,5	47,3	51,0	54,8	58,6	67,9	73,5	77,2	88,3	95,6	108,3	115,6
	1200	28,3	35,2	42,1	46,6	51,2	55,6	60,1	64,6	69,1	80,1	86,7	91,1	104,2	112,8	127,8	136,3
	1400	32,3	40,3	48,2	53,5	58,7	63,9	69,1	74,2	79,4	92,1	99,7	104,7	119,8	129,7	146,9	156,8
1600	36,3	45,3	54,3	60,2	66,1	72,0	77,8	83,6	89,5	103,9	112,4	118,1	135,1	146,3	165,8	176,8	
1800	40,2	50,3	60,2	66,9	73,4	80,0	86,5	93,0	99,5	115,5	125,0	131,3	150,2	162,7	184,3	196,5	
2000	44,0	55,1	66,1	73,4	80,7	87,8	95,0	102,2	109,3	126,9	137,4	144,4	165,1	178,8	202,5	215,9	
2600	55,2	69,3	83,3	92,6	101,8	110,9	120,0	129,1	138,1	160,4	173,7	182,5	208,6	225,8	255,5	272,3	
2800	58,8	73,9	88,9	98,8	108,7	118,4	128,2	137,8	147,5	171,3	185,5	194,8	222,7	241,0	272,6	290,4	
3500	71,2	89,7	108,0	120,1	132,2	144,2	156,0	167,8	179,5	208,5	225,6	236,9	270,5	292,5	330,3	-	
4000	79,7	100,6	121,3	134,9	148,5	161,9	175,3	188,5	201,7	234,1	253,3	265,9	303,2	327,7	-	-	
5000	96,1	121,7	146,8	163,4	179,9	196,1	212,2	228,3	244,1	282,9	305,8	-	-	-	-	-	
5500	104,0	131,8	159,1	177,1	195,0	212,6	230,0	247,3	264,3	306,1	-	-	-	-	-	-	

Potenza trasmissibile

GIGATORQUE 14M20

Potenza trasmissibile in kW dalla cinghia GIGATORQUE 14M larga 20 mm																		
N° denti	28	30	32	34	36	38	40	45	48	50	53	56	60	67	71	75	80	
Ø primitivo [mm]	124,78	133,69	142,6	151,52	160,43	169,34	178,25	200,54	213,9	222,82	236,19	249,55	267,38	298,57	316,4	334,23	356,51	
Giri/min. Puleggia minore	10	1,0	1,0	1,1	1,2	1,3	1,3	1,4	1,6	1,7	1,8	1,9	2,0	2,1	2,4	2,5	2,7	2,9
	20	1,5	1,6	1,7	1,9	2,0	2,1	2,2	2,5	2,7	2,8	3,0	3,2	3,4	3,8	4,0	4,3	4,5
	30	2,0	2,2	2,3	2,5	2,7	2,8	3,0	3,4	3,6	3,8	4,0	4,3	4,6	5,1	5,4	5,7	6,1
	40	2,5	2,7	2,9	3,1	3,3	3,5	3,7	4,2	4,5	4,7	5,0	5,3	5,7	6,4	6,8	7,2	7,7
	60	3,4	3,7	4,0	4,3	4,6	4,9	5,1	5,8	6,3	6,5	6,9	7,4	7,9	8,8	9,4	9,9	10,6
	80	4,3	4,7	5,1	5,4	5,8	6,1	6,5	7,4	7,9	8,3	8,8	9,3	10,0	11,2	11,9	12,6	13,4
	100	5,2	5,6	6,1	6,5	7,0	7,4	7,8	8,9	9,5	9,9	10,6	11,2	12,0	13,5	14,3	15,1	16,1
	200	9,3	10,1	10,9	11,7	12,5	13,3	14,0	16,0	17,1	17,9	19,0	20,2	21,7	24,3	25,8	27,2	29,1
	300	13,1	14,3	15,4	16,5	17,7	18,8	19,9	22,6	24,3	25,4	27,0	28,6	30,7	34,5	36,6	38,7	41,3
	400	16,8	18,3	19,7	21,2	22,6	24,1	25,5	29,0	31,1	32,5	34,6	36,7	39,5	44,2	46,9	49,6	52,9
	500	20,3	22,1	23,9	25,7	27,4	29,2	30,9	35,2	37,8	39,5	42,0	44,5	47,9	53,7	56,9	60,2	64,3
	600	23,8	25,9	27,9	30,0	32,1	34,1	36,2	41,2	44,3	46,2	49,2	52,2	56,1	62,9	66,7	70,5	75,2
	700	27,1	29,5	31,9	34,3	36,7	39,0	41,3	47,1	50,6	52,9	56,3	59,6	64,1	71,8	76,2	80,6	85,9
	800	30,4	33,1	35,8	38,5	41,1	43,8	46,4	52,9	56,8	59,3	63,1	66,9	72,0	80,6	85,5	90,4	96,4
	900	33,6	36,6	39,6	42,6	45,5	48,5	51,4	58,6	62,8	65,7	69,9	74,1	79,6	89,2	94,6	100,0	106,6
	1000	36,8	43,5	43,4	46,6	49,8	53,1	56,2	64,1	68,8	71,9	76,5	81,1	87,2	97,7	103,6	109,4	116,7
	1100	39,9	43,5	47,0	50,6	54,1	57,6	61,0	69,6	74,7	78,1	83,1	88,0	94,6	105,9	112,3	118,6	126,4
	1200	43,0	46,8	50,7	54,5	58,3	62,0	65,8	75,0	80,5	84,1	89,5	94,8	101,9	114,1	120,9	127,7	136,0
	1400	49,0	53,4	57,8	62,2	66,5	70,8	75,0	85,6	91,8	95,9	102,0	108,1	116,1	129,9	137,6	145,2	154,6
	1600	54,8	59,8	64,7	69,6	74,5	79,3	84,0	95,8	102,8	107,4	114,2	120,9	129,8	145,1	153,6	162,0	172,3
1800	60,6	66,1	71,5	76,9	82,3	87,6	92,8	105,8	113,4	118,5	126,0	133,4	143,1	159,7	169,0	178,1	-	
2000	66,1	72,2	78,1	84,0	89,9	95,6	101,4	115,5	123,8	129,3	137,4	145,4	155,9	173,8	-	-	-	
2200	71,6	78,1	84,6	91,0	97,3	103,5	109,7	125,0	133,9	139,8	148,5	157,1	168,3	-	-	-	-	
2400	77,0	84,0	90,9	97,8	104,5	111,2	117,9	134,1	143,7	149,9	159,2	168,3	-	-	-	-	-	
2800	87,3	95,3	103,1	110,9	118,6	126,1	133,6	151,8	162,4	169,3	-	-	-	-	-	-	-	
3500	104,5	114,0	123,3	132,5	141,5	150,3	159,0	-	-	-	-	-	-	-	-	-	-	
4000	116,0	126,5	136,7	146,8	-	-	-	-	-	-	-	-	-	-	-	-	-	

CINGHIE DENTATE

GIGATORQUE 14M37

Potenza trasmissibile in kW dalla cinghia GIGATORQUE 14M larga 37 mm																		
N° denti	28	30	32	34	36	38	40	45	48	50	53	56	60	67	71	75	80	
Ø primitivo [mm]	124,78	133,69	142,6	151,52	160,43	169,34	178,25	200,54	213,9	222,82	236,19	249,55	267,38	298,57	316,4	334,23	356,51	
Giri/min. Puleggia minore	10	1,8	1,9	2,0	2,2	2,3	2,4	2,6	2,9	3,1	3,3	3,5	3,7	3,9	4,4	4,7	5,3	
	20	2,8	3,0	3,2	3,4	3,7	3,9	4,1	4,7	5,0	5,2	5,5	5,8	6,3	7,0	7,5	8,4	
	30	3,7	4,0	4,3	4,6	4,9	5,2	5,5	6,3	6,7	7,0	7,4	7,9	8,5	9,5	10,0	10,6	11,3
	40	4,6	5,0	5,4	5,8	6,1	6,5	6,9	7,8	8,4	8,7	9,3	9,8	10,6	11,8	12,5	13,3	14,2
	60	6,4	6,9	7,4	7,9	8,5	9,0	9,5	10,8	11,6	12,1	12,8	13,6	14,6	16,4	17,4	18,3	19,6
	80	8,0	8,7	9,4	10,0	10,7	11,4	12,0	13,7	14,6	15,3	16,2	17,2	18,5	20,7	22,0	23,2	24,8
	100	9,6	10,4	11,2	12,0	12,9	13,7	14,4	16,4	17,6	18,4	19,6	20,7	22,3	24,9	26,5	28,0	29,8
	200	17,2	18,7	20,1	21,6	23,1	24,5	26,0	29,5	31,7	33,1	35,2	37,3	40,1	44,9	47,7	50,4	53,8
	300	24,3	26,4	28,5	30,6	32,7	34,7	36,8	41,9	44,9	46,9	49,9	52,9	56,9	63,8	67,6	71,5	76,3
	400	31,0	33,8	36,5	39,1	41,8	44,5	47,1	53,7	57,6	60,2	64,0	67,9	73,0	81,8	86,8	91,8	97,9
	500	37,6	40,9	44,2	47,5	50,7	53,9	57,2	65,1	69,9	73,0	77,7	82,4	88,6	99,3	105,3	111,4	118,9
	600	43,9	47,8	51,7	55,5	59,4	63,2	66,9	76,3	81,9	85,5	91,1	96,5	103,7	116,3	123,4	130,4	139,2
	700	50,2	54,6	59,0	63,4	67,8	72,2	76,5	87,2	93,6	97,8	104,1	110,3	118,6	132,9	141,0	149,0	159,0
	800	56,2	61,2	66,2	71,2	76,1	81,0	85,8	97,9	105,0	109,7	116,8	123,8	133,1	149,1	158,2	167,2	178,4
	900	62,2	67,7	73,3	78,8	84,2	89,6	95,0	108,4	116,3	121,5	129,3	137,1	147,3	165,1	175,1	185,0	197,3
	1000	68,0	80,4	80,2	86,2	92,2	98,1	104,0	118,6	127,3	133,1	141,6	150,1	161,3	180,7	191,6	202,4	215,8
	1100	73,8	80,4	87,0	93,6	100,1	106,5	112,9	128,8	138,2	144,4	153,7	162,9	175,0	196,0	207,8	219,5	233,9
	1200	79,5	86,6	93,7	100,8	107,8	114,8	121,7	138,8	148,9	155,6	165,6	175,4	188,5	211,0	223,7	236,2	251,7
	1400	90,6	98,8	106,9	115,0	123,0	130,9	138,8	158,3	169,8	177,4	188,8	200,0	214,8	240,2	254,5	268,6	286,0
	1600	101,4	110,6	119,8	128,8	137,8	146,6	155,5	177,2	190,1	198,6	211,3	223,7	240,2	268,4	284,2	299,7	318,8
1800	112,0	122,2	132,3	142,3	152,2	162,0	171,7	195,7	209,8	219,2	233,1	246,8	264,8	295,5	312,7	329,5	-	
2000	122,4	133,5	144,5	155,4	166,2	176,9	187,6	213,7	229,0	239,2	254,2	269,0	288,5	321,5	-	-	-	
2200	132,5	144,5	156,5	168,3	180,0	191,5	203,0	231,2	247,7	258,6	274,7	290,6	311,3	-	-	-	-	
2400	142,4	155,3	168,2	180,9	193,4	205,8	218,1	248,2	265,8	277,4	294,5	311,3	-	-	-	-	-	
2800	161,6	176,3	190,8	205,2	219,3	233,3	247,1	280,7	300,3	313,2	-	-	-	-	-	-	-	
3500	193,3	210,9	228,1	245,1	261,7	278,1	294,2	-	-	-	-	-	-	-	-	-	-	
4000	214,7	234,0	252,9	271,5	-	-	-	-	-	-	-	-	-	-	-	-	-	

Potenza trasmissibile

GIGATORQUE 14M68

Potenza trasmissibile in kW dalla cinghia GIGATORQUE 14M larga 68 mm																		
N° denti	28	30	32	34	36	38	40	45	48	50	53	56	60	67	71	75	80	
Ø primitivo [mm]	124,78	133,69	142,6	151,52	160,43	169,34	178,25	200,54	213,9	222,82	236,19	249,55	267,38	298,57	316,4	334,23	356,51	
Giri/min. Puleggia minore	10	3,2	3,5	3,7	4,0	4,3	4,5	4,8	5,4	5,7	6,0	6,4	6,7	7,2	8,1	8,6	9,1	9,7
	20	5,1	5,5	5,9	6,3	6,7	7,1	7,5	8,6	9,1	9,6	10,1	10,7	11,5	12,9	13,7	14,5	15,4
	30	6,8	7,4	8,0	8,5	9,0	9,6	10,2	11,5	12,3	12,9	13,7	14,5	15,5	17,4	18,5	19,5	20,8
	40	8,5	9,2	9,9	10,6	11,3	12,0	12,6	14,4	15,4	16,0	17,1	18,1	19,4	21,7	23,1	24,4	26,0
	60	11,7	12,6	13,6	14,6	15,5	16,5	17,4	19,8	21,3	22,2	23,6	25,0	26,8	30,1	31,9	33,7	36,0
	80	14,7	16,0	17,2	18,4	19,7	20,9	22,1	25,1	26,9	28,1	29,9	31,6	34,0	38,0	40,4	42,7	45,5
	100	17,7	19,2	20,7	22,1	23,6	25,1	26,6	30,2	32,3	33,8	35,9	38,0	40,9	45,8	48,6	51,4	54,8
	200	31,6	34,3	37,0	39,7	42,4	45,1	47,7	54,3	58,2	60,8	64,7	68,5	73,7	82,6	87,6	92,6	98,9
	300	44,6	48,5	52,3	56,2	60,0	63,8	67,6	76,9	82,5	86,2	91,7	97,2	104,5	117,2	124,3	131,4	140,3
	400	57,1	62,1	67,0	71,9	76,9	81,8	86,6	98,7	105,8	110,6	117,7	124,7	134,1	150,3	159,5	168,7	180,0
	500	69,1	75,1	81,2	87,2	93,2	99,1	105,1	119,7	128,5	134,2	142,8	151,4	162,8	182,5	193,6	204,7	218,5
	600	80,8	87,9	95,0	102,1	109,1	116,1	123,0	140,2	150,5	157,2	167,3	177,4	190,7	213,7	226,8	239,7	255,8
	700	92,2	100,4	108,5	116,6	124,6	132,6	140,6	160,2	171,9	179,7	191,3	202,7	217,9	244,3	259,1	273,9	292,2
	800	103,3	112,5	121,7	130,8	139,8	148,8	157,8	179,9	193,0	201,7	214,7	227,6	244,6	274,1	290,8	307,3	327,8
	900	114,3	124,5	134,7	144,7	154,8	164,7	174,6	199,1	213,7	223,3	237,7	251,9	270,8	303,3	321,7	340,0	362,6
	1000	125,1	147,8	147,4	158,5	169,5	180,4	191,2	218,0	234,0	244,5	260,2	275,8	296,4	332,0	352,1	372,0	396,6
	1100	135,7	147,8	159,9	172,0	183,9	195,7	207,5	236,7	253,9	265,4	282,4	299,3	321,6	360,2	381,9	403,3	429,9
	1200	146,1	159,2	172,3	185,3	198,2	210,9	223,6	255,0	273,6	285,9	304,3	322,4	346,4	387,8	411,1	434,1	462,5
	1400	166,5	181,6	196,5	211,3	226,0	240,6	255,1	290,9	312,1	326,1	346,9	367,5	394,7	441,5	467,8	493,7	525,6
	1600	186,4	203,3	220,1	236,7	253,2	269,5	285,7	325,8	349,4	365,0	388,2	411,2	441,4	493,3	522,3	550,9	586,0
1800	205,9	224,6	243,1	261,5	279,7	297,7	315,6	359,7	385,7	402,9	428,3	453,5	486,6	543,1	574,6	605,6	-	
2000	224,9	245,3	265,6	285,6	305,5	325,2	344,7	392,7	421,0	439,6	467,2	494,4	530,1	591,0	-	-	-	
2200	243,5	265,6	287,5	309,3	330,8	352,0	373,1	424,8	455,2	475,3	504,9	534,0	572,2	-	-	-	-	
2400	261,7	285,5	309,1	332,4	355,4	378,2	400,8	456,1	488,5	509,8	541,3	572,2	-	-	-	-	-	
2800	297,0	324,0	350,7	377,1	403,1	428,7	454,1	516,0	552,0	575,7	-	-	-	-	-	-	-	
3500	355,3	387,5	419,2	450,4	481,0	511,1	540,6	-	-	-	-	-	-	-	-	-	-	
4000	394,5	430,0	464,8	499,0	-	-	-	-	-	-	-	-	-	-	-	-	-	

GIGATORQUE 14M90

Potenza trasmissibile in kW dalla cinghia GIGATORQUE 14M larga 90 mm																		
N° denti	28	30	32	34	36	38	40	45	48	50	53	56	60	67	71	75	80	
Ø primitivo [mm]	124,78	133,69	142,6	151,52	160,43	169,34	178,25	200,54	213,9	222,82	236,19	249,55	267,38	298,57	316,4	334,23	356,51	
Giri/min. Puleggia minore	10	4,3	4,6	5,0	5,3	5,6	5,9	6,3	7,1	7,6	7,9	8,4	8,9	9,6	10,7	11,3	12,0	12,8
	20	6,8	7,3	7,8	8,4	8,9	9,5	10,0	11,3	12,1	12,6	13,4	14,2	15,3	17,1	18,1	19,2	20,4
	30	9,0	9,8	10,5	11,3	12,0	12,7	13,5	15,3	16,3	17,1	18,1	19,2	20,6	23,0	24,4	25,8	27,6
	40	11,3	12,2	13,1	14,0	14,9	15,8	16,7	19,0	20,3	21,2	22,6	23,9	25,7	28,8	30,5	32,3	34,4
	60	15,5	16,7	18,0	19,3	20,6	21,8	23,1	26,2	28,1	29,3	31,2	33,1	35,5	39,8	42,2	44,6	47,6
	80	19,5	21,2	22,8	24,4	26,0	27,6	29,2	33,2	35,6	37,1	39,5	41,9	45,0	50,4	53,4	56,5	60,3
	100	23,4	25,4	27,4	29,3	31,3	33,2	35,1	40,0	42,8	44,7	47,6	50,4	54,1	60,6	64,4	68,0	72,6
	200	41,8	45,4	49,0	52,6	56,1	59,6	63,1	71,9	77,0	80,5	85,6	90,7	97,5	109,3	116,0	122,6	130,9
	300	59,0	64,2	69,3	74,3	79,4	84,4	89,4	101,8	109,2	114,1	121,4	128,7	138,3	155,1	164,5	174,0	185,7
	400	75,5	82,1	88,7	95,2	101,7	108,2	114,7	130,6	140,1	146,4	155,8	165,1	177,5	199,0	211,1	223,2	238,2
	500	91,4	99,5	107,5	115,4	123,3	131,2	139,1	158,4	170,0	177,7	189,0	200,4	215,5	241,5	256,2	270,9	289,1
	600	106,9	116,3	125,7	135,1	144,4	153,6	162,8	185,6	199,1	208,1	221,5	234,8	252,4	282,9	300,2	317,3	338,5
	700	122,0	132,8	143,6	154,3	164,9	175,5	186,0	212,1	227,6	237,8	253,1	268,3	288,5	323,3	342,9	362,5	386,7
	800	136,8	149,0	161,1	173,1	185,1	197,0	208,8	238,1	255,4	266,9	284,1	301,2	323,8	362,8	384,8	406,7	433,8
	900	151,2	164,8	178,2	191,6	204,8	218,0	231,1	263,6	282,8	295,6	314,6	333,4	358,4	401,5	425,8	450,0	479,9
	1000	165,5	195,7	195,1	209,7	224,3	238,7	253,1	288,6	309,6	323,6	344,4	365,0	392,4	439,4	466,0	492,3	524,9
	1100	179,6	195,7	211,7	227,6	243,4	259,1	274,7	313,2	336,1	351,3	373,8	396,1	425,7	476,7	505,4	533,8	569,0
	1200	193,4	210,7	228,0	245,2	262,3	279,1	296,0	337,5	362,1	378,5	402,7	426,7	458,5	513,2	544,1	574,5	612,1
	1400	220,4	240,3	260,1	279,7	299,2	318,5	337,6	385,0	413,0	431,6	459,1	486,4	522,5	584,3	619,1	653,4	695,7
	1600	246,7	269,1	291,3	313,3	335,1	356,7	378,2	431,1	462,4	483,1	513,9	544,2	584,2	652,9	691,2	729,1	775,5
1800	272,5	297,2	321,8	346,1	370,1	394,0	417,7	476,1	510,4	533,2	566,9	600,2	644,0	718,8	760,5	801,5	-	
2000	297,6	324,7	351,5	378,0	404,4	430,4	456,2	519,8	557,1	581,8	618,3	654,4	701,6	782,1	-	-	-	
2200	322,2	351,6	380,6	409,4	437,8	465,9	493,8	562,3	602,5	629,0	668,2	706,8	757,3	-	-	-	-	
2400	346,3	377,9	409,1	439,9	470,4	500,6	530,4	603,6	646,5	674,7	716,4	757,3	-	-	-	-	-	
2800	393,0	428,8	464,1	499,1	533,5	567,5	601,0	682,9	730,6	761,9	-	-	-	-	-	-	-	
3500	470,3	512,9	554,9	596,1	636,6	676,4	715,5	-	-	-	-	-	-	-	-	-	-	
4000	522,1	569,2	615,2	660,5	-	-	-	-	-	-	-	-	-	-	-	-	-	

Potenza trasmissibile

GIGATORQUE 14M125

Potenza trasmissibile in kW dalla cinghia GIGATORQUE 14M larga 125 mm																		
N° denti	28	30	32	34	36	38	40	45	48	50	53	56	60	67	71	75	80	
Ø primitivo [mm]	124,78	133,69	142,6	151,52	160,43	169,34	178,25	200,54	213,9	222,82	236,19	249,55	267,38	298,57	316,4	334,23	356,51	
Giri/min. Puleggia minore	10	5,9	6,4	6,9	7,4	7,8	8,3	8,8	9,9	10,6	11,0	11,7	12,4	13,3	14,9	15,8	16,7	17,8
	20	9,4	10,1	10,9	11,6	12,4	13,1	13,9	15,8	16,8	17,6	18,6	19,8	21,2	23,8	25,2	26,6	28,4
	30	12,6	13,6	14,6	15,6	16,6	17,7	18,7	21,2	22,7	23,7	25,1	26,6	28,6	32,0	33,9	35,9	38,3
	40	15,6	16,9	18,2	19,5	20,8	22,0	23,3	26,4	28,3	29,5	31,4	33,3	35,7	39,9	42,4	44,8	47,8
	60	21,5	23,3	25,1	26,8	28,6	30,3	32,1	36,4	39,1	40,8	43,3	45,9	49,3	55,3	58,6	61,9	66,1
	80	27,1	29,4	31,6	33,9	36,1	38,4	40,6	46,1	49,4	51,6	54,9	58,1	62,4	69,9	74,2	78,4	83,7
	100	32,5	35,3	38,0	40,7	43,4	46,1	48,8	55,5	59,4	62,1	66,1	69,9	75,2	84,2	89,4	94,4	100,8
	200	58,1	63,1	68,1	73,0	77,9	82,8	87,7	99,8	107,0	111,8	118,9	126,0	135,4	151,8	161,1	170,3	181,8
	300	82,0	89,1	96,2	103,3	110,3	117,3	124,2	141,4	151,7	158,5	168,6	178,8	192,1	215,4	228,5	241,6	257,9
	400	104,9	114,1	123,2	132,3	141,3	150,3	159,3	181,4	194,6	203,3	216,4	229,3	246,6	276,4	293,3	310,1	330,9
	500	127,0	138,1	149,3	160,3	171,3	182,3	193,1	220,1	236,1	246,8	262,6	278,4	299,3	335,4	355,9	376,3	401,6
	600	148,4	161,6	174,6	187,6	200,6	213,4	226,1	257,8	276,6	289,0	307,6	326,1	350,5	392,9	416,9	440,7	470,2
	700	169,4	184,5	199,4	214,3	229,1	243,8	258,4	294,6	316,1	330,3	351,6	372,7	400,6	449,0	476,3	503,5	537,1
	800	189,9	206,9	223,7	240,4	257,1	273,6	290,0	330,6	354,8	370,8	394,6	418,3	449,7	503,9	534,5	564,9	602,6
	900	210,1	228,9	247,6	266,1	284,5	302,8	321,0	366,1	392,8	410,5	436,9	463,1	497,8	557,6	591,4	625,0	666,5
	1000	229,9	271,8	270,9	291,3	311,5	331,6	351,5	400,8	430,1	449,5	478,4	507,0	544,9	610,3	647,3	683,8	729,1
	1100	249,4	271,8	294,0	316,1	338,1	359,8	381,5	435,1	466,8	487,9	519,2	550,2	591,3	662,1	701,9	741,4	790,3
	1200	268,6	292,7	316,7	340,6	364,3	387,7	411,1	468,8	502,9	525,6	559,3	592,7	636,8	712,8	755,6	797,9	850,2
	1400	306,1	333,8	361,2	388,4	415,5	442,3	468,9	534,7	573,6	599,4	637,7	675,6	725,6	811,6	859,9	907,6	966,3
	1600	342,7	373,8	404,6	435,1	465,4	495,4	525,3	598,8	642,3	671,0	713,7	755,9	811,4	906,8	960,1	1012,6	1077,1
1800	378,4	412,8	446,9	480,6	514,1	547,3	580,1	661,2	708,9	740,6	787,4	833,6	894,4	998,3	1056,3	1113,2	-	
2000	413,4	450,9	488,2	525,1	561,6	597,8	633,6	721,9	773,8	808,1	858,8	908,9	974,5	1086,3	-	-	-	
2200	447,6	488,3	528,6	568,6	608,0	647,1	685,8	780,9	836,8	873,6	928,1	981,6	1051,8	-	-	-	-	
2400	481,0	524,8	568,1	611,0	653,4	695,3	736,7	838,4	897,9	937,1	995,0	1051,8	-	-	-	-	-	
2800	545,9	595,6	644,6	693,1	740,9	788,1	834,7	948,4	1014,7	1058,2	-	-	-	-	-	-	-	
3500	653,2	712,4	770,6	827,9	884,2	939,5	993,8	-	-	-	-	-	-	-	-	-	-	
4000	725,2	790,5	854,5	917,3	-	-	-	-	-	-	-	-	-	-	-	-	-	

CINGHIE DENTATE

Cinghie dentate FALCON Pd®

Sezioni 8M - 14M



Descrizione

Le cinghie dentate FALCON Pd® rappresentano il punto di riferimento nella tecnologia delle trasmissioni sincrone di potenza. Grazie agli innovativi materiali costruttivi che permettono trasmissioni di coppia elevatissime ed ingombri ridotti, le cinghie FALCON Pd® rappresentano la soluzione ideale per la progettazione di nuove applicazioni. Il profilo curvilineo GTR della cinghia FALCON Pd®, disponibile sia in versione 8M che 14M, garantisce prestazioni di assoluto rilievo sia in termini di silenziosità che di precisione di ingranamento.

- **Trefoli:** fibra aramidica (Kevlar®)
- **Mescola:** gomma nitrilica (HNBR)
- **Rivestimento:** doppio strato di tessuto in poliammide (nylon)
- **Temperatura:** -40/+95 °C
(possibile utilizzo per brevi periodi a temperatura -50/+130 °C)
- **Resistenza oli:** ottima
- **Antistaticità:** secondo ISO 9563
- **Velocità max:** fino a 50 m/s*

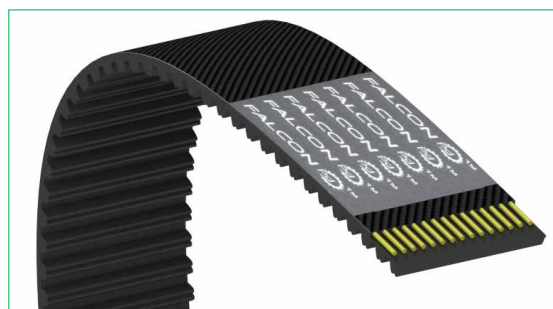

*= per applicazioni con velocità superiori a 33 m/s contattare il nostro Ufficio Tecnico.

Vantaggi

- **Prestazioni elevate**
- Intercambiabili con cinghie Poly-Chain® relativamente al profilo, verificare i dati dell'applicazione con nostro Ufficio Tecnico
- Elevata riduzione del rumore
- Massima resistenza all'usura
- Elevata resistenza alla trazione

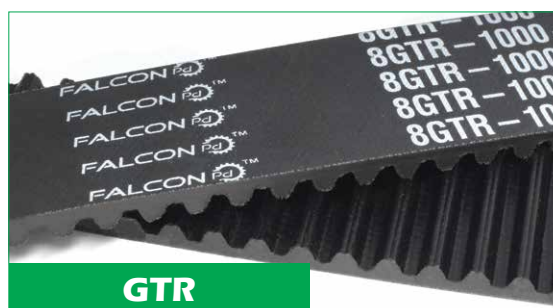

GTR

Per informazioni su sviluppi e power rating contattare il nostro Ufficio Tecnico.

Sezioni e caratteristiche dimensionali

Sezioni	PASSO "P" [mm]	s [mm]
8M	8	5,8
14M	14	9,8



Esempio di codifica

	CG	2000	G8M	36
Cinghia FALCON Pd®				
Sviluppo primitivo in mm				
Passo 8 mm				
Larghezza in mm				

Applicazioni

Macchine utensili, macchine lavorazione carta, macchine alimentari, unità HVAC, macchine tessili, macchine lavorazione legno e applicazioni industriali di media e grande potenza.

CINGHIE DENTATE PROFILO HTD/RPD



DRIVE
SOLUTIONS

Cinghie dentate profilo HTD/RPD

A170415
A170415
A170415
A170415
A170415

DO NOT CRIMP
DO NOT CRIMP
DO NOT CRIMP
DO NOT CRIMP
DO NOT CRIMP

MADE IN GERMANY
MADE IN GERMANY

DO NOT CRIMP
DO NOT CRIMP

MUSTANG SPEED STD 800 S8M
 MUSTANG SPEED STD 800 S8M

TOP DRIVE
TOP DRIVE
TOP DRIVE
TOP DRIVE

STD 800 S8M
STD 800 S8M
STD 800 S8M
STD 800 S8M

Cinghia dentata TOP DRIVE® HTD

Sezioni 3M - 5M - 8M - 14M



Descrizione

La cinghia TOP DRIVE® HTD è un'evoluzione della cinghia dentata con profilo trapezoidale. Essa presenta un profilo dei denti di concezione totalmente nuova che permette una migliore distribuzione degli sforzi sul dente, evitando punti di concentrazione che rappresentano una possibile causa di cedimento del dente stesso.

- **Trefoli:** fibra di vetro
- **Mescola:** gomma cloroprenica (CR)
- **Rivestimento:** poliammide (nylon)
- **Temperatura:** -20/+100 °C
- **Resistenza oli:** buona
- **Antistaticità:** no
- **Velocità max:** fino a 50 m/s*

*= per applicazioni con velocità superiori a 33 m/s contattare il nostro Ufficio Tecnico.

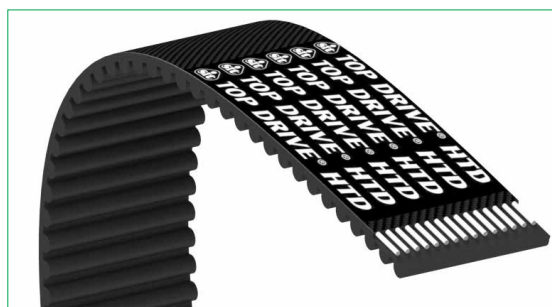

Vantaggi

- Economicità
- Ampia gamma di profili e sviluppi
- Ridotta manutenzione
- Elevato rendimento

**HTD**

Sezioni e caratteristiche dimensionali

Sezioni	PASSO "P" [mm]	s [mm]	h [mm]
3M	3	2,4	1,2
5M	5	3,6	2,1
8M	8	5,6	3,4
14M	14	10,0	6,1

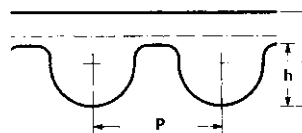

Applicazioni

Macchine per ufficio, elettrodomestici, macchine per lavanderia, attrezzature mediche, macchine utensili, macchine per la lavorazione del legno (seghe a nastro/trapani), compressori e pompe.

Caratteristiche costruttive delle cinghie dentate TOP DRIVE® HTD

Elemento di tensione in fibra di vetro

Gli elementi di trazione delle cinghie sono costituiti da cavi ritorti di fibra di vetro, caratterizzati da elevata resistenza a trazione, flessione e ad allungamento.

Lo scorrimento laterale è notevolmente ridotto dal particolare posizionamento dei trefoli.

Rivestimento esterno in gomma cloroprenica (CR)

Il rivestimento esterno in gomma cloroprenica (CR) è flessibile e protegge i cavi in fibra di vetro dall'olio, dall'umidità e dall'usura per attrito qualora la potenza venga trasmessa dal dorso della cinghia.

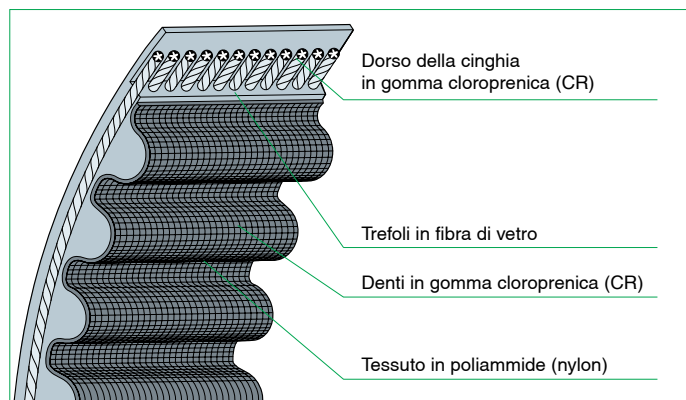

Denti in gomma cloroprenica (CR)

La costruzione in gomma cloroprenica (CR) conferisce ai denti resistenza all'olio, al calore ed all'invecchiamento.

Essi prestano un'adesione eccezionale all'armatura e al tessuto di protezione.

Rivestimento denti in poliammide (nylon)

Una protezione duratura dei denti è la premessa essenziale di un funzionamento privo di guasti e di una lunga durata.

Ciò è garantito dall'impiego di tessuti in poliammide a basso coefficiente d'attrito, particolarmente resistenti all'abrasione.

Ripartizione degli sforzi in cinghie con profilo denti standard e nelle cinghie TOP DRIVE® HTD

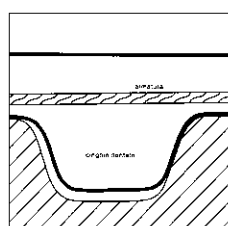

Forma trapezoidale convenzionale

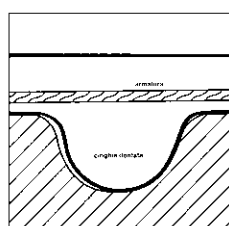

Forma dei denti della cinghia TOP DRIVE® HTD

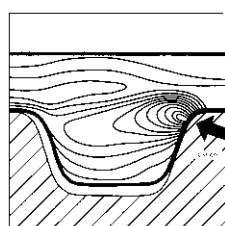

Ripartizione degli sforzi nel dente convenzionale

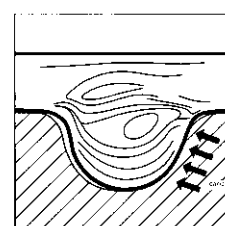

Ripartizione degli sforzi nel dente della cinghia TOP DRIVE® HTD

Caratteristiche tecniche delle cinghie dentate TOP DRIVE® HTD

CINGHIE DENTATE

Dati tecnici delle cinghie TOP DRIVE® HTD

Passo	Larghezza cinghia [mm]	Massa lineare [Kg/m]
3M	6	0,022
5M	9	0,031
8M	20	0,114
14M	40	0,412

Per ottenere i valori per cinghie dentate di diversa larghezza fare la proporzione fra la larghezza indicata in tabella e la larghezza della propria cinghia.

Diametri minimi di avvolgimento sulle pulegge HTD

Passo	3M		5M		8M		14M	
	Minimo ø primitivo consigliato [mm]	N° denti	Minimo ø primitivo consigliato [mm]	N° denti	Minimo ø primitivo consigliato [mm]	N° denti	Minimo ø primitivo consigliato [mm]	N° denti
oltre 3500*	-	-	-	-	-	-	-	-
3500	13,37	14	22,28	14	71,30	28	213,90	48
1750	13,37	14	22,28	14	66,21	26	178,25	40
1160	-	-	-	-	61,12	24	169,34	38
870	-	-	-	-	56,02	22	151,52	34

Prearico minimo raccomandato - verifica sviluppo nominale della cinghia

Prearico minimo raccomandato sul ramo [N]													
Passo [mm]	Larghezza cinghia [mm]	6	9	15	20	25	30	40	50	55	85	115	170
	3M		19	31	55	-	-	-	-	-	-	-	-
5M		-	57	100	-	173	-	-	-	-	-	-	-
8M		-	-	-	244	-	374	-	634	-	1089	-	-
14M		-	-	-	-	-	-	804	-	1149	1839	2529	3794

È possibile calcolare la forza anche per altre larghezze usando l'interpolazione lineare.

Tolleranze sullo sviluppo delle cinghie TOP DRIVE® HTD

Lunghezza cinghia [mm]	Tolleranze sull'interasse [mm]	Lunghezza cinghia [mm]	Tolleranze sull'interasse [mm]
fino a 150	± 0,15	1000 ÷ 1270	± 0,38
150 ÷ 255	± 0,20	1270 ÷ 1500	± 0,40
255 ÷ 400	± 0,23	1500 ÷ 1800	± 0,43
400 ÷ 560	± 0,25	1800 ÷ 2000	± 0,45
560 ÷ 800	± 0,30	2000 ÷ 2250	± 0,48
800 ÷ 1000	± 0,33	2250 e oltre	+ 0,10 mm/m

Tolleranze sulla larghezza delle cinghie TOP DRIVE® HTD

Lunghezza cinghia [mm]	Tolleranze sulla larghezza cinghie di lunghezza da 0 a 880 mm [mm]	Tolleranze sulla larghezza cinghie di lunghezza da 881 a 1760 mm [mm]	Tolleranze sulla larghezza cinghie di lunghezza oltre 1761 mm [mm]
fino a 9 mm	+0,4 -0,8	+0,4 -0,8	-
da 10 a 40 mm	+0,8 -0,8	+0,8 -1,2	+0,8 -1,2
da 41 a 50 mm	+0,8 -1,2	+1,2 -1,2	+1,2 -1,5
da 51 a 85 mm	+1,2 -1,2	+1,5 -1,5	+1,5 -2,0
da 86 a 170 mm	+1,5 -1,5	+1,5 -2,0	+2,0 -2,0
oltre 171 mm	-	+4,8 -4,8	+4,8 -4,8

Elenco delle cinghie dentate TOP DRIVE® HTD

TOP DRIVE® HTD 3M	
Numero denti	Lunghezza primitiva [mm]
37	111
39	117
40	120
42	126
43	129
45	135
46	138
47	141
48	144
49	147
51	153
52	156
53	159
54	162
55	165
56	168
57	171
58	174
59	177
60	180
61	183
62	186
63	189
64	192
65	195
66	198
67	201
68	204
69	207
70	210
72	216
73	219
74	222
75	225
76	228
77	231
78	234
79	237
80	240
81	243
82	246
83	249
84	252
85	255
86	258
87	261
88	264
89	267
90	270
91	273
92	276
93	279
94	282
95	285
96	288
97	291
98	294
99	297
100	300
101	303
103	309
104	312
105	315
106	318
107	321
108	324
109	327
110	330
111	333
112	336
113	339
114	342
115	345
116	348
117	351
118	354

TOP DRIVE® HTD 3M	
Numero denti	Lunghezza primitiva [mm]
119	357
120	360
121	363
122	366
123	369
124	372
125	375
126	378
127	381
128	384
129	387
130	390
131	393
132	396
133	399
134	402
136	408
137	411
138	414
139	417
140	420
141	423
142	426
143	429
144	432
145	435
146	438
147	441
148	444
149	447
150	450
151	453
152	456
153	459
154	462
155	465
156	468
157	471
159	477
160	480
161	483
162	486
163	489
164	492
165	495
166	498
167	501
168	504
169	507
170	510
171	513
173	519
174	522
175	525
176	528
177	531
178	534
179	537
180	540
181	543
182	546
183	549
184	552
185	555
186	558
187	561
188	564
189	567
190	570
191	573
192	576
193	579
194	582
195	585
196	588
197	591
198	594

TOP DRIVE® HTD 3M	
Numero denti	Lunghezza primitiva [mm]
199	597
200	600
201	603
202	606
203	609
204	612
205	615
206	618
207	621
208	624
209	627
210	630
211	633
212	636
213	639
216	648
217	651
218	654
219	657
220	660
223	669
224	672
225	675
226	678
228	684
229	687
232	696
233	699
234	702
236	708
237	711
240	720
242	726
244	732
245	735
247	741
250	750
251	753
252	756
254	762
255	765
258	774
261	783
263	789
268	804
270	810
271	813
274	822
277	831
280	840
283	849
287	861
290	870
294	882
295	885
311	933
313	939
315	945
320	960
334	1002
338	1014
354	1062
356	1068
357	1071
360	1080
367	1101
375	1125
392	1176
397	1191
415	1245
420	1260
421	1263
430	1290
445	1335
448	1344
458	1374
467	1401

TOP DRIVE® HTD 3M	
Numero denti	Lunghezza primitiva [mm]
500	1500
510	1530
523	1569
600	1800
740	2220
796	2388
880	2640
1130	3390
1250	3750

**TOP DRIVE®
HTD 5M**

Numero denti	Lunghezza primitiva [mm]
30	150
34	170
38	190
40	200
41	205
42	210
43	215
44	220
45	225
46	230
47	235
48	240
49	245
50	250
51	255
52	260
53	265
54	270
55	275
56	280
57	285
58	290
59	295
60	300
61	305
62	310
63	315
64	320
65	325
66	330
68	340
69	345
70	350
71	355
72	360
73	365
74	370
75	375
76	380
77	385
78	390
79	395
80	400
81	405
82	410
83	415
84	420
85	425
86	430
87	435
88	440
89	445
90	450
92	460
93	465
94	470
95	475
96	480
97	485
98	490
99	495
100	500
101	505
102	510
103	515
104	520
105	525
106	530
107	535
108	540
109	545
110	550
112	560
113	565
114	570
115	575

**TOP DRIVE®
HTD 5M**

Numero denti	Lunghezza primitiva [mm]
116	580
117	585
118	590
119	595
120	600
121	605
122	610
123	615
124	620
125	625
126	630
127	635
128	640
129	645
130	650
131	655
132	660
133	665
134	670
135	675
136	680
137	685
138	690
139	695
140	700
142	710
143	715
144	720
145	725
146	730
148	740
149	745
150	750
151	755
152	760
153	765
154	770
155	775
156	780
158	790
159	795
160	800
162	810
163	815
165	825
166	830
167	835
168	840
169	845
170	850
172	860
174	870
176	880
178	890
179	895
180	900
184	920
185	925
186	930
187	935
188	940
190	950
192	960
193	965
194	970
195	975
196	980
197	985
200	1000
204	1020
205	1025
206	1030
207	1035
210	1050
214	1070
216	1080

**TOP DRIVE®
HTD 5M**

Numero denti	Lunghezza primitiva [mm]
217	1085
220	1100
222	1110
223	1115
224	1120
225	1125
227	1135
229	1145
230	1150
232	1160
235	1175
236	1180
237	1185
239	1195
240	1200
242	1210
245	1225
247	1235
248	1240
250	1250
254	1270
258	1290
259	1295
260	1300
264	1320
268	1340
270	1350
275	1375
278	1390
284	1420
288	1440
291	1455
295	1475
298	1490
300	1500
304	1520
305	1525
306	1530
308	1540
310	1550
314	1570
315	1575
319	1595
320	1600
323	1615
327	1635
330	1650
336	1680
337	1685
338	1690
340	1700
344	1720
346	1730
352	1760
354	1770
358	1790
360	1800
374	1870
376	1880
379	1895
382	1910
389	1945
400	2000
420	2100
450	2250
470	2350
560	2800
580	2900
612	3060
624	3120
640	3200
651	3255
660	3300
686	3430
700	3500
704	3520

**TOP DRIVE®
HTD 5M**

Numero denti	Lunghezza primitiva [mm]
732	3660
750	3750
754	3770
760	3800
852	4260
883	4415

TOP DRIVE® HTD 8M	
Numero denti	Lunghezza primitiva [mm]
23	184
36	288
40	320
41	328
42	336
44	352
45	360
46	368
47	376
48	384
50	400
51	408
52	416
53	424
54	432
55	440
56	448
57	456
59	472
60	480
61	488
62	496
64	512
65	520
66	528
67	536
68	544
69	552
70	560
71	568
72	576
73	584
75	600
76	608
77	616
78	624
79	632
80	640
81	648
82	656
83	664
84	672
85	680
86	688
87	696
88	704
89	712
90	720
91	728
92	736
93	744
95	760
96	768
97	776
98	784
99	792
100	800
101	808
102	816
103	824
104	832
105	840
106	848
107	856
108	864
109	872
110	880
111	888
112	896
113	904
114	912
115	920
116	928
117	936
118	944
119	952

TOP DRIVE® HTD 8M	
Numero denti	Lunghezza primitiva [mm]
120	960
121	968
122	976
123	984
124	992
125	1000
126	1008
127	1016
128	1024
129	1032
130	1040
132	1056
133	1064
134	1072
135	1080
136	1088
137	1096
138	1104
139	1112
140	1120
141	1128
142	1136
143	1144
144	1152
145	1160
146	1168
147	1176
148	1184
149	1192
150	1200
151	1208
152	1216
153	1224
154	1232
155	1240
156	1248
157	1256
158	1264
159	1272
160	1280
162	1296
163	1304
164	1312
165	1320
166	1328
167	1336
168	1344
169	1352
170	1360
171	1368
173	1384
174	1392
175	1400
176	1408
177	1416
178	1424
179	1432
180	1440
182	1456
183	1464
184	1472
185	1480
186	1488
187	1496
188	1504
189	1512
190	1520
192	1536
193	1544
194	1552
195	1560
197	1576
198	1584
200	1600
201	1608
202	1616

TOP DRIVE® HTD 8M	
Numero denti	Lunghezza primitiva [mm]
203	1624
204	1632
205	1640
206	1648
207	1656
209	1672
210	1680
212	1696
213	1704
216	1728
217	1736
220	1760
221	1768
222	1776
223	1784
224	1792
225	1800
227	1816
228	1824
229	1832
230	1840
232	1856
235	1880
236	1888
237	1896
238	1904
239	1912
240	1920
242	1936
243	1944
244	1952
245	1960
250	2000
251	2008
252	2016
254	2032
256	2048
257	2056
260	2080
261	2088
262	2096
263	2104
267	2136
269	2152
270	2160
271	2168
273	2184
275	2200
276	2208
278	2224
280	2240
281	2248
284	2272
285	2280
286	2288
288	2304
289	2312
290	2320
291	2328
295	2360
297	2376
299	2392
300	2400
308	2464
311	2488
313	2504
314	2512
320	2560
323	2584
325	2600
330	2640
332	2656
336	2688
342	2736
350	2800
356	2848

TOP DRIVE® HTD 8M	
Numero denti	Lunghezza primitiva [mm]
357	2856
360	2880
366	2928
373	2984
376	3008
381	3048
387	3096
390	3120
396	3168
400	3200
407	3256
410	3280
420	3360
425	3400
426	3408
430	3440
450	3600
468	3744
478	3824
500	4000
525	4200
550	4400
578	4624
640	5120

TOP DRIVE® HTD 14M	
Numero denti	Lunghezza primitiva [mm]
51	714
52	728
59	826
64	896
66	924
67	938
69	966
70	980
74	1036
75	1050
76	1064
77	1078
78	1092
80	1120
81	1134
82	1148
83	1162
84	1176
85	1190
89	1246
90	1260
92	1288
93	1302
94	1316
95	1330
96	1344
97	1358
98	1372
100	1400
101	1414
102	1428
103	1442
104	1456
105	1470
107	1498
108	1512
109	1526
110	1540
112	1568
115	1610
117	1638
118	1652
120	1680
121	1694
124	1736
125	1750
126	1764
127	1778
129	1806
130	1820
132	1848
135	1890
136	1904
138	1932
139	1946
140	1960
142	1988

TOP DRIVE® HTD 14M	
Numero denti	Lunghezza primitiva [mm]
143	2002
146	2044
150	2100
152	2128
153	2142
155	2170
157	2198
160	2240
165	2310
170	2380
172	2408
173	2422
175	2450
185	2590
190	2660
200	2800
210	2940
212	2968
215	3010
222	3108
225	3150
236	3304
240	3360
250	3500
254	3556
262	3668
275	3850
280	3920
290	4060
301	4214
309	4326
327	4578
354	4956
380	5320
410	5740
440	6160
490	6860

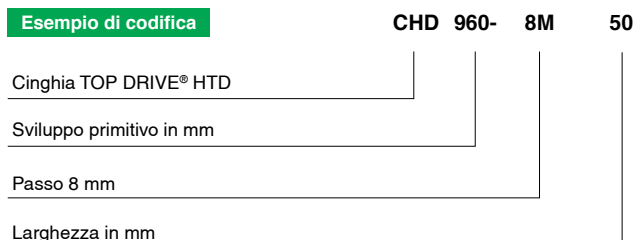

Larghezze standard delle cinghie e dei manicotti

Passo	Larghezza cinghia [mm]	Larghezza manicotto [mm]
3M	6	200, 375, 380, 440, 480; 750 Sv. 1335 = 485
	9	
	15	
5M	9	200, 375, 380, 440, 480; 750 Sv. 265 = 400 Sv. 275 = 480
	15	
	25	
8M	20	440, 480, 485, 490 Sv. 184 = 200 Sv. da 376 a 480 = 375
	30	
	50	
	85	
14M	40	420, 440, 490 Sv. 1050, 3668, 4578 = 470
	55	
	85	
	115	
	170	

Le larghezze dei manicotti possono subire variazioni.
Contattare il nostro Ufficio Tecnico.

Potenza trasmissibile

TOP DRIVE® HTD 3M06

Potenza trasmissibile in kW dalla cinghia TOP DRIVE® HTD 3M larga 6 mm																
N° denti	10	12	14	16	18	20	24	28	32	40	48	56	64	72	80	
Ø primitivo [mm]	9,55	11,46	13,37	15,28	17,19	19,10	22,92	26,74	30,56	38,20	45,84	53,48	61,12	68,75	76,39	
Giri/min. Puleggia minore	20	0,001	0,001	0,001	0,001	0,002	0,002	0,002	0,003	0,003	0,004	0,005	0,007	0,008	0,008	0,009
	40	0,002	0,002	0,002	0,003	0,003	0,003	0,004	0,005	0,006	0,009	0,011	0,013	0,015	0,017	0,019
	60	0,002	0,003	0,003	0,004	0,005	0,005	0,007	0,008	0,009	0,013	0,016	0,020	0,023	0,025	0,028
	100	0,004	0,005	0,006	0,007	0,008	0,009	0,011	0,013	0,016	0,021	0,027	0,033	0,038	0,042	0,047
	200	0,006	0,010	0,011	0,013	0,016	0,017	0,022	0,027	0,032	0,043	0,056	0,067	0,076	0,085	0,095
	300	0,011	0,013	0,016	0,018	0,021	0,024	0,030	0,036	0,043	0,058	0,074	0,088	0,10	0,11	0,13
	400	0,013	0,016	0,019	0,023	0,026	0,029	0,037	0,045	0,054	0,071	0,091	0,11	0,12	0,14	0,15
	500	0,016	0,019	0,023	0,027	0,031	0,035	0,043	0,054	0,063	0,084	0,11	0,13	0,14	0,16	0,18
	600	0,018	0,022	0,026	0,031	0,035	0,040	0,051	0,061	0,072	0,095	0,12	0,14	0,16	0,18	0,21
	700	0,020	0,025	0,030	0,035	0,040	0,045	0,057	0,068	0,081	0,11	0,13	0,16	0,18	0,21	0,23
	800	0,023	0,028	0,033	0,038	0,044	0,051	0,063	0,076	0,089	0,12	0,15	0,18	0,20	0,23	0,25
	950	0,026	0,032	0,038	0,044	0,051	0,058	0,071	0,086	0,10	0,13	0,17	0,20	0,23	0,26	0,28
	1000	0,027	0,033	0,039	0,046	0,053	0,060	0,074	0,089	0,10	0,14	0,17	0,21	0,24	0,26	0,29
	1200	0,031	0,038	0,045	0,053	0,061	0,069	0,085	0,10	0,12	0,16	0,20	0,23	0,27	0,30	0,33
	1450	0,036	0,044	0,053	0,062	0,070	0,079	0,098	0,12	0,14	0,18	0,23	0,27	0,31	0,34	0,38
	1600	0,039	0,047	0,057	0,066	0,076	0,085	0,11	0,13	0,15	0,19	0,24	0,29	0,33	0,37	0,41
	1800	0,042	0,053	0,063	0,072	0,083	0,093	0,12	0,14	0,16	0,21	0,26	0,31	0,35	0,40	0,44
	2000	0,046	0,057	0,068	0,078	0,089	0,10	0,12	0,15	0,17	0,23	0,28	0,33	0,38	0,43	0,47
	2400	0,054	0,066	0,078	0,090	0,10	0,12	0,14	0,17	0,20	0,26	0,32	0,38	0,43	0,48	0,53
	2850	0,062	0,075	0,088	0,10	0,12	0,13	0,16	0,19	0,23	0,29	0,36	0,42	0,48	0,54	0,59
3200	0,067	0,082	0,097	0,11	0,13	0,14	0,18	0,21	0,24	0,32	0,39	0,46	0,52	0,58	0,64	
3600	0,074	0,089	0,11	0,12	0,14	0,16	0,19	0,23	0,27	0,34	0,42	0,49	0,56	0,62	0,68	
4000	0,080	0,097	0,11	0,13	0,15	0,17	0,21	0,25	0,29	0,37	0,45	0,53	0,59	0,66	0,72	
5000	0,094	0,12	0,14	0,16	0,18	0,20	0,24	0,29	0,33	0,43	0,52	0,60	0,67	0,74	0,79	
6000	0,11	0,13	0,16	0,18	0,20	0,23	0,28	0,33	0,38	0,48	0,57	0,66	0,73	0,78	0,83	
7000	0,12	0,15	0,17	0,20	0,23	0,25	0,31	0,36	0,42	0,52	0,62	0,70	0,76	0,80	0,83	
8000	0,14	0,16	0,19	0,22	0,25	0,28	0,34	0,40	0,45	0,56	0,65	0,72	0,77	0,79	0,78	
10000	0,16	0,19	0,23	0,26	0,29	0,33	0,39	0,45	0,51	0,61	0,68	0,71	0,70	0,64	0,52	
12000	0,18	0,22	0,26	0,29	0,33	0,37	0,43	0,49	0,55	0,62	0,65	0,61	0,50	-	-	

TOP DRIVE® HTD 3M09

Potenza trasmissibile in kW dalla cinghia TOP DRIVE® HTD 3M larga 9 mm																
N° denti	10	12	14	16	18	20	24	28	32	40	48	56	64	72	80	
Ø primitivo [mm]	9,55	11,46	13,37	15,28	17,19	19,10	22,92	26,74	30,56	38,20	45,84	53,48	61,12	68,75	76,39	
Giri/min. Puleggia minore	20	0,002	0,002	0,002	0,002	0,003	0,003	0,003	0,005	0,005	0,007	0,008	0,012	0,013	0,013	0,015
	40	0,003	0,003	0,003	0,005	0,005	0,005	0,007	0,008	0,010	0,015	0,018	0,021	0,025	0,028	0,031
	60	0,003	0,005	0,005	0,007	0,008	0,008	0,012	0,013	0,015	0,021	0,026	0,033	0,038	0,041	0,046
	100	0,007	0,008	0,010	0,012	0,013	0,015	0,018	0,021	0,026	0,035	0,044	0,054	0,063	0,069	0,077
	200	0,010	0,016	0,018	0,021	0,025	0,028	0,036	0,044	0,053	0,071	0,091	0,11	0,12	0,14	0,15
	300	0,018	0,021	0,026	0,030	0,035	0,040	0,049	0,059	0,071	0,094	0,12	0,14	0,16	0,18	0,21
	400	0,021	0,026	0,031	0,038	0,043	0,048	0,061	0,074	0,087	0,12	0,15	0,18	0,20	0,23	0,25
	500	0,026	0,031	0,038	0,044	0,051	0,058	0,071	0,087	0,102	0,14	0,17	0,21	0,24	0,27	0,29
	600	0,030	0,036	0,043	0,051	0,058	0,066	0,082	0,099	0,12	0,15	0,20	0,23	0,27	0,30	0,33
	700	0,033	0,041	0,049	0,058	0,066	0,074	0,092	0,11	0,13	0,17	0,22	0,26	0,30	0,34	0,37
	800	0,038	0,046	0,054	0,063	0,072	0,082	0,10	0,12	0,14	0,19	0,24	0,29	0,33	0,37	0,41
	950	0,043	0,053	0,063	0,072	0,082	0,094	0,12	0,14	0,16	0,22	0,27	0,32	0,37	0,42	0,46
	1000	0,044	0,054	0,064	0,076	0,086	0,097	0,12	0,14	0,17	0,22	0,28	0,34	0,38	0,43	0,48
	1200	0,051	0,063	0,074	0,086	0,099	0,11	0,14	0,17	0,19	0,26	0,32	0,38	0,43	0,49	0,54
	1450	0,059	0,072	0,086	0,10	0,11	0,13	0,16	0,19	0,22	0,29	0,37	0,43	0,50	0,56	0,62
	1600	0,064	0,077	0,092	0,11	0,12	0,14	0,17	0,21	0,24	0,31	0,39	0,47	0,53	0,60	0,66
	1800	0,069	0,086	0,10	0,12	0,13	0,15	0,19	0,22	0,26	0,34	0,43	0,51	0,58	0,65	0,72
	2000	0,076	0,092	0,11	0,13	0,14	0,16	0,20	0,24	0,28	0,37	0,46	0,54	0,62	0,69	0,77
	2400	0,087	0,11	0,13	0,15	0,17	0,19	0,23	0,28	0,32	0,42	0,52	0,62	0,70	0,79	0,87
	2850	0,10	0,12	0,14	0,16	0,19	0,21	0,26	0,31	0,37	0,48	0,59	0,69	0,79	0,88	0,97
3200	0,11	0,13	0,16	0,18	0,21	0,23	0,29	0,34	0,40	0,52	0,64	0,74	0,84	0,94	1,04	
3600	0,12	0,14	0,17	0,20	0,23	0,26	0,31	0,37	0,43	0,56	0,69	0,80	0,91	1,01	1,11	
4000	0,13	0,16	0,19	0,22	0,25	0,28	0,34	0,40	0,47	0,60	0,74	0,86	0,97	1,07	1,17	
5000	0,15	0,19	0,22	0,26	0,29	0,33	0,40	0,47	0,54	0,70	0,84	0,98	1,09	1,20	1,29	
6000	0,17	0,22	0,25	0,29	0,33	0,37	0,45	0,54	0,62	0,78	0,94	1,07	1,18	1,28	1,35	
7000	0,20	0,24	0,28	0,33	0,37	0,41	0,50	0,59	0,68	0,85	1,01	1,14	1,24	1,31	1,35	
8000	0,22	0,27	0,31	0,36	0,41	0,46	0,55	0,65	0,74	0,91	1,06	1,18	1,25	1,28	1,27	
10000	0,26	0,31	0,37	0,42	0,48	0,53	0,64	0,74	0,83	0,99	1,11	1,16	1,14	1,04	0,85	
12000	0,30	0,36	0,42	0,48	0,54	0,60	0,70	0,80	0,89	1,02	1,06	1,00	0,81	-	-	

Con i diametri compresi in questa zona bisogna prevedere una riduzione della vita della cinghia.

Potenza trasmissibile

TOP DRIVE® HTD 3M15

Potenza trasmissibile in kW dalla cinghia TOP DRIVE® HTD 3M larga 15 mm																
N° denti	10	12	14	16	18	20	24	28	32	40	48	56	64	72	80	
Ø primitivo [mm]	9,55	11,46	13,37	15,28	17,19	19,10	22,92	26,74	30,56	38,20	45,84	53,48	61,12	68,75	76,39	
Giri/min. Puleggia minore	20	0,003	0,003	0,003	0,003	0,006	0,006	0,006	0,009	0,009	0,012	0,015	0,020	0,023	0,023	0,026
	40	0,006	0,006	0,006	0,009	0,009	0,009	0,012	0,015	0,017	0,026	0,032	0,038	0,044	0,049	0,055
	60	0,006	0,009	0,009	0,012	0,015	0,015	0,020	0,023	0,026	0,038	0,047	0,058	0,067	0,073	0,081
	100	0,012	0,015	0,017	0,020	0,023	0,026	0,032	0,038	0,047	0,061	0,079	0,10	0,11	0,12	0,14
	200	0,017	0,029	0,032	0,038	0,045	0,049	0,064	0,079	0,093	0,13	0,16	0,19	0,22	0,24	0,27
	300	0,032	0,038	0,047	0,052	0,061	0,070	0,087	0,10	0,13	0,17	0,21	0,25	0,29	0,33	0,36
	400	0,038	0,047	0,055	0,067	0,076	0,084	0,11	0,13	0,15	0,20	0,26	0,31	0,35	0,40	0,45
	500	0,047	0,055	0,067	0,079	0,090	0,10	0,13	0,15	0,18	0,24	0,31	0,37	0,42	0,47	0,52
	600	0,052	0,064	0,076	0,090	0,10	0,12	0,15	0,17	0,21	0,27	0,35	0,41	0,47	0,53	0,59
	700	0,058	0,073	0,087	0,10	0,12	0,13	0,16	0,19	0,23	0,31	0,39	0,46	0,53	0,59	0,66
	800	0,067	0,081	0,10	0,11	0,13	0,15	0,18	0,22	0,26	0,34	0,43	0,51	0,58	0,65	0,72
	950	0,076	0,093	0,11	0,13	0,15	0,17	0,20	0,25	0,29	0,38	0,48	0,57	0,65	0,74	0,81
	1000	0,079	0,10	0,11	0,13	0,15	0,17	0,21	0,26	0,30	0,40	0,50	0,59	0,68	0,76	0,85
	1200	0,090	0,11	0,13	0,15	0,17	0,20	0,24	0,29	0,34	0,45	0,57	0,67	0,77	0,86	0,96
	1450	0,10	0,13	0,15	0,18	0,20	0,23	0,28	0,34	0,40	0,52	0,65	0,77	0,88	0,99	1,09
	1600	0,11	0,14	0,16	0,19	0,22	0,24	0,30	0,36	0,42	0,56	0,70	0,82	0,94	1,06	1,17
	1800	0,12	0,15	0,18	0,21	0,24	0,27	0,33	0,40	0,46	0,61	0,76	0,89	1,02	1,14	1,27
	2000	0,13	0,16	0,19	0,22	0,26	0,30	0,36	0,43	0,50	0,65	0,81	0,96	1,09	1,23	1,36
	2400	0,15	0,19	0,22	0,26	0,29	0,33	0,41	0,49	0,57	0,74	0,92	1,09	1,24	1,39	1,53
	2850	0,18	0,22	0,25	0,29	0,34	0,38	0,47	0,56	0,65	0,84	1,04	1,22	1,39	1,55	1,71
3200	0,19	0,24	0,28	0,32	0,37	0,41	0,51	0,61	0,70	0,91	1,12	1,31	1,49	1,67	1,83	
3600	0,21	0,26	0,31	0,35	0,40	0,45	0,55	0,66	0,77	0,99	1,21	1,42	1,61	1,79	1,96	
4000	0,23	0,28	0,33	0,38	0,43	0,49	0,60	0,71	0,83	1,06	1,30	1,52	1,71	1,90	2,07	
5000	0,27	0,33	0,39	0,45	0,51	0,58	0,70	0,83	0,96	1,23	1,49	1,72	1,93	2,12	2,29	
6000	0,31	0,38	0,45	0,52	0,59	0,66	0,80	0,95	1,09	1,38	1,66	1,89	2,09	2,26	2,39	
7000	0,35	0,43	0,50	0,58	0,66	0,73	0,89	1,05	1,20	1,50	1,78	2,01	2,18	2,31	2,39	
8000	0,39	0,47	0,56	0,64	0,72	0,81	0,97	1,14	1,30	1,61	1,88	2,08	2,20	2,26	2,24	
10000	0,45	0,56	0,65	0,75	0,84	0,94	1,12	1,30	1,47	1,75	1,96	2,05	2,01	1,83	1,50	
12000	0,53	0,63	0,74	0,85	0,95	1,05	1,24	1,42	1,57	1,79	1,88	1,77	1,44	-	-	

CINGHIE DENTATE

TOP DRIVE® HTD 5M09

Potenza trasmissibile in kW dalla cinghia TOP DRIVE® HTD 5M larga 9 mm																
N° denti	14	16	18	20	24	28	32	36	40	44	48	56	64	72	80	
Ø primitivo [mm]	22,28	25,46	28,65	31,83	38,20	44,56	50,93	57,30	63,66	70,03	76,39	89,13	101,86	114,59	127,32	
Giri/min. Puleggia minore	20	0,004	0,006	0,006	0,007	0,009	0,011	0,013	0,015	0,017	0,020	0,022	0,027	0,031	0,034	0,038
	40	0,009	0,011	0,012	0,014	0,017	0,021	0,025	0,030	0,035	0,040	0,045	0,055	0,062	0,070	0,078
	60	0,013	0,016	0,018	0,021	0,026	0,032	0,038	0,045	0,053	0,060	0,068	0,081	0,093	0,10	0,12
	100	0,022	0,026	0,030	0,035	0,044	0,064	0,065	0,076	0,087	0,10	0,11	0,14	0,15	0,17	0,19
	200	0,045	0,054	0,062	0,070	0,088	0,11	0,13	0,15	0,17	0,20	0,23	0,29	0,31	0,35	0,39
	300	0,062	0,073	0,084	0,095	0,12	0,14	0,17	0,20	0,23	0,27	0,30	0,36	0,41	0,46	0,51
	400	0,077	0,090	0,10	0,12	0,15	0,18	0,21	0,25	0,29	0,33	0,37	0,44	0,50	0,57	0,63
	500	0,092	0,11	0,12	0,14	0,17	0,21	0,25	0,29	0,34	0,38	0,43	0,52	0,59	0,66	0,74
	600	0,10	0,12	0,14	0,16	0,20	0,24	0,29	0,34	0,38	0,44	0,49	0,59	0,67	0,75	0,84
	700	0,12	0,14	0,16	0,18	0,22	0,27	0,32	0,38	0,43	0,49	0,55	0,65	0,75	0,84	0,93
	800	0,13	0,15	0,17	0,20	0,25	0,30	0,35	0,41	0,47	0,54	0,60	0,72	0,82	0,92	1,02
	950	0,15	0,17	0,20	0,22	0,28	0,34	0,40	0,47	0,54	0,61	0,68	0,81	0,92	1,04	1,15
	1000	0,15	0,18	0,21	0,23	0,29	0,35	0,42	0,49	0,56	0,63	0,70	0,84	0,95	1,07	1,19
	1200	0,18	0,21	0,24	0,27	0,33	0,40	0,47	0,55	0,63	0,72	0,80	0,95	1,08	1,22	1,35
	1450	0,20	0,24	0,27	0,31	0,38	0,46	0,55	0,64	0,73	0,82	0,91	1,08	1,23	1,38	1,53
	1600	0,22	0,26	0,29	0,33	0,41	0,51	0,59	0,68	0,78	0,88	0,98	1,15	1,32	1,47	1,63
	1800	0,24	0,28	0,32	0,36	0,45	0,55	0,65	0,74	0,85	0,95	1,06	1,25	1,42	1,59	1,76
	2000	0,26	0,30	0,35	0,39	0,49	0,60	0,70	0,80	0,91	1,03	1,14	1,34	1,52	1,70	1,88
	2400	0,30	0,35	0,40	0,45	0,57	0,68	0,79	0,91	1,03	1,16	1,28	1,51	1,71	1,90	2,09
	2850	0,34	0,40	0,45	0,52	0,64	0,77	0,89	1,03	1,16	1,30	1,44	1,68	1,89	2,10	2,29
3200	0,37	0,43	0,51	0,57	0,70	0,83	0,97	1,11	1,25	1,40	1,54	1,80	2,02	2,23	2,41	
3600	0,41	0,47	0,55	0,62	0,76	0,90	1,05	1,20	1,35	1,50	1,66	1,92	2,14	2,34	2,52	
4000	0,44	0,52	0,59	0,67	0,82	0,97	1,12	1,28	1,44	1,60	1,76	2,02	2,24	2,43	2,59	
5000	0,53	0,61	0,70	0,78	0,95	1,12	1,29	1,47	1,64	1,80	1,96	2,21	2,39	2,51	2,57	
6000	0,61	0,70	0,79	0,89	1,07	1,26	1,44	1,62	1,78	1,94	2,08	2,28	2,37	2,36	2,24	
7000	0,68	0,78	0,88	0,98	1,18	1,62	1,56	1,72	1,88	2,01	2,12	2,22	2,16	-	-	
8000	0,74	0,85	0,96	1,06	1,27	1,46	1,64	1,79	1,91	2,00	2,06	2,01	-	-	-	
10000	0,86	0,98	1,09	1,20	1,40	1,57	1,70	1,77	1,79	1,74	1,62	-	-	-	-	
12000	0,96	1,08	1,19	1,29	1,46	1,57	1,60	1,53	1,37	-	-	-	-	-	-	

Con i diametri compresi in questa zona bisogna prevedere una riduzione della vita della cinghia.

Potenza trasmissibile

TOP DRIVE® HTD 5M15

Potenza trasmissibile in kW dalla cinghia TOP DRIVE® HTD 5M larga 15 mm																
N° denti	14	16	18	20	24	28	32	36	40	44	48	56	64	72	80	
Ø primitivo [mm]	22,28	25,46	28,65	31,83	38,20	44,56	50,93	57,30	63,66	70,03	76,39	89,13	101,86	114,59	127,32	
Giri/min. Puleggia minore	20	0,007	0,011	0,011	0,013	0,017	0,021	0,024	0,028	0,032	0,037	0,041	0,050	0,058	0,064	0,071
	40	0,017	0,021	0,022	0,026	0,032	0,039	0,047	0,056	0,065	0,075	0,084	0,10	0,11	0,13	0,14
	60	0,024	0,030	0,034	0,039	0,049	0,060	0,071	0,084	0,097	0,11	0,13	0,15	0,17	0,19	0,21
	100	0,041	0,049	0,056	0,065	0,082	0,12	0,12	0,14	0,16	0,18	0,21	0,25	0,29	0,32	0,36
	200	0,084	0,099	0,11	0,13	0,16	0,21	0,24	0,28	0,32	0,37	0,42	0,54	0,57	0,64	0,72
	300	0,11	0,13	0,16	0,18	0,22	0,26	0,32	0,38	0,43	0,49	0,56	0,67	0,76	0,86	0,95
	400	0,14	0,17	0,19	0,22	0,28	0,34	0,39	0,46	0,53	0,61	0,68	0,81	0,93	1,05	1,16
	500	0,17	0,21	0,22	0,26	0,32	0,39	0,47	0,54	0,63	0,71	0,80	0,95	1,09	1,23	1,36
	600	0,19	0,22	0,26	0,30	0,37	0,45	0,54	0,62	0,71	0,81	0,91	1,08	1,24	1,39	1,55
	700	0,22	0,26	0,30	0,34	0,41	0,50	0,60	0,70	0,80	0,90	1,01	1,21	1,38	1,55	1,72
	800	0,24	0,28	0,32	0,37	0,47	0,56	0,65	0,77	0,88	0,99	1,11	1,32	1,51	1,70	1,89
	950	0,28	0,32	0,37	0,41	0,52	0,64	0,75	0,87	0,99	1,12	1,26	1,49	1,70	1,92	2,12
	1000	0,28	0,34	0,39	0,43	0,54	0,65	0,78	0,90	1,03	1,16	1,30	1,55	1,77	1,98	2,20
	1200	0,34	0,39	0,45	0,50	0,62	0,75	0,88	1,03	1,17	1,32	1,48	1,75	2,00	2,25	2,49
	1450	0,37	0,45	0,50	0,58	0,71	0,86	1,01	1,18	1,34	1,51	1,69	2,00	2,28	2,55	2,83
	1600	0,41	0,49	0,54	0,62	0,77	0,93	1,08	1,26	1,44	1,64	1,81	2,14	2,43	2,73	3,02
	1800	0,45	0,52	0,60	0,67	0,84	1,01	1,20	1,37	1,56	1,76	1,96	2,31	2,63	2,94	3,25
	2000	0,49	0,56	0,65	0,73	0,92	1,10	1,29	1,48	1,68	1,90	2,10	2,48	2,82	3,15	3,47
	2400	0,56	0,65	0,75	0,84	1,05	1,25	1,46	1,68	1,91	2,14	2,38	2,79	3,16	3,52	3,87
	2850	0,64	0,75	0,84	0,95	1,18	1,42	1,64	1,90	2,15	2,40	2,66	3,11	3,50	3,88	4,24
3200	0,69	0,80	0,93	1,05	1,29	1,53	1,79	2,05	2,32	2,58	2,86	3,33	3,73	4,12	4,47	
3600	0,77	0,88	1,01	1,14	1,40	1,66	1,94	2,22	2,50	2,78	3,06	3,55	3,96	4,33	4,67	
4000	0,82	0,95	1,08	1,23	1,51	1,79	2,07	2,37	2,67	2,96	3,25	3,74	4,14	4,50	4,79	
5000	0,97	1,12	1,29	1,44	1,76	2,07	2,39	2,72	3,03	3,33	3,62	4,08	4,41	4,64	4,76	
6000	1,12	1,29	1,46	1,64	1,98	2,34	2,67	2,99	3,30	3,59	3,85	4,21	4,38	4,36	4,15	
7000	1,25	1,44	1,63	1,81	2,19	2,99	2,88	3,19	3,47	3,72	3,92	4,10	3,99	-	-	
8000	1,36	1,57	1,78	1,96	2,35	2,71	3,03	3,31	3,54	3,71	3,82	3,72	-	-	-	
10000	1,59	1,81	2,02	2,22	2,60	2,90	3,14	3,28	3,31	3,23	3,00	-	-	-	-	
12000	1,78	2,00	2,20	2,39	2,71	2,90	2,95	2,84	2,53	-	-	-	-	-	-	

TOP DRIVE® HTD 5M25

Potenza trasmissibile in kW dalla cinghia TOP DRIVE® HTD 5M larga 25 mm																
N° denti	14	16	18	20	24	28	32	36	40	44	48	56	64	72	80	
Ø primitivo [mm]	22,28	25,46	28,65	31,83	38,20	44,56	50,93	57,30	63,66	70,03	76,39	89,13	101,86	114,59	127,32	
Giri/min. Puleggia minore	20	0,013	0,020	0,020	0,023	0,030	0,036	0,043	0,049	0,056	0,066	0,072	0,089	0,10	0,11	0,12
	40	0,030	0,036	0,039	0,046	0,056	0,069	0,082	0,098	0,11	0,13	0,15	0,18	0,20	0,23	0,25
	60	0,043	0,053	0,059	0,069	0,085	0,11	0,12	0,15	0,17	0,19	0,22	0,26	0,30	0,34	0,38
	100	0,072	0,085	0,098	0,11	0,14	0,21	0,21	0,25	0,28	0,32	0,36	0,44	0,50	0,56	0,63
	200	0,15	0,17	0,20	0,23	0,29	0,36	0,43	0,49	0,57	0,65	0,74	0,95	1,00	1,13	1,26
	300	0,20	0,24	0,27	0,31	0,39	0,46	0,56	0,66	0,76	0,87	0,98	1,17	1,34	1,50	1,67
	400	0,25	0,29	0,33	0,39	0,49	0,59	0,69	0,81	0,94	1,06	1,20	1,43	1,64	1,84	2,04
	500	0,30	0,36	0,39	0,46	0,56	0,69	0,82	0,96	1,10	1,25	1,40	1,67	1,91	2,15	2,39
	600	0,33	0,39	0,46	0,53	0,66	0,79	0,95	1,09	1,25	1,42	1,60	1,90	2,17	2,45	2,71
	700	0,39	0,46	0,53	0,59	0,72	0,89	1,05	1,22	1,40	1,59	1,78	2,12	2,42	2,72	3,02
	800	0,43	0,49	0,56	0,66	0,82	0,98	1,15	1,35	1,54	1,74	1,96	2,33	2,66	2,99	3,32
	950	0,49	0,56	0,66	0,72	0,92	1,12	1,31	1,52	1,74	1,97	2,21	2,62	2,99	3,37	3,73
	1000	0,49	0,59	0,69	0,75	0,95	1,15	1,38	1,58	1,81	2,04	2,29	2,72	3,10	3,49	3,87
	1200	0,59	0,69	0,79	0,89	1,08	1,31	1,54	1,80	2,06	2,32	2,60	3,08	3,52	3,95	4,38
	1450	0,66	0,79	0,89	1,02	1,25	1,51	1,77	2,07	2,36	2,66	2,96	3,51	4,00	4,49	4,97
	1600	0,72	0,85	0,95	1,08	1,35	1,64	1,90	2,22	2,53	2,88	3,17	3,75	4,27	4,79	5,30
	1800	0,79	0,92	1,05	1,18	1,48	1,77	2,10	2,41	2,75	3,09	3,44	4,06	4,62	5,17	5,71
	2000	0,85	0,98	1,15	1,28	1,61	1,94	2,26	2,60	2,96	33,51	3,70	4,36	4,95	5,53	6,10
	2400	0,98	1,15	1,31	1,48	1,84	2,20	2,56	2,96	3,35	3,76	4,18	4,90	5,56	6,19	6,80
	2850	1,12	1,31	1,48	1,67	2,07	2,49	2,89	3,33	3,77	4,21	4,66	5,46	6,15	6,82	7,44
3200	1,21	1,41	1,64	1,84	2,26	2,69	3,15	3,60	4,07	4,54	5,02	5,84	6,56	7,23	7,85	
3600	1,35	1,54	1,77	2,00	2,46	2,92	3,41	3,90	4,39	4,88	5,38	6,23	6,96	7,62	8,20	
4000	1,44	1,67	1,90	2,17	2,66	3,15	3,64	4,17	4,69	5,20	5,71	6,57	7,28	7,90	8,42	
5000	1,71	1,97	2,26	2,53	3,09	3,64	4,20	4,77	5,32	5,85	6,36	7,18	7,75	8,15	8,35	
6000	1,97	2,26	2,56	2,89	3,48	4,10	4,69	5,25	5,79	6,30	6,77	7,40	7,69	7,66	7,29	
7000	2,20	2,53	2,86	3,18	3,84	4,56	5,06	5,60	6,10	6,53	6,89	7,21	7,01	-	-	
8000	2,40	2,76	3,12	3,45	4,14	4,76	5,32	5,81	6,21	6,52	6,71	6,53	-	-	-	
10000	2,79	3,18	3,55	3,91	4,56	5,09	5,51	5,75	5,82	5,67	5,27	-	-	-	-	
12000	3,12	3,51	3,87	4,20	4,76	5,09	5,19	4,98	4,45	-	-	-	-	-	-	

Con i diametri compresi in questa zona bisogna prevedere una riduzione della vita della cinghia.

Potenza trasmissibile

TOP DRIVE® HTD 8M20

Potenza trasmissibile in kW dalla cinghia TOP DRIVE® HTD 8M larga 20 mm																	
N° denti	22	24	26	28	30	32	34	36	38	40	44	48	52	56	64	72	
Ø primitivo [mm]	56,02	61,12	66,12	71,30	76,39	81,49	86,58	91,67	96,77	101,86	112,05	122,23	132,42	142,60	162,97	183,35	
Giri/min. Puleggia minore	10	0,02	0,02	0,03	0,03	0,03	0,04	0,04	0,04	0,05	0,06	0,06	0,07	0,07	0,08	0,09	0,09
	20	0,03	0,04	0,04	0,05	0,06	0,07	0,08	0,09	0,11	0,11	0,12	0,13	0,15	0,15	0,17	0,19
	50	0,08	0,09	0,11	0,13	0,15	0,18	0,20	0,23	0,26	0,28	0,31	0,34	0,36	0,39	0,43	0,48
	100	0,16	0,18	0,22	0,27	0,31	0,36	0,41	0,46	0,53	0,56	0,61	0,66	0,72	0,77	0,87	0,96
	200	0,32	0,37	0,44	0,53	0,62	0,72	0,82	0,93	1,04	1,13	1,23	1,34	1,44	1,53	1,73	1,92
	300	0,49	0,53	0,65	0,77	0,89	1,04	1,18	1,34	1,51	1,63	1,78	1,92	2,07	2,21	2,49	2,77
	400	0,65	0,71	0,84	0,99	1,16	1,34	1,53	1,74	1,96	2,11	2,30	2,49	2,68	2,86	3,23	3,58
	500	0,81	0,89	1,02	1,22	1,42	1,64	1,87	2,13	2,39	2,59	2,82	3,04	3,27	3,49	3,94	4,37
	600	0,97	1,06	1,20	1,43	1,67	1,93	2,21	2,50	2,82	3,04	3,32	3,58	3,85	4,11	4,63	5,13
	700	1,14	1,24	1,39	1,64	1,92	2,22	2,54	2,87	3,23	3,49	3,80	4,11	4,41	4,71	5,30	5,88
	800	1,30	1,42	1,56	1,85	2,16	2,50	2,85	3,23	3,64	3,94	4,28	4,63	4,96	5,30	5,96	6,61
	950	1,54	1,68	1,83	2,16	2,52	2,91	3,33	3,77	4,24	4,58	4,99	5,39	5,78	6,16	6,93	7,68
	1000	1,63	1,77	1,92	2,26	2,64	3,05	3,48	3,94	4,44	4,80	5,22	5,63	6,04	6,45	7,25	8,03
	1200	1,95	2,13	2,31	2,65	3,10	3,58	4,09	4,64	5,21	5,63	6,13	6,61	7,09	7,56	8,49	9,39
	1450	2,35	2,56	2,78	3,14	3,66	4,23	4,84	5,47	6,15	6,65	7,23	7,79	8,35	8,91	9,97	11,02
	1600	2,59	2,83	3,08	3,42	4,00	4,61	5,27	5,97	6,70	7,25	7,87	8,49	9,09	9,68	10,84	11,96
	1800	2,92	3,18	3,46	3,79	4,43	5,11	5,84	6,61	7,43	8,03	8,72	9,39	10,05	10,70	11,96	13,18
	2000	3,24	3,53	3,84	4,20	4,85	5,61	6,40	7,25	8,13	8,79	9,54	10,27	10,99	11,68	13,04	14,34
	2200	3,56	3,88	4,21	4,61	5,27	6,09	6,95	7,86	8,83	9,54	10,34	11,13	11,89	12,65	14,09	15,46
	2500	4,04	4,40	4,77	5,22	5,89	6,79	7,75	8,77	9,84	10,63	11,51	12,37	13,21	14,03	15,58	17,04
2850	4,59	5,00	5,42	5,94	6,58	7,59	8,66	9,79	10,99	11,86	12,83	13,77	14,67	15,55	17,20	17,54	
3000	4,83	5,26	5,70	6,23	6,87	7,92	9,04	10,22	11,47	12,37	13,37	14,34	15,28	16,18	17,86	18,72	
3500	5,61	6,11	6,62	7,23	7,86	9,00	10,27	11,60	13,01	14,03	15,12	16,18	17,18	18,13	19,87	19,39	
4000	6,39	6,95	7,52	8,21	8,91	10,03	11,43	12,91	15,84	15,58	16,75	17,86	18,90	19,87	21,58	21,39	
4500	7,15	7,77	8,41	9,16	9,94	11,00	12,53	14,14	15,84	17,04	18,26	19,39	20,44	21,39	22,97	-	
5000	7,91	8,58	9,27	10,09	10,93	11,92	13,56	15,30	17,11	18,39	19,63	20,77	21,77	22,65	-	-	
5500	8,65	9,37	10,11	10,99	11,89	12,80	14,53	16,37	18,30	19,63	20,87	21,96	22,89	-	-	-	
6000	9,37	10,14	10,92	11,87	12,81	13,77	15,41	17,35	19,39	20,77	21,96	22,97	-	-	-	-	

CINGHIE DENTATE

TOP DRIVE® HTD 8M30

Potenza trasmissibile in kW dalla cinghia TOP DRIVE® HTD 8M larga 30 mm																	
N° denti	22	24	26	28	30	32	34	36	38	40	44	48	52	56	64	72	
Ø primitivo [mm]	56,02	61,12	66,12	71,30	76,39	81,49	86,58	91,67	96,77	101,86	112,05	122,23	132,42	142,60	162,97	183,35	
Giri/min. Puleggia minore	10	0,03	0,03	0,04	0,04	0,05	0,06	0,06	0,07	0,08	0,09	0,10	0,11	0,11	0,12	0,14	0,15
	20	0,05	0,06	0,07	0,08	0,10	0,11	0,13	0,15	0,17	0,18	0,19	0,21	0,23	0,24	0,27	0,30
	50	0,13	0,15	0,18	0,21	0,24	0,28	0,32	0,37	0,41	0,44	0,49	0,53	0,57	0,61	0,68	0,76
	100	0,26	0,29	0,35	0,42	0,49	0,57	0,65	0,73	0,83	0,89	0,97	1,05	1,13	1,21	1,37	1,52
	200	0,51	0,58	0,70	0,84	0,98	1,13	1,30	1,47	1,65	1,78	1,95	2,11	2,27	2,42	2,73	3,04
	300	0,77	0,84	1,02	1,21	1,41	1,64	1,87	2,12	2,38	2,58	2,81	3,04	3,27	3,49	3,94	4,38
	400	1,03	1,12	1,32	1,57	1,83	2,12	2,42	2,75	3,09	3,34	3,64	3,94	4,23	4,52	5,10	5,66
	500	1,28	1,40	1,61	1,92	2,24	2,59	2,96	3,36	3,78	4,09	4,45	4,81	5,17	5,52	6,22	6,90
	600	1,54	1,68	1,90	2,26	2,64	3,05	3,49	3,95	4,45	4,81	5,24	5,66	6,08	6,49	7,31	8,11
	700	1,80	1,96	2,19	2,59	3,03	3,50	4,01	4,54	5,10	5,52	6,01	6,49	6,97	7,44	8,38	9,29
	800	2,05	2,24	2,46	2,92	3,42	3,95	4,51	5,11	5,75	6,22	6,77	7,31	7,84	8,38	9,42	10,4
	950	2,44	2,66	2,89	3,41	3,98	4,60	5,26	5,96	6,70	7,24	7,88	8,51	9,13	9,74	11,0	12,1
	1000	2,57	2,80	3,04	3,57	4,17	4,82	5,50	6,23	7,01	7,58	8,24	8,90	9,55	10,2	11,5	12,7
	1200	3,08	3,36	3,65	4,19	4,90	5,66	6,47	7,33	8,23	8,90	9,68	10,4	11,2	12,0	13,4	14,8
	1450	3,72	4,05	4,40	4,96	5,79	6,69	7,64	8,65	9,72	10,5	11,4	12,3	13,2	14,1	15,8	17,4
	1600	4,10	4,47	4,86	5,41	6,32	7,29	8,33	9,43	10,6	11,5	12,4	13,4	14,4	15,3	17,1	18,9
	1800	4,61	5,03	5,46	5,99	7,00	8,08	9,23	10,5	11,7	12,7	13,8	14,8	15,9	16,9	18,9	20,8
	2000	5,12	5,58	6,06	6,63	7,67	8,86	10,1	11,5	12,9	13,9	15,1	16,2	17,4	18,5	20,6	22,7
	2200	5,62	6,13	6,65	7,28	8,33	9,62	11,0	12,4	14,0	15,1	16,3	17,6	18,8	20,0	22,3	24,4
	2500	6,38	6,95	7,54	8,25	9,30	10,7	12,3	13,9	15,6	16,8	18,2	19,6	20,9	22,2	24,6	26,9
2850	7,26	7,90	8,57	9,38	10,4	12,0	13,7	15,5	17,4	18,7	20,3	21,8	23,2	24,6	27,2	27,7	
3000	7,63	8,31	9,01	9,85	10,9	12,5	14,3	16,2	18,1	19,6	21,1	22,7	24,1	25,6	28,2	29,6	
3500	8,87	9,65	10,5	11,4	12,4	14,2	16,2	18,3	20,6	22,2	23,9	25,6	27,1	28,6	31,4	30,6	
4000	10,1	11,0	11,9	13,0	14,1	15,8	18,1	20,4	25,0	24,6	26,5	28,2	29,9	31,4	34,1	33,8	
4500	11,3	12,3	13,3	14,5	15,7	17,4	19,8	22,3	25,0	26,9	28,9	30,6	32,3	33,8	36,3	-	
5000	12,5	13,6	14,6	16,0	17,3	18,8	21,4	24,2	27,0	29,1	31,0	32,8	34,4	35,8	-	-	
5500	13,7	14,8	16,0	17,4	18,8	20,2	23,0	25,9	28,9	31,0	33,0	34,7	36,2	-	-	-	
6000	14,8	16,0	17,3	18,8	20,2	21,8	24,4	27,4	30,6	32,8	34,7	36,3	-	-	-	-	

Con i diametri compresi in questa zona bisogna prevedere una riduzione della vita della cinghia.

Potenza trasmissibile

TOP DRIVE® HTD 8M50

Potenza trasmissibile in kW dalla cinghia TOP DRIVE® HTD 8M larga 50 mm																	
N° denti	22	24	26	28	30	32	34	36	38	40	44	48	52	56	64	72	
Ø primitivo [mm]	56,02	61,12	66,12	71,30	76,39	81,49	86,58	91,67	96,77	101,86	112,05	122,23	132,42	142,60	162,97	183,35	
Giri/min. Puleggia minore	10	0,05	0,05	0,07	0,07	0,09	0,10	0,10	0,12	0,14	0,16	0,17	0,19	0,19	0,21	0,24	0,26
	20	0,09	0,10	0,12	0,14	0,17	0,19	0,22	0,26	0,29	0,31	0,33	0,36	0,40	0,41	0,47	0,52
	50	0,22	0,26	0,31	0,36	0,41	0,48	0,55	0,64	0,71	0,76	0,85	0,92	0,98	1,05	1,17	1,31
	100	0,45	0,50	0,60	0,73	0,85	0,98	1,12	1,26	1,43		1,68	1,81	1,95	2,09	2,37	2,63
	200	0,88	1,00	1,21	1,45	1,69	1,95	2,25	2,54	2,85	3,08	3,37	3,65	3,92	4,18	4,72	5,25
	300	1,33	1,45	1,76	2,09	2,44	2,83	3,23	3,66	4,11	4,46	4,86	5,25	5,65	6,03	6,81	7,57
	400	1,78	1,94	2,28	2,71	3,16	3,66	4,18	4,75	5,34	5,77	6,29	6,81	7,31	7,81	8,81	9,78
	500	2,21	2,42	2,78	3,32	3,87	4,48	5,11	5,81	6,53	7,07	7,69	8,31	8,93	9,54	10,75	11,92
	600	2,66	2,90	3,28	3,90	4,56	5,27	6,03	6,83	7,69	8,31	9,05	9,78	10,51	11,21	12,63	14,01
	700	3,11	3,39	3,78	4,48	5,24	6,05	6,93	7,84	8,81	9,54	10,38	11,21	12,04	12,86	14,48	16,05
	800	3,54	3,87	4,25	5,05	5,91	6,83	7,79	8,83	9,94	10,75	11,70	12,63	13,55	14,48	16,28	18,04
	950	4,22	4,60	4,99	5,89	6,88	7,95	9,09	10,30	11,58	12,51	13,62	14,70	15,78	16,83	18,92	20,96
	1000	4,44	4,84	5,25	6,17	7,21	8,33	9,50	10,76	12,11	13,10	14,24	15,38	16,50	17,61	19,78	21,91
	1200	5,32	5,81	6,31	7,24	8,47	9,78	11,18	12,67	14,22	15,38	16,73	18,04	19,35	20,65	23,17	25,62
	1450	6,43	7,00	7,60	8,57	10,00	11,56	13,20	14,95	16,79	18,16	19,73	21,27	22,81	24,31	27,23	30,08
	1600	7,08	7,72	8,40	9,35	10,92	12,60	14,39	16,29	18,30	19,78	21,49	23,17	24,81	26,44	29,60	32,66
	1800	7,97	8,69	9,43	10,35	12,09	13,96	15,95	18,06	20,28	21,91	23,79	25,62	27,44	29,22	32,66	35,97
	2000	8,85	9,64	10,47	11,46	13,25	15,31	17,47	19,78	22,20	24,00	26,04	28,03	30,00	31,90	35,61	39,15
	2200	9,71	10,59	11,49	12,58	14,39	16,62	18,97	21,46	24,10	26,04	28,23	30,38	32,47	34,52	38,46	42,19
	2500	11,02	12,01	13,03	14,25	16,07	18,54	21,17	23,95	26,87	29,01	31,43	33,78	36,06	38,29	42,54	46,51
2850	12,54	13,65	14,81	16,21	17,97	20,72	23,64	26,73	30,00	32,38	35,02	37,58	40,05	42,45	46,96	47,88	
3000	13,18	14,36	15,57	17,02	18,76	21,63	24,67	27,90	31,31	33,78	36,51	39,15	41,71	44,16	48,76	51,11	
3500	15,33	16,67	18,07	19,75	21,46	24,57	28,03	31,67	35,51	38,29	41,28	44,16	46,89	49,49	54,24	52,94	
4000	17,45	18,97	20,53	22,41	24,33	27,37	31,20	35,25	43,23	42,54	45,74	48,76	51,59	54,24	58,92	58,38	
4500	19,52	21,22	22,95	25,02	27,13	30,03	34,19	38,60	43,23	46,51	49,85	52,94	55,79	58,38	62,70	-	
5000	21,58	23,41	25,30	27,56	29,84	32,54	37,03	41,76	46,72	50,19	53,60	56,69	59,44	61,84	-	-	
5500	23,60	25,57	27,59	30,01	32,47	34,94	39,65	44,68	49,95	53,60	56,97	59,96	62,50	-	-	-	
6000	25,57	27,68	29,82	32,40	34,97	37,58	42,07	47,38	52,92	56,69	59,96	62,70	-	-	-	-	

TOP DRIVE® HTD 8M85

Potenza trasmissibile in kW dalla cinghia TOP DRIVE® HTD 8M larga 85 mm																	
N° denti	22	24	26	28	30	32	34	36	38	40	44	48	52	56	64	72	
Ø primitivo [mm]	56,02	61,12	66,12	71,30	76,39	81,49	86,58	91,67	96,77	101,86	112,05	122,23	132,42	142,60	162,97	183,35	
Giri/min. Puleggia minore	10	0,09	0,09	0,12	0,12	0,15	0,18	0,18	0,21	0,24	0,27	0,30	0,33	0,33	0,36	0,42	0,45
	20	0,15	0,18	0,21	0,24	0,30	0,33	0,39	0,45	0,51	0,54	0,57	0,63	0,69	0,72	0,81	0,90
	50	0,39	0,45	0,54	0,63	0,72	0,84	0,96	1,11	1,24	1,33	1,48	1,60	1,72	1,84	2,05	2,29
	100	0,78	0,87	1,05	1,27	1,48	1,72	1,96	2,20	2,50	2,68	2,92	3,16	3,40	3,65	4,13	4,58
	200	1,54	1,75	2,11	2,53	2,95	3,40	3,92	4,43	4,97	5,36	5,87	6,36	6,84	7,29	8,22	9,16
	300	2,32	2,53	3,07	3,65	4,25	4,94	5,63	6,39	7,17	7,77	8,47	9,16	9,85	10,51	11,87	13,20
	400	3,10	3,37	3,98	4,73	5,51	6,39	7,29	8,28	9,31	10,06	10,97	11,87	12,74	13,62	15,36	17,05
	500	3,86	4,22	4,85	5,78	6,75	7,80	8,92	10,12	11,39	12,32	13,41	14,49	15,58	16,63	18,74	20,79
	600	4,64	5,06	5,72	6,81	7,95	9,19	10,51	11,90	13,41	14,49	15,79	17,05	18,32	19,55	22,02	24,43
	700	5,42	5,90	6,60	7,80	9,13	10,54	12,08	13,68	15,36	16,63	18,11	19,55	21,00	22,41	25,25	27,99
	800	6,18	6,75	7,41	8,80	10,30	11,90	13,59	15,39	17,32	18,74	20,40	22,02	23,62	25,25	28,38	31,45
	950	7,35	8,01	8,71	10,27	11,99	13,86	15,85	17,96	20,18	21,81	23,74	25,64	27,51	29,34	32,99	36,54
	1000	7,74	8,44	9,16	10,76	12,56	14,52	16,57	18,77	21,12	22,84	24,82	26,81	28,77	30,70	34,49	38,20
	1200	9,28	10,12	11,00	12,62	14,76	17,05	19,49	22,08	24,79	26,81	29,16	31,45	33,74	36,00	40,40	44,68
	1450	11,21	12,20	13,26	14,94	17,44	20,15	23,02	26,06	29,28	31,66	34,40	37,09	39,77	42,39	47,48	52,45
	1600	12,35	13,47	14,64	16,30	19,04	21,96	25,10	28,41	31,90	34,49	37,48	40,40	43,26	46,09	51,61	56,94
	1800	13,89	15,15	16,45	18,05	21,09	24,34	27,81	31,48	35,37	38,20	41,48	44,68	47,84	50,94	56,94	62,72
	2000	15,42	16,81	18,26	19,97	23,11	26,69	30,46	34,49	38,71	41,85	45,40	48,87	52,30	55,61	62,09	68,27
	2200	16,93	18,47	20,03	21,93	25,10	28,98	33,08	37,42	42,03	45,40	49,23	52,96	56,61	60,19	67,06	73,57
	2500	19,22	20,94	22,72	24,85	28,02	32,33	36,91	41,76	46,85	50,58	54,80	58,90	62,87	66,76	74,17	81,10
2850	21,87	23,80	25,82	28,26	31,33	36,12	41,21	46,61	52,30	56,46	61,07	65,53	69,83	74,02	81,88	83,48	
3000	22,99	25,04	27,14	29,67	32,72	37,72	43,02	48,65	54,59	58,90	63,66	68,27	72,73	77,00	85,02	89,11	
3500	26,72	29,07	31,51	34,43	37,42	42,84	48,87	55,22	61,91	66,76	71,97	77,00	81,76	86,28	94,57	92,31	
4000	30,43	33,08	35,79	39,07	42,42	47,72	54,41	61,46	75,38	74,17	79,75	85,02	89,96	94,57	102,73	101,80	
4500	34,04	37,00	40,01	43,62	47,30	52,36	59,62	67,30	75,38	81,10	86,92	92,31	97,28	101,80	109,33	-	
5000	37,63	40,82	44,11	48,05	52,03	56,73	64,56	72,82	81,46	87,52	93,45	98,85	103,64	107,82	-	-	
5500	41,15	44,59	48,11	52,33	56,61	60,92	69,14	77,91	87,10	93,45	99,33	104,54	108,97	-	-	-	
6000	44,59	48,26	52,00	56,49	60,98	65,53	73,36	82,61	92,28	98,85	104,54	109,33	-	-	-	-	

Con i diametri compresi in questa zona bisogna prevedere una riduzione della vita della cinghia.

Potenza trasmissibile

TOP DRIVE® HTD 14M40

Potenza trasmissibile in kW dalla cinghia TOP DRIVE® HTD 14M larga 40 mm																	
N° denti	28	29	30	32	34	36	38	40	42	44	46	48	52	56	64	72	
Ø primitivo [mm]	124,78	129,23	133,69	142,60	151,52	160,43	169,34	178,25	187,17	196,08	204,99	213,90	231,73	249,55	285,21	320,86	
Giri/min. Puleggia minore	10	0,18	0,19	0,21	0,25	0,28	0,31	0,34	0,36	0,39	0,40	0,42	0,45	0,49	0,53	0,61	0,68
	20	0,36	0,39	0,42	0,49	0,56	0,63	0,68	0,73	0,76	0,81	0,85	0,90	0,98	1,06	1,21	1,36
	40	0,73	0,79	0,84	0,98	1,12	1,26	1,37	1,45	1,53	1,62	1,70	1,79	1,96	2,12	2,42	2,73
	60	1,08	1,18	1,27	1,47	1,67	1,89	2,10	2,18	2,30	2,42	2,55	2,69	2,94	3,18	3,64	4,09
	100	1,81	1,96	2,12	2,44	2,79	3,16	3,42	3,62	3,83	4,04	4,26	4,47	4,90	5,30	6,06	6,81
	200	3,63	3,93	4,24	4,89	5,58	6,31	6,82	7,24	7,66	8,08	8,51	8,95	9,81	10,6	12,1	13,6
	300	4,97	5,37	5,79	6,68	7,61	8,59	9,28	9,83	10,4	11,0	11,5	12,1	13,2	14,4	16,7	19,0
	400	6,17	6,67	7,19	8,27	9,42	10,6	11,5	12,0	12,8	13,5	14,2	14,9	16,2	17,6	20,3	23,1
	500	7,26	7,86	8,47	9,73	11,1	12,5	13,4	14,2	15,0	15,8	16,5	17,3	18,9	20,4	23,5	26,7
	600	8,28	8,95	9,64	11,1	12,6	14,2	15,3	16,1	17,0	17,8	18,7	19,6	21,3	22,9	26,3	29,8
	700	9,24	9,98	10,7	12,3	14,0	15,7	16,9	17,8	18,8	19,7	20,7	21,6	23,4	25,2	28,8	32,5
	800	10,1	10,9	11,8	13,5	15,3	17,2	18,5	19,5	20,4	21,4	22,4	23,5	25,4	27,3	31,0	34,8
	950	11,4	12,3	13,2	15,1	17,1	19,2	20,6	21,6	22,7	23,8	24,9	25,9	28,0	30,0	33,9	37,7
	1000	11,7	12,7	13,6	15,6	17,6	19,8	21,2	22,3	23,4	24,5	25,6	26,7	28,7	30,7	34,7	38,5
	1200	13,2	14,2	15,3	17,4	19,7	22,0	23,6	24,8	25,9	27,0	28,2	29,3	31,4	33,5	37,3	40,9
	1450	14,7	15,9	17,0	19,4	21,9	24,4	26,1	27,3	28,5	29,2	30,3	31,9	33,9	35,5	39,3	42,1
	1600	15,6	16,7	18,0	20,4	23,0	25,6	27,3	28,5	29,7	30,8	32,0	33,0	35,0	36,7	39,8	42,2
	1800	16,5	17,8	19,0	21,6	24,3	27,0	28,7	29,9	31,0	32,1	33,1	34,1	35,9	37,4	39,6	40,9
	2000	17,4	18,7	20,0	22,6	25,3	28,1	29,8	30,9	32,0	32,9	33,9	34,8	36,2	37,2	38,5	38,4
	2200	18,7	19,4	20,7	23,4	26,2	29,0	30,6	31,6	32,5	33,4	34,2	34,9	35,9	36,4	36,4	34,6
2400	20,2	20,8	21,3	24,0	26,8	29,6	31,1	32,0	32,7	33,4	34,0	34,5	34,9	34,9	33,2	-	
2600	21,5	22,2	22,8	24,5	27,2	29,9	31,3	32,0	32,6	33,0	33,4	33,6	33,4	32,6	29,5	-	
2850	23,2	23,8	24,4	25,5	27,4	30,0	31,1	31,6	31,8	31,9	31,9	31,7	30,8	30,2	-	-	
3000	24,1	24,7	25,3	26,4	27,4	30,1	30,8	31,0	31,1	31,0	30,8	30,9	30,5	29,4	-	-	
3500	26,8	27,4	27,9	28,8	29,6	30,2	30,7	30,8	30,8	30,6	30,1	29,4	-	-	-	-	
4000	28,8	29,3	29,7	30,4	30,7	30,9	30,7	30,2	29,4	-	-	-	-	-	-	-	

CINGHIE DENTATE

TOP DRIVE® HTD 14M55

Potenza trasmissibile in kW dalla cinghia TOP DRIVE® HTD 14M larga 55 mm																	
N° denti	28	29	30	32	34	36	38	40	42	44	46	48	52	56	64	72	
Ø primitivo [mm]	124,78	129,23	133,69	142,60	151,52	160,43	169,34	178,25	187,17	196,08	204,99	213,90	231,73	249,55	285,21	320,86	
Giri/min. Puleggia minore	10	0,26	0,28	0,30	0,36	0,40	0,45	0,49	0,52	0,56	0,58	0,61	0,65	0,70	0,77	0,87	0,98
	20	0,52	0,57	0,61	0,70	0,81	0,91	0,98	1,04	1,10	1,16	1,23	1,30	1,41	1,52	1,75	1,96
	40	1,04	1,14	1,22	1,41	1,61	1,81	1,97	2,09	2,21	2,33	2,45	2,58	2,83	3,05	3,49	3,93
	60	1,56	1,69	1,82	2,12	2,41	2,72	3,03	3,13	3,31	3,49	3,68	3,87	4,23	4,57	5,24	5,88
	100	2,60	2,83	3,05	3,52	4,02	4,55	4,92	5,21	5,51	5,82	6,13	6,44	7,06	7,63	8,73	9,81
	200	5,22	5,66	6,11	7,05	8,04	9,08	9,82	10,4	11,0	11,6	12,3	12,9	14,1	15,3	17,4	19,6
	300	7,15	7,73	8,34	9,61	11,0	12,4	13,4	14,2	15,0	15,8	16,6	17,4	19,0	20,7	24,0	27,4
	400	8,89	9,60	10,4	11,9	13,6	15,3	16,5	17,3	18,4	19,4	20,4	21,4	23,3	25,3	29,2	33,3
	500	10,5	11,3	12,2	14,0	15,9	18,0	19,4	20,5	21,6	22,7	23,8	25,0	27,2	29,4	33,8	38,4
	600	11,9	12,9	13,9	15,9	18,1	20,4	22,0	23,2	24,4	25,7	26,9	28,2	30,6	33,0	37,9	42,9
	700	13,3	14,4	15,5	17,7	20,1	22,6	24,4	25,7	27,0	28,4	29,7	31,1	33,7	36,3	41,5	46,7
	800	14,6	15,7	16,9	19,4	22,0	24,7	26,6	28,0	29,4	30,9	32,3	33,8	36,6	39,3	44,7	50,1
	950	16,4	17,7	19,0	21,7	24,6	27,6	29,6	31,2	32,7	34,2	35,8	37,3	40,3	43,1	48,8	54,3
	1000	16,9	18,2	19,6	22,4	25,4	28,5	30,6	32,1	33,7	35,3	36,8	38,4	41,4	44,3	49,9	55,4
	1200	19,0	20,5	22,0	25,1	28,3	31,7	34,0	35,6	37,3	39,0	40,6	42,2	45,3	48,2	53,7	58,9
	1450	21,2	22,9	24,5	27,9	31,5	35,2	37,5	39,3	41,0	42,0	43,6	45,9	48,9	51,0	56,6	60,7
	1600	22,4	24,1	25,8	29,4	33,1	36,9	39,3	41,1	42,7	44,4	46,0	47,6	50,4	52,9	57,3	60,7
	1800	23,8	25,6	27,4	31,1	35,0	38,9	41,4	43,0	44,7	46,2	47,7	49,2	51,7	53,8	57,1	58,9
	2000	25,0	26,9	28,7	32,6	36,5	40,5	42,9	44,5	46,0	47,4	48,8	50,1	52,1	53,6	55,4	55,3
	2200	26,9	27,9	29,8	33,7	37,7	41,7	44,1	45,5	46,8	48,1	49,2	50,2	51,6	52,5	52,4	49,8
2400	29,0	29,9	30,7	34,6	38,6	42,6	44,8	46,0	47,1	48,1	49,0	49,6	50,3	50,2	47,8	-	
2600	31,0	31,9	32,8	35,2	39,1	43,1	45,1	46,1	46,9	47,6	48,0	48,3	48,1	46,9	42,5	-	
2850	33,4	34,3	35,1	36,8	39,4	43,1	44,8	45,4	45,8	46,0	45,9	45,6	44,3	43,5	-	-	
3000	34,7	35,6	36,4	38,0	39,5	43,3	44,4	44,7	44,8	44,6	44,4	44,4	43,9	42,3	-	-	
3500	38,5	39,4	40,2	41,5	42,7	43,5	44,2	44,4	44,4	44,0	43,3	42,3	-	-	-	-	
4000	41,5	42,2	42,8	43,7	44,3	44,4	44,2	43,4	42,3	-	-	-	-	-	-	-	

Con i diametri compresi in questa zona bisogna prevedere una riduzione della vita della cinghia.

Potenza trasmissibile

TOP DRIVE® HTD 14M85

Potenza trasmissibile in kW dalla cinghia TOP DRIVE® HTD 14M larga 85 mm																	
N° denti	28	29	30	32	34	36	38	40	42	44	46	48	52	56	64	72	
Ø primitivo [mm]	124,78	129,23	133,69	142,60	151,52	160,43	169,34	178,25	187,17	196,08	204,99	213,90	231,73	249,55	285,21	320,86	
Giri/min. Puleggia minore	10	0,42	0,45	0,49	0,57	0,64	0,72	0,78	0,83	0,89	0,93	0,98	1,04	1,12	1,23	1,40	1,57
	20	0,83	0,91	0,98	1,12	1,29	1,46	1,57	1,68	1,76	1,87	1,97	2,08	2,27	2,44	2,80	3,14
	40	1,68	1,82	1,95	2,27	2,59	2,91	3,16	3,35	3,54	3,73	3,92	4,14	4,54	4,90	5,60	6,30
	60	2,50	2,71	2,93	3,39	3,86	4,37	4,86	5,03	5,30	5,60	5,90	6,21	6,79	7,34	8,40	9,44
	100	4,18	4,54	4,90	5,64	6,45	7,30	7,89	8,36	8,84	9,33	9,84	10,3	11,3	12,2	14,0	15,7
	200	8,38	9,08	9,80	11,3	12,9	14,6	15,8	16,7	17,7	18,7	19,7	20,7	22,7	24,5	28,0	31,5
	300	11,5	12,4	13,4	15,4	17,6	19,9	21,4	22,7	24,0	25,3	26,6	28,0	30,5	33,2	38,5	44,0
	400	14,3	15,4	16,6	19,1	21,8	24,5	26,5	27,8	29,6	31,1	32,7	34,3	37,4	40,6	46,9	53,4
	500	16,8	18,2	19,6	22,5	25,6	28,8	31,1	32,8	34,6	36,4	38,2	40,0	43,6	47,1	54,3	61,6
	600	19,1	20,7	22,3	25,6	29,1	32,7	35,2	37,2	39,2	41,2	43,2	45,2	49,1	53,0	60,8	68,7
	700	21,3	23,1	24,8	28,5	32,3	36,3	39,1	41,2	43,4	45,5	47,7	49,9	54,1	58,3	66,6	75,0
	800	23,4	25,3	27,2	31,1	35,3	39,7	42,7	44,9	47,2	49,5	51,9	54,2	58,6	63,0	71,7	80,4
	950	26,2	28,3	30,4	34,8	39,5	44,3	47,5	50,0	52,5	54,9	57,4	59,9	64,6	69,2	78,2	87,0
	1000	27,1	29,3	31,5	36,0	40,7	45,7	49,0	51,5	54,1	56,6	59,1	61,6	66,4	71,0	80,1	88,9
	1200	30,4	32,8	35,2	40,3	45,5	50,9	54,5	57,2	59,8	62,5	65,1	67,7	72,6	77,3	86,2	94,5
	1450	34,1	36,7	39,3	44,8	50,5	56,4	60,2	63,0	65,7	67,3	70,0	73,7	78,4	81,9	90,8	97,4
	1600	36,0	38,7	41,5	47,2	53,1	59,2	63,1	65,9	68,6	71,2	73,8	76,3	80,9	84,9	91,9	97,4
	1800	38,2	41,1	44,0	49,9	56,1	62,4	66,3	69,0	71,6	74,1	76,6	78,9	82,9	86,3	91,5	94,5
	2000	40,2	43,1	46,1	52,2	58,5	65,0	68,9	71,4	73,8	76,1	78,3	80,3	83,6	86,0	88,9	88,7
	2200	43,2	44,8	47,9	54,1	60,5	67,0	70,7	73,0	75,1	77,1	78,9	80,6	82,8	84,1	84,0	79,8
2400	46,6	48,0	49,3	55,5	61,9	68,3	71,9	73,9	75,6	77,2	78,5	79,6	80,7	80,6	76,7	-	
2600	49,8	51,2	52,6	56,5	62,8	69,1	72,3	73,9	75,3	76,3	77,1	77,5	77,1	75,2	68,2	-	
2850	53,5	55,0	56,3	59,0	63,2	69,2	71,9	72,9	73,5	73,8	73,7	73,2	71,1	69,8	-	-	
3000	55,6	57,1	58,4	61,0	63,4	69,5	71,2	71,7	71,8	71,5	71,2	71,3	70,4	67,8	-	-	
3500	61,8	63,2	64,4	66,6	68,5	69,8	70,9	71,2	71,2	70,6	69,5	67,8	-	-	-	-	
4000	66,6	67,7	68,7	70,2	71,0	71,3	70,8	69,7	67,8	-	-	-	-	-	-	-	

TOP DRIVE® HTD 14M115

Potenza trasmissibile in kW dalla cinghia TOP DRIVE® HTD 14M larga 115 mm																	
N° denti	28	29	30	32	34	36	38	40	42	44	46	48	52	56	64	72	
Ø primitivo [mm]	124,78	129,23	133,69	142,60	151,52	160,43	169,34	178,25	187,17	196,08	204,99	213,90	231,73	249,55	285,21	320,86	
Giri/min. Puleggia minore	10	0,58	0,61	0,67	0,79	0,88	0,99	1,08	1,14	1,23	1,28	1,34	1,43	1,55	1,69	1,93	2,16
	20	1,14	1,26	1,34	1,55	1,78	2,01	2,16	2,31	2,42	2,57	2,72	2,86	3,12	3,36	3,85	4,32
	40	2,31	2,51	2,69	3,12	3,56	4,00	4,35	4,61	4,88	5,14	5,40	5,69	6,25	6,74	7,71	8,67
	60	3,45	3,74	4,03	4,67	5,31	6,01	6,69	7,30	7,71	8,12	8,56	9,34	10,1	11,6	13,0	-
	100	5,75	6,25	6,74	7,77	8,88	10,0	10,9	11,5	12,2	12,8	13,5	14,2	15,6	16,8	19,3	21,7
	200	11,5	12,5	13,5	15,6	17,8	20,1	21,7	23,0	24,4	25,7	27,1	28,5	31,2	33,7	38,5	43,3
	300	15,8	17,1	18,4	21,2	24,2	27,3	29,5	31,3	33,0	34,8	36,6	38,5	42,0	45,6	53,0	60,6
	400	19,6	21,2	22,9	26,3	30,0	33,8	36,5	38,3	40,7	42,9	45,1	47,3	51,5	55,8	64,6	73,5
	500	23,1	25,0	26,9	31,0	35,2	39,7	42,7	45,2	47,6	50,1	52,6	55,1	60,0	64,8	74,7	84,8
	600	26,3	28,5	30,7	35,2	40,0	45,0	48,5	51,2	53,9	56,7	59,4	62,3	67,6	72,9	83,7	94,6
	700	29,4	31,7	34,1	39,2	44,5	50,0	53,8	56,8	59,7	62,7	65,7	68,7	74,5	80,2	91,7	103,2
	800	32,2	34,8	37,4	42,9	48,6	54,6	58,7	61,9	65,0	68,2	71,4	74,6	80,7	86,7	98,7	110,7
	950	36,1	39,0	41,9	48,0	54,3	60,9	65,4	68,8	72,2	75,6	79,0	82,5	89,0	95,3	107,7	119,8
	1000	37,3	40,3	43,3	49,5	56,1	62,9	67,5	71,0	74,4	77,9	81,4	84,8	91,4	97,8	110,3	122,4
	1200	41,9	45,2	48,5	55,4	62,6	70,1	75,0	78,7	82,4	86,0	89,7	93,3	100,0	106,4	118,7	130,1
	1450	46,9	50,5	54,1	61,7	69,6	77,7	82,9	86,7	90,5	92,7	96,4	101,4	107,9	112,7	125,0	134,0
	1600	49,5	53,3	57,1	65,0	73,1	81,5	86,9	90,7	94,4	98,0	101,6	105,1	111,3	116,9	126,5	134,0
	1800	52,6	56,6	60,6	68,8	77,2	85,9	91,3	95,0	98,6	102,0	105,4	108,6	114,1	118,8	126,0	130,1
	2000	55,3	59,4	63,5	71,9	80,6	89,5	94,8	98,3	101,6	104,8	107,7	110,5	115,0	118,4	122,4	122,1
	2200	59,5	61,7	65,9	74,5	83,3	92,2	97,3	100,5	103,4	106,2	108,7	110,9	114,0	115,8	115,6	109,9
2400	64,1	66,0	67,9	76,4	85,2	94,1	98,9	101,7	104,1	106,3	108,1	109,6	111,1	110,9	105,6	-	
2600	68,5	70,5	72,4	77,8	86,5	95,1	99,6	101,8	103,6	105,0	106,1	106,7	106,2	103,5	93,9	-	
2850	73,7	75,7	77,6	81,2	87,0	95,2	99,0	100,4	101,2	101,6	101,4	100,7	97,9	96,1	-	-	
3000	76,6	78,5	80,4	84,0	87,2	95,7	98,0	98,7	98,8	98,4	98,0	98,1	96,9	93,3	-	-	
3500	85,1	87,0	88,7	91,7	94,3	96,1	97,7	98,1	98,0	97,2	95,7	93,3	-	-	-	-	
4000	91,7	93,2	94,5	96,6	97,8	98,1	97,5	95,9	93,3	-	-	-	-	-	-	-	

Con i diametri compresi in questa zona bisogna prevedere una riduzione della vita della cinghia.

Potenza trasmissibile

TOP DRIVE® HTD 14M170

Potenza trasmissibile in kW dalla cinghia TOP DRIVE® HTD 14M larga 170 mm																	
N° denti	28	29	30	32	34	36	38	40	42	44	46	48	52	56	64	72	
Ø primitivo [mm]	124,78	129,23	133,69	142,60	151,52	160,43	169,34	178,25	187,17	196,08	204,99	213,90	231,73	249,55	285,21	320,86	
Puleggia minore	10	0,88	0,92	1,01	1,19	1,32	1,49	1,62	1,71	1,84	1,93	2,02	2,15	2,33	2,55	2,90	3,25
	20	1,71	1,89	2,02	2,33	2,68	3,03	3,25	3,47	3,64	3,86	4,08	4,30	4,70	5,05	5,79	6,50
	40	3,47	3,77	4,04	4,70	5,35	6,01	6,54	6,93	7,33	7,72	8,12	8,56	9,39	10,1	11,6	13,0
	60	5,18	5,62	6,06	7,02	7,99	9,04	10,1	10,4	11,0	11,6	12,2	12,9	14,0	15,2	17,4	19,5
	100	8,65	9,39	10,1	11,7	13,3	15,1	16,3	17,3	18,3	19,3	20,4	21,4	23,4	25,3	29,0	32,6
	200	17,3	18,8	20,3	23,4	26,7	30,2	32,6	34,6	36,6	38,6	40,7	42,8	46,9	50,6	57,8	65,1
	300	23,7	25,7	27,7	31,9	36,4	41,1	44,4	47,0	49,6	52,4	55,1	57,8	63,2	68,6	79,6	91,0
	400	29,5	31,9	34,4	39,5	45,0	50,8	54,8	57,6	61,2	64,4	67,7	71,1	77,5	83,9	97,0	110,5
	500	34,7	37,6	40,5	46,5	52,9	59,6	64,3	67,9	71,6	75,3	79,1	82,9	90,2	97,5	112,3	127,5
	600	39,6	42,8	46,1	52,9	60,1	67,7	72,9	77,0	81,1	85,2	89,4	93,6	101,6	109,6	125,8	142,2
	700	44,2	47,7	51,3	58,9	66,8	75,2	80,9	85,3	89,8	94,2	98,8	103,3	112,0	120,6	137,8	155,1
	800	48,4	52,3	56,2	64,4	73,1	82,1	88,3	93,0	97,7	102,5	107,3	112,1	121,4	130,4	148,4	166,3
	950	54,3	58,6	63,0	72,1	81,6	91,6	98,3	103,4	108,6	113,7	118,8	123,9	133,7	143,2	161,9	180,1
	1000	56,1	60,6	65,1	74,5	84,3	94,5	101,4	106,7	111,9	117,1	122,3	127,5	137,4	147,0	165,8	183,9
	1200	63,0	67,9	72,9	83,3	94,1	105,3	112,8	118,3	123,8	129,3	134,8	140,2	150,3	159,9	178,4	195,6
	1450	70,5	75,9	81,4	92,7	104,5	116,7	124,6	130,4	136,0	139,3	144,9	152,4	162,3	169,5	187,8	201,5
	1600	74,4	80,1	85,8	97,7	109,9	122,5	130,6	136,3	141,9	147,4	152,7	158,0	167,3	175,6	190,2	201,5
	1800	79,1	85,0	91,0	103,4	116,1	129,2	137,3	142,8	148,2	153,4	158,4	163,2	171,5	178,5	189,4	195,6
	2000	83,1	89,2	95,4	108,1	121,1	134,5	142,5	147,7	152,7	157,5	162,0	166,2	172,9	178,0	183,9	183,6
	2200	89,4	92,7	99,1	112,0	125,2	138,6	146,3	151,1	155,5	159,6	163,4	166,7	171,4	174,1	173,8	165,2
2400	96,4	99,2	102,0	114,9	128,1	141,4	148,7	152,8	156,5	159,8	162,5	164,8	167,0	166,7	158,7	-	
2600	103,0	105,9	108,8	117,0	130,0	143,0	149,7	153,0	155,7	157,9	159,5	160,5	159,6	155,6	141,2	-	
2850	110,7	113,7	116,6	122,1	130,7	143,2	148,9	150,8	152,1	152,7	152,4	151,4	147,2	144,4	-	-	
3000	115,1	118,1	120,9	126,3	131,1	143,9	147,2	148,3	148,6	148,0	147,2	147,5	145,6	140,3	-	-	
3500	127,9	130,7	133,3	137,9	141,7	144,5	146,8	147,4	147,3	146,2	143,8	140,3	-	-	-	-	
4000	137,9	140,1	142,1	145,2	147,0	147,5	146,6	144,2	140,3	-	-	-	-	-	-	-	

CINGHIE DENTATE

Con i diametri compresi in questa zona bisogna prevedere una riduzione della vita della cinghia.

Cinghia dentata TOP DRIVE® HTD DUAL a doppia dentatura

Sezioni DUAL 5M - 8M - 14M



Descrizione

Le cinghie dentate TOP DRIVE® HTD DUAL offrono infinite possibilità di applicazioni ove sia opportuno invertire il senso di rotazione a una o più pulegge sincronizzate da una sola cinghia. I denti interni ed esterni sono identici sia dimensionalmente che nel passo e sono posti direttamente in corrispondenza gli uni agli altri; essi lavorano con normali pulegge dentate di serie.

- **Trefoli:** fibra di vetro
- **Mescola:** gomma cloroprenica (CR)
- **Rivestimento:** poliammide (nylon)
- **Temperatura:** -20/+100 °C
- **Resistenza oli:** buona
- **Velocità max:** fino a 33 m/s*

*= per applicazioni con velocità superiori contattare il nostro Ufficio Tecnico.

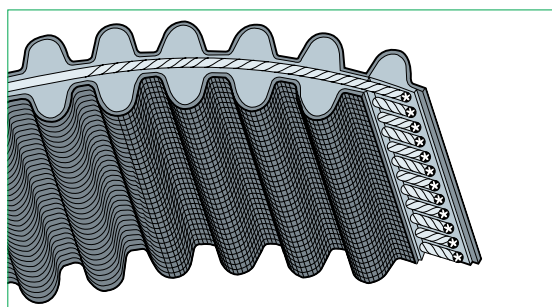

Vantaggi

- Potenza trasmessa in modo uniforme e regolare da entrambi i lati
- Rendimento elevato
- Più assi movimentati contemporaneamente da una sola cinghia
- Perfetta sincronizzazione



Sezioni e caratteristiche dimensionali

Sezioni	PASSO "P" [mm]	s [mm]	h [mm]
5M	5	3,6	2,1
8M	8	5,6	3,4
14M	14	10,0	6,1

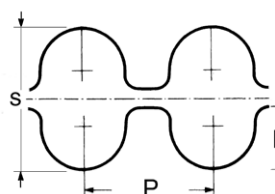

Applicazioni

Macchine da stampa, mulini, applicazioni speciali Multi-Assi.

Elenco delle cinghie dentate TOP DRIVE® HTD DUAL

TOP DRIVE® HTD DUAL 5M	
Numero denti	Lunghezza primitiva [mm]
113	565
120	600
123	615
127	635
133	665
134	670
140	700
142	710
148	740
151	755
160	800
167	835
170	850
178	890
180	900
190	950
200	1000
210	1050
224	1120
225	1125
239	1195
240	1200
254	1270
284	1420
319	1595
338	1690
360	1800
389	1945
400	2000
450	2250

TOP DRIVE® HTD DUAL 8M	
Numero denti	Lunghezza primitiva [mm]
75	600
78	624
80	640
82	656
90	720
95	760
97	776
98	784
100	800
110	880
114	912
115	920
120	960
130	1040
140	1120
150	1200
160	1280
163	1304
166	1328
170	1360
175	1400
178	1424
180	1440
190	1520
200	1600
220	1760
225	1800
250	2000
281	2248
300	2400
325	2600

TOP DRIVE® HTD DUAL 14M	
Numero denti	Lunghezza primitiva [mm]
85	1190
100	1400
115	1610
127	1778
135	1890
150	2100
165	2310
175	2450

CINGHIE DENTATE

Larghezze standard delle cinghie DUAL e dei manicotti

Passo	Larghezza cinghia [mm]	Larghezza manicotto [mm]
5M	9	Sv. 565 = 450 Sv. da 600 a 1050 = 125 Sv. 1120 e 1125 = 135 Sv. 1195 e 1200 = 140 Sv. da 1270 a 2250 = 165
	15	
	25	
8M	20	Sv. da 600 a 1040 = 150 Sv. 1120 a 2248 = 165 Sv. 2400 e 2600 = 210
	30	
	50	
	85	
14M	40	170
	55	
	85	
	115	
	170	

Le larghezze dei manicotti possono subire variazioni. Contattare il nostro Ufficio Tecnico.

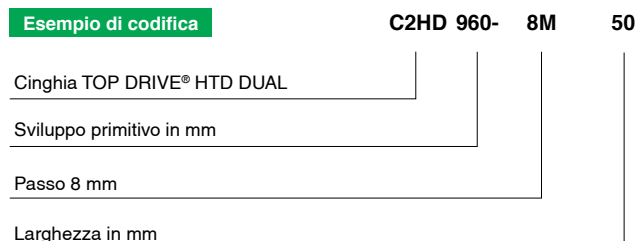

Cinghie dentate TOP DRIVE® HTD a metraggio

Sezioni 3M - 5M - 8M - 14M



Descrizione

Le cinghie TOP DRIVE® HTD possono essere fornite a metraggio. Con le cinghie a metraggio è possibile estendere i settori di utilizzo a movimentazione lineare e trasporto di qualsiasi genere. Di seguito è indicata la lunghezza dei rotoli per i profili disponibili a magazzino.

TOP DRIVE® HTD METRAGGIO 3M			TOP DRIVE® HTD METRAGGIO 5M			TOP DRIVE® HTD METRAGGIO 8M			TOP DRIVE® HTD METRAGGIO 14M		
Tipo	Larghezza [mm]	Lunghezza rotoli [m]	Tipo	Larghezza [mm]	Lunghezza rotoli [m]	Tipo	Larghezza [mm]	Lunghezza rotoli [m]	Tipo	Larghezza [mm]	Lunghezza rotoli [m]
3M06	6	50	5M09	9	105	8M15	15	88	14M40	40	33
3M09	9	33	5M15	15	61	8M20	20	66	14M55	55	22
3M15	15	19	5M25	25	38	8M25	25	50	14M85	85	19
						8M30	30	44			
						8M50	50	27			

5M: per larghezza fascia superiore disponibili spezzoni di lunghezza fino a 2000 mm
8M: per larghezza fascia superiore disponibili spezzoni di lunghezza fino a 3800 mm
14M: per larghezza fascia superiore disponibili spezzoni di lunghezza fino a 4578 mm

Le lunghezze dei rotoli ammettono +/- 10% di tolleranza.
 Per larghezze e sviluppi differenti contattare il nostro Ufficio Tecnico.
È possibile fornire le cinghie passo 3M a metraggio.

Esempio di codifica CHDM /8M 30

Cinghia dentata TOP DRIVE® HTD a metraggio

Sviluppo primitivo in mm

Passo 8 mm

Piastre dentate

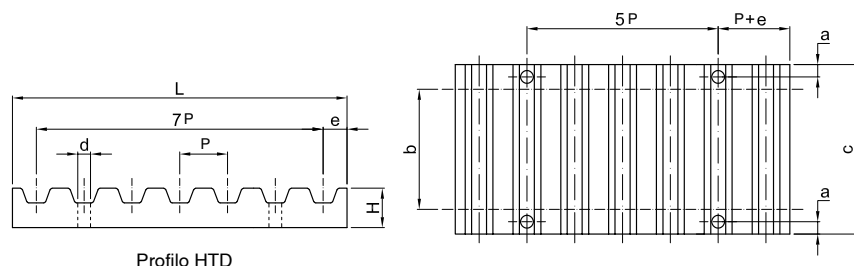

Esempio di codifica PIA -8M 20

Piastra dentata

Passo

Larghezza in mm

Tipo	a [mm]	d [mm]	e [mm]	L [mm]	H [mm]	Larghezza cinghia b [mm]												
						6	9	15	20	25	30	40	50	55	85	115	150	170
3M	5	4,5	2	25	5	21	24	30	-	-	-	-	-	-	-	-	-	-
5M	6	5,5	3,4	41,8	8	-	28	34	-	44	-	-	-	-	-	-	-	-
8M	8	9	5	66	15	-	-	40	45	-	55	-	75	-	110	-	-	-
14M	10	11	9	116	22	-	-	-	-	52	-	71	-	86	116	146	181*	201*

* = Larghezza a richiesta

Piastre dentate grezze

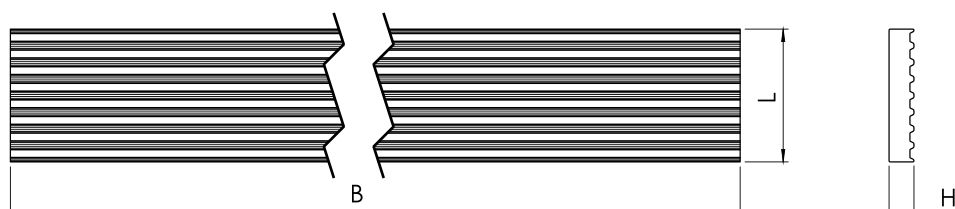

Tipo	B [mm]	H [mm]	L [mm]
3M	750	5	25,0
5M	750	8	41,8
8M	750	15	66,0
14M	750	22	116,0

Cinghie dentate MUSTANG® SPEED HTD

Sezioni 3M - 5M - 8M - 14M



Descrizione

Le cinghie dentate MUSTANG® SPEED HTD sono realizzate con materiali di alta qualità e sono prodotte secondo le ultime tecnologie. Grazie all'esperienza di SIT, queste cinghie rappresentano la migliore soluzione per la maggioranza delle applicazioni di potenza. La forma del profilo del dente HTD rispetta la norma ISO 13050.

Considerato l'elevato numero di passi e sviluppi disponibili, questo prodotto è utilizzabile sia nei nuovi progetti che come ricambio di esistenti. A richiesta sono fornibili anche a doppia dentatura (DUAL).

- **Trefoli:** fibra di vetro
- **Mescola:** gomma cloroprenica (CR)
- **Rivestimento:** poliammide (nylon)
- **Temperatura:** -20/+100 °C
- **Resistenza oli:** buona
- **Antistaticità secondo ISO 9563**
- **Velocità max:** fino a 50 m/s*

*= per applicazioni con velocità superiori a 33 m/s contattare il nostro Ufficio Tecnico.

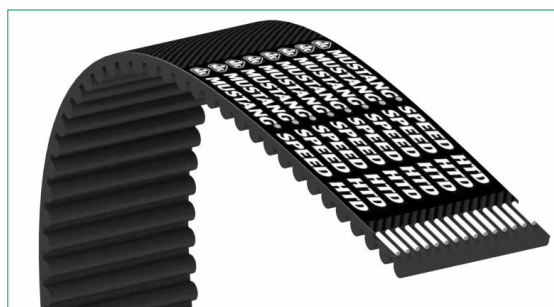

Vantaggi

- **Elevata potenza trasmissibile**
- **Ottimo rapporto euro/kW**
- Durata superiore
- Elevate velocità periferiche
- Basso coefficiente d'attrito
- Efficienza fino al 98%
- Esente da manutenzione



HTD

Sezioni e caratteristiche dimensionali

Sezioni	PASSO "P" [mm]	s [mm]	h [mm]
3M	3	2,4	1,2
5M	5	3,6	2,1
8M	8	5,6	3,4
14M	14	10,0	6,1

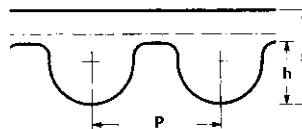

Applicazioni

Macchine per la lavorazione del legno, macchine utensili, macchine per la produzione della carta, unità HVAC, compressori, pompe, applicazioni industriali di media e grande potenza.

Caratteristiche costruttive delle cinghie dentate MUSTANG® SPEED HTD

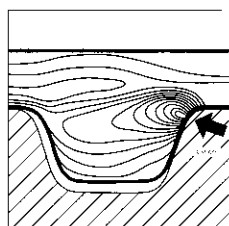

Ripartizione degli sforzi nel dente convenzionale

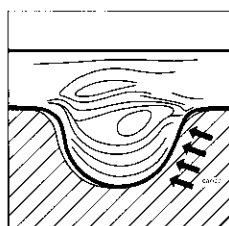

Ripartizione degli sforzi nel dente della cinghia MUSTANG® SPEED HTD

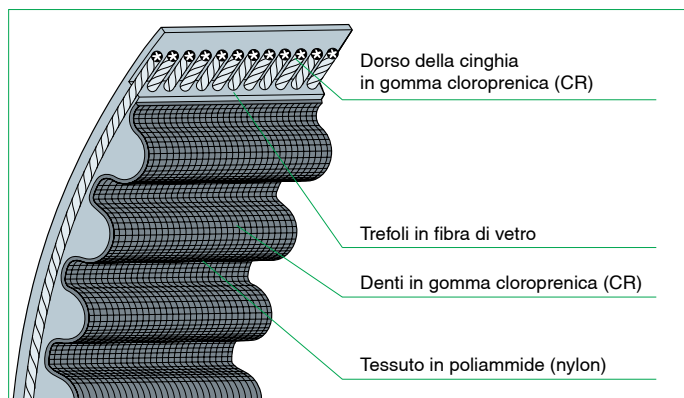

Elemento di tensione in fibra di vetro

Gli elementi di trazione delle cinghie sono costituiti da cavi ritorti di fibra di vetro, caratterizzati da elevata resistenza a trazione, flessione e ad allungamento. Questo si traduce in un'eccellente stabilità dimensionale in grado di prevenire ritiri o allungamenti della cinghia sotto carico.

La lunghezza della cinghia si mantiene inalterata durante il suo funzionamento e, allo stesso tempo, tutti i denti della cinghia rimangono perfettamente in fase con le corrispondenti cave delle pulegge. In questo modo si riesce ad ottenere una vita utile della cinghia più lunga, esente da problemi di ingranamento, unitamente ad un risparmio energetico.

Rivestimento esterno in gomma cloroprenica (CR)

Il rivestimento esterno in gomma cloroprenica (CR) è flessibile e protegge i cavi in fibra di vetro dall'olio, dall'umidità e dall'usura per attrito qualora la potenza venga trasmessa dal dorso della cinghia.

Denti in gomma cloroprenica (CR)

La costruzione in cloroprene conferisce ai denti resistenza all'olio, al calore ed all'invecchiamento.

Essi prestano un'adesione eccezionale all'armatura e al tessuto di protezione.

Rivestimento denti in poliammide (nylon)

Una protezione duratura dei denti è la premessa essenziale di un funzionamento privo di guasti e di una lunga durata.

Ciò è garantito dall'impiego di tessuti in poliammide a basso coefficiente d'attrito, particolarmente resistenti all'abrasione.



Caratteristiche tecniche delle cinghie dentate MUSTANG® SPEED HTD

Dati tecnici delle cinghie MUSTANG® SPEED HTD

Passo	Larghezza cinghia [mm]	Massa lineare [Kg/m]
3M	6	0,022
5M	9	0,031
8M	20	0,114
14M	40	0,412

Per ottenere i valori per cinghie dentate di diversa larghezza fare la proporzione fra la larghezza indicata in tabella e la larghezza della propria cinghia.

Diametri minimi di avvolgimento sulle pulegge HTD

Passo	3M		5M		8M		14M	
	Minimo ϕ primitivo consigliato [mm]	N° denti	Minimo ϕ primitivo consigliato [mm]	N° denti	Minimo ϕ primitivo consigliato [mm]	N° denti	Minimo ϕ primitivo consigliato [mm]	N° denti
oltre 3500*	-	-	-	-	-	-	-	-
3500	13,37	14	22,28	14	76,39	30	169,34	38
1850	13,37	14	22,28	14	71,30	28	142,60	32
1600	-	-	-	-	-	-	129,23	29

Prearico minimo raccomandato - verifica sviluppo nominale della cinghia

Prearico minimo raccomandato sul ramo [N]													
Passo [mm]	Larghezza cinghia [mm]	Larghezza cinghia [mm]											
		6	9	15	20	25	30	40	50	55	85	115	170
3M		30	49	87,5	-	-	-	-	-	-	-	-	-
5M		-	90	160	-	276	-	-	-	-	-	-	-
8M		-	-	-	391	-	599	-	1015	-	1743	-	-
14M		-	-	-	-	-	-	1287	-	1839	2943	4047	6071

È possibile calcolare la forza anche per altre larghezze usando l'interpolazione lineare.

Tolleranze sullo sviluppo delle cinghie MUSTANG® SPEED HTD

Lunghezza cinghia [mm]	Tolleranze sull'interasse [mm]	Lunghezza cinghia [mm]	Tolleranze sull'interasse [mm]
fino a 150	$\pm 0,15$	1001 ÷ 1270	$\pm 0,38$
151 ÷ 255	$\pm 0,20$	1271 ÷ 1500	$\pm 0,40$
256 ÷ 400	$\pm 0,23$	1501 ÷ 1800	$\pm 0,43$
401 ÷ 560	$\pm 0,25$	1801 ÷ 2000	$\pm 0,45$
561 ÷ 800	$\pm 0,30$	2001 ÷ 2250	$\pm 0,48$
801 ÷ 1000	$\pm 0,33$	2250 e oltre	Valore di tolleranza 0,05 mm per ogni aumento di 500 mm di lunghezza

Tolleranze sulla larghezza delle cinghie MUSTANG® SPEED HTD

Lunghezza cinghia [mm]	Tolleranze sulla larghezza cinghie di lunghezza da 0 a 880 mm [mm]	Tolleranze sulla larghezza cinghie di lunghezza da 881 a 1760 mm [mm]	Tolleranze sulla larghezza cinghie di lunghezza oltre 1761 mm [mm]
fino a 9 mm	+0,4 -0,8	+0,4 -0,8	-
da 10 a 40 mm	+0,8 -0,8	+0,8 -1,2	+0,8 -1,2
da 41 a 50 mm	+0,8 -1,2	+1,2 -1,2	+1,2 -1,5
da 51 a 85 mm	+1,2 -1,2	+1,5 -1,5	+1,5 -2,0
da 86 a 170 mm	+1,5 -1,5	+1,5 -2,0	+2,0 -2,0
oltre 171 mm	-	+4,8 -4,8	+4,8 -4,8

Elenco delle cinghie dentate MUSTANG® SPEED HTD

MUSTANG® SPEED HTD 3M	
Numero denti	Lunghezza primitiva [mm]
160	480

MUSTANG® SPEED HTD 5M	
Numero denti	Lunghezza primitiva [mm]
45	225
53	265
55	275
59	295
60	300
66	330
70	350
75	375
77	385
78	390
80	400
81	405
85	425
90	450
92	460
95	475
100	500
105	525
107	535
110	550
113	565
120	600
123	615
124	620
126	630
127	635
133	665
140	700
142	710
148	740
150	750
151	755
160	800
167	835
168	840
172	860
178	890
180	900
185	925
190	950
200	1000
210	1050
225	1125
240	1200
254	1270
284	1420
300	1500
319	1595
338	1690
400	2000

MUSTANG® SPEED HTD 8M	
Numero denti	Lunghezza primitiva [mm]
36	288
38	304
44	352
47	376
48	384
50	400
52	416
53	424
59	472
60	480
70	560
75	600
78	624
80	640
82	656
86	688
90	720
97	776
98	784
100	800
110	880
114	912
115	920
120	960
125	1000
130	1040
135	1080
140	1120
145	1160
150	1200
160	1280
163	1304
166	1328
170	1360
178	1424
180	1440
190	1520
200	1600
220	1760
225	1800
250	2000
281	2248
300	2400
325	2600
350	2800
376	3008
410	3280
426	3408
450	3600
476	3808
550	4400

MUSTANG® SPEED HTD 14M	
Numero denti	Lunghezza primitiva [mm]
69	966
75	1050
85	1190
100	1400
115	1610
127	1778
135	1890
150	2100
165	2310
175	2450
185	2590
200	2800
225	3150
240	3360
250	3500
262	3668
275	3850
309	4326
327	4578
354	4956
410	5740

Larghezze standard delle cinghie e dei manicotti

Passo	Larghezza cinghia [mm]	Larghezza manicotto [mm]
3M	6	480
	9	
	15	
5M	9	480 Sv. 225, 385, 390, 405, 525, 550 = 760
	15	
	25	
8M	20	480
	30	
	50	
	85	
14M	40	470
	55	
	85	
	115	
	170	

Le larghezze dei manicotti possono subire variazioni. Contattare il nostro Ufficio Tecnico.

Esempio di codifica	CMS 960-	8M	50
Cinghia MUSTANG® SPEED HTD			
Sviluppo primitivo in mm			
Passo 8 mm			
Larghezza in mm			

Potenza trasmissibile

MUSTANG® SPEED HTD 3M06

CINGHIE DENTATE

Potenza trasmissibile in kW dalla cinghia MUSTANG® SPEED HTD 3M larga 6 mm																
N° denti	10	12	14	16	18	20	24	28	32	40	48	56	64	72	80	
Ø primitivo [mm]	9,55	11,46	13,37	15,28	17,19	19,10	22,92	26,74	30,56	38,20	45,84	53,48	61,12	68,75	76,39	
Giri/min. Puleggia minore	20	0,003	0,004	0,004	0,005	0,006	0,007	0,009	0,010	0,012	0,015	0,018	0,022	0,025	0,029	0,032
	40	0,005	0,007	0,008	0,010	0,011	0,013	0,016	0,019	0,022	0,028	0,035	0,041	0,048	0,054	0,061
	60	0,007	0,010	0,012	0,014	0,016	0,018	0,023	0,027	0,032	0,041	0,050	0,059	0,069	0,078	0,088
	100	0,011	0,015	0,019	0,022	0,026	0,029	0,036	0,043	0,050	0,065	0,079	0,094	0,109	0,124	0,139
	200	0,020	0,027	0,034	0,041	0,047	0,053	0,066	0,079	0,093	0,119	0,147	0,174	0,202	0,230	0,258
	300	0,027	0,038	0,048	0,057	0,067	0,076	0,095	0,113	0,132	0,171	0,209	0,249	0,288	0,328	0,368
	400	0,034	0,049	0,061	0,073	0,085	0,097	0,121	0,145	0,170	0,219	0,269	0,319	0,370	0,421	0,472
	500	0,041	0,059	0,074	0,089	0,103	0,118	0,147	0,176	0,206	0,265	0,326	0,387	0,448	0,510	0,571
	600	0,047	0,068	0,086	0,103	0,120	0,137	0,171	0,206	0,240	0,310	0,380	0,452	0,523	0,595	0,666
	700	0,054	0,078	0,098	0,118	0,137	0,156	0,195	0,234	0,274	0,353	0,433	0,514	0,595	0,676	0,758
	800	0,059	0,086	0,109	0,131	0,153	0,175	0,218	0,262	0,306	0,395	0,485	0,575	0,665	0,755	0,845
	950	0,068	0,099	0,126	0,151	0,176	0,202	0,252	0,303	0,353	0,456	0,559	0,662	0,766	0,869	0,972
	1000	0,070	0,103	0,131	0,158	0,184	0,210	0,263	0,316	0,369	0,476	0,583	0,691	0,798	0,906	1,01
	1200	0,081	0,119	0,152	0,183	0,214	0,244	0,305	0,367	0,429	0,552	0,677	0,801	0,924	1,05	1,17
	1450	0,093	0,138	0,177	0,213	0,249	0,285	0,356	0,428	0,500	0,644	0,787	0,930	1,07	1,21	1,35
	1600	0,100	0,149	0,191	0,230	0,269	0,308	0,386	0,463	0,541	0,696	0,851	1,00	1,16	1,30	1,45
	1800	0,108	0,164	0,209	0,253	0,296	0,339	0,424	0,509	0,594	0,764	0,932	1,10	1,26	1,42	1,58
	2000	0,117	0,177	0,227	0,275	0,322	0,368	0,461	0,553	0,645	0,828	1,01	1,19	1,36	1,53	1,70
	2400	0,132	0,203	0,261	0,316	0,370	0,424	0,531	0,637	0,742	0,951	1,16	1,36	1,55	1,74	1,92
	2850	0,149	0,230	0,297	0,361	0,422	0,484	0,605	0,725	0,845	1,08	1,31	1,53	1,74	1,94	2,13
3200	0,160	0,250	0,324	0,393	0,461	0,528	0,660	0,790	0,919	1,17	1,42	1,65	1,87	2,08	2,28	
3600	0,173	0,272	0,353	0,429	0,503	0,576	0,719	0,861	1,00	1,27	1,53	1,78	2,01	2,22	2,42	
4000	0,184	0,293	0,381	0,463	0,543	0,621	0,776	0,928	1,08	1,36	1,64	1,89	2,13	2,34	2,54	
5000	0,210	0,341	0,445	0,542	0,635	0,727	0,906	1,08	1,25	1,57	1,86	2,13	2,36	2,56	2,73	
6000	0,233	0,384	0,502	0,613	0,719	0,822	1,02	1,21	1,40	1,74	2,04	2,30	2,51	2,68	2,80	
7000	0,252	0,422	0,555	0,677	0,794	0,907	1,12	1,33	1,52	1,87	2,17	2,41	2,59	2,70	2,74	
8000	0,269	0,457	0,603	0,736	0,862	0,984	1,22	1,43	1,63	1,98	2,26	2,46	2,58	2,62	2,57	
10000	0,295	0,517	0,686	0,837	0,979	1,11	1,37	1,59	1,79	2,12	2,32	2,41	2,37	2,21	1,90	
12000	0,314	0,567	0,754	0,921	1,07	1,22	1,48	1,70	1,89	2,15	2,24	2,16	1,91	1,46	-	

MUSTANG® SPEED HTD 3M09

Potenza trasmissibile in kW dalla cinghia MUSTANG® SPEED HTD 3M larga 9 mm																
N° denti	10	12	14	16	18	20	24	28	32	40	48	56	64	72	80	
Ø primitivo [mm]	9,55	11,46	13,37	15,28	17,19	19,10	22,92	26,74	30,56	38,20	45,84	53,48	61,12	68,75	76,39	
Giri/min. Puleggia minore	20	0,004	0,006	0,007	0,009	0,010	0,011	0,014	0,017	0,019	0,025	0,030	0,036	0,041	0,047	0,053
	40	0,008	0,011	0,014	0,016	0,019	0,021	0,026	0,031	0,036	0,046	0,057	0,067	0,078	0,088	0,099
	60	0,012	0,016	0,019	0,023	0,027	0,030	0,037	0,045	0,052	0,067	0,082	0,097	0,112	0,128	0,143
	100	0,018	0,025	0,030	0,036	0,042	0,047	0,059	0,070	0,082	0,105	0,129	0,153	0,178	0,202	0,227
	200	0,032	0,044	0,055	0,066	0,077	0,087	0,108	0,130	0,151	0,195	0,239	0,284	0,329	0,375	0,421
	300	0,044	0,063	0,078	0,094	0,109	0,124	0,154	0,185	0,215	0,278	0,341	0,405	0,470	0,535	0,600
	400	0,056	0,080	0,100	0,120	0,139	0,159	0,198	0,237	0,277	0,357	0,438	0,520	0,603	0,686	0,770
	500	0,067	0,096	0,121	0,145	0,168	0,192	0,239	0,287	0,335	0,432	0,531	0,630	0,730	0,831	0,931
	600	0,077	0,111	0,140	0,168	0,196	0,224	0,279	0,335	0,391	0,505	0,620	0,736	0,852	0,969	1,09
	700	0,087	0,126	0,160	0,192	0,223	0,255	0,318	0,382	0,446	0,576	0,707	0,838	0,970	1,10	1,23
	800	0,097	0,141	0,178	0,214	0,249	0,285	0,356	0,427	0,499	0,644	0,790	0,937	1,08	1,23	1,38
	950	0,110	0,162	0,205	0,247	0,288	0,329	0,411	0,493	0,576	0,743	0,911	1,08	1,25	1,42	1,58
	1000	0,115	0,168	0,214	0,257	0,300	0,343	0,428	0,515	0,601	0,775	0,951	1,13	1,30	1,48	1,65
	1200	0,132	0,195	0,248	0,298	0,348	0,398	0,498	0,598	0,699	0,901	1,10	1,30	1,51	1,71	1,90
	1450	0,151	0,226	0,288	0,347	0,406	0,464	0,581	0,698	0,815	1,05	1,28	1,52	1,75	1,97	2,20
	1600	0,162	0,244	0,311	0,376	0,439	0,502	0,629	0,755	0,882	1,13	1,39	1,64	1,88	2,13	2,37
	1800	0,177	0,267	0,341	0,412	0,482	0,552	0,691	0,829	0,968	1,24	1,52	1,79	2,06	2,32	2,58
	2000	0,190	0,289	0,370	0,448	0,524	0,600	0,751	0,901	1,05	1,35	1,65	1,94	2,22	2,50	2,77
	2400	0,216	0,331	0,426	0,516	0,604	0,691	0,865	1,04	1,21	1,55	1,88	2,21	2,53	2,83	3,13
	2850	0,242	0,375	0,484	0,588	0,689	0,788	0,986	1,18	1,38	1,76	2,13	2,49	2,84	3,17	3,48
3200	0,261	0,408	0,528	0,641	0,751	0,860	1,08	1,29	1,50	1,91	2,31	2,69	3,05	3,39	3,71	
3600	0,282	0,444	0,575	0,699	0,819	0,938	1,17	1,40	1,63	2,07	2,49	2,89	3,27	3,62	3,94	
4000	0,301	0,478	0,620	0,754	0,885	1,01	1,27	1,51	1,75	2,22	2,67	3,08	3,47	3,82	4,13	
5000	0,343	0,556	0,725	0,883	1,04	1,19	1,48	1,76	2,04	2,56	3,03	3,47	3,85	4,18	4,45	
6000	0,379	0,625	0,819	1,00	1,17	1,34	1,67	1,98	2,28	2,83	3,32	3,75	4,10	4,37	4,56	
7000	0,411	0,688	0,904	1,10	1,29	1,48	1,83	2,17	2,48	3,06	3,54	3,93	4,21	4,40	4,47	
8000	0,438	0,745	0,982	1,20	1,41	1,60	1,98	2,33	2,66	3,23	3,68	4,01	4,21	4,27	4,19	
10000	0,481	0,843	1,12	1,36	1,60	1,82	2,23	2,59	2,92	3,45	3,79	3,93	3,87	3,59	3,10	
12000	0,513	0,925	1,23	1,50	1,75	1,99	2,41	2,77	3,08	3,50	3,66	3,53	3,11	2,38	-	

Con i diametri compresi in questa zona bisogna prevedere una riduzione della vita della cinghia.

Potenza trasmissibile

MUSTANG® SPEED HTD 3M15

Potenza trasmissibile in kW dalla cinghia MUSTANG® SPEED HTD 3M larga 15 mm																
N° denti	10	12	14	16	18	20	24	28	32	40	48	56	64	72	80	
Ø primitivo [mm]	9,55	11,46	13,37	15,28	17,19	19,10	22,92	26,74	30,56	38,20	45,84	53,48	61,12	68,75	76,39	
Giri/min. Puleggia minore	20	0,008	0,011	0,013	0,015	0,018	0,020	0,025	0,029	0,034	0,043	0,053	0,063	0,073	0,083	0,093
	40	0,014	0,019	0,024	0,028	0,033	0,037	0,046	0,055	0,064	0,082	0,100	0,118	0,137	0,156	0,175
	60	0,020	0,028	0,034	0,041	0,047	0,053	0,066	0,079	0,092	0,118	0,144	0,171	0,198	0,225	0,253
	100	0,032	0,043	0,054	0,064	0,074	0,084	0,104	0,124	0,145	0,186	0,228	0,271	0,314	0,357	0,401
	200	0,056	0,079	0,098	0,117	0,135	0,154	0,191	0,229	0,267	0,344	0,422	0,502	0,581	0,662	0,743
	300	0,079	0,111	0,139	0,165	0,192	0,219	0,272	0,326	0,381	0,491	0,603	0,716	0,830	0,945	1,06
	400	0,099	0,141	0,177	0,211	0,246	0,280	0,349	0,418	0,489	0,630	0,774	0,919	1,07	1,21	1,36
	500	0,118	0,170	0,213	0,255	0,297	0,339	0,422	0,507	0,592	0,764	0,938	1,11	1,29	1,47	1,65
	600	0,137	0,197	0,248	0,298	0,347	0,395	0,493	0,592	0,692	0,893	1,10	1,30	1,51	1,71	1,92
	700	0,154	0,223	0,282	0,339	0,394	0,450	0,562	0,675	0,788	1,02	1,25	1,48	1,71	1,95	2,18
	800	0,171	0,249	0,315	0,378	0,441	0,503	0,629	0,755	0,882	1,14	1,40	1,66	1,92	2,18	2,43
	950	0,195	0,286	0,362	0,436	0,508	0,581	0,726	0,871	1,02	1,31	1,61	1,91	2,21	2,50	2,80
	1000	0,203	0,298	0,378	0,454	0,530	0,606	0,757	0,909	1,06	1,37	1,68	1,99	2,30	2,61	2,92
	1200	0,232	0,344	0,437	0,527	0,615	0,703	0,880	1,06	1,23	1,59	1,95	2,31	2,66	3,01	3,36
	1450	0,267	0,399	0,509	0,614	0,717	0,820	1,03	1,23	1,44	1,85	2,27	2,68	3,09	3,49	3,89
	1600	0,287	0,430	0,550	0,664	0,776	0,888	1,11	1,33	1,56	2,00	2,45	2,89	3,33	3,76	4,18
	1800	0,312	0,471	0,603	0,729	0,852	0,975	1,22	1,47	1,71	2,20	2,68	3,16	3,63	4,10	4,55
	2000	0,336	0,510	0,654	0,791	0,926	1,06	1,33	1,59	1,86	2,39	2,91	3,42	3,93	4,42	4,90
	2400	0,381	0,585	0,752	0,911	1,07	1,22	1,53	1,83	2,14	2,74	3,33	3,91	4,47	5,01	5,53
	2850	0,428	0,663	0,856	1,04	1,22	1,39	1,74	2,09	2,43	3,11	3,77	4,40	5,01	5,59	6,15
3200	0,461	0,721	0,933	1,13	1,33	1,52	1,90	2,28	2,65	3,38	4,08	4,75	5,39	5,99	6,56	
3600	0,497	0,784	1,02	1,23	1,45	1,66	2,07	2,48	2,88	3,66	4,41	5,11	5,78	6,40	6,97	
4000	0,531	0,844	1,10	1,33	1,56	1,79	2,24	2,67	3,10	3,93	4,71	5,44	6,12	6,74	7,30	
5000	0,606	0,982	1,28	1,56	1,83	2,09	2,61	3,11	3,60	4,52	5,36	6,13	6,80	7,38	7,87	
6000	0,671	1,10	1,45	1,76	2,07	2,37	2,94	3,49	4,02	5,00	5,87	6,62	7,24	7,72	8,06	
7000	0,726	1,22	1,60	1,95	2,29	2,61	3,24	3,83	4,39	5,40	6,25	6,94	7,45	7,77	7,90	
8000	0,774	1,32	1,74	2,12	2,48	2,83	3,50	4,12	4,70	5,71	6,51	7,09	7,44	7,55	7,41	
10000	0,850	1,49	1,97	2,41	2,82	3,21	3,93	4,58	5,16	6,09	6,89	6,95	6,84	6,35	5,48	
12000	0,906	1,63	2,17	2,65	3,09	3,51	4,26	4,90	5,44	6,19	6,46	6,24	5,49	4,20	-	

MUSTANG® SPEED HTD 5M09

Potenza trasmissibile in kW dalla cinghia MUSTANG® SPEED HTD 5M larga 9 mm																
N° denti	14	16	18	20	24	28	32	36	40	44	48	56	64	72	80	
Ø primitivo [mm]	22,28	25,46	28,65	31,83	38,20	44,56	50,93	57,30	63,66	70,03	76,39	89,13	101,86	114,59	127,32	
Giri/min. Puleggia minore	20	0,017	0,021	0,025	0,028	0,035	0,042	0,049	0,056	0,063	0,071	0,078	0,093	0,108	0,123	0,139
	40	0,032	0,039	0,046	0,052	0,065	0,079	0,092	0,106	0,119	0,133	0,147	0,175	0,204	0,233	0,262
	60	0,046	0,056	0,066	0,075	0,094	0,113	0,133	0,152	0,172	0,192	0,212	0,253	0,295	0,337	0,379
	100	0,072	0,088	0,103	0,118	0,148	0,179	0,210	0,241	0,273	0,304	0,337	0,402	0,468	0,535	0,602
	200	0,130	0,160	0,189	0,217	0,274	0,330	0,388	0,446	0,505	0,565	0,624	0,745	0,868	0,992	1,12
	300	0,183	0,227	0,268	0,309	0,389	0,471	0,554	0,637	0,721	0,806	0,891	1,06	1,24	1,41	1,59
	400	0,233	0,290	0,343	0,395	0,499	0,604	0,710	0,817	0,925	1,03	1,14	1,36	1,59	1,81	2,04
	500	0,280	0,349	0,414	0,477	0,604	0,731	0,860	0,990	1,12	1,25	1,38	1,65	1,92	2,19	2,46
	600	0,325	0,406	0,482	0,557	0,705	0,854	1,00	1,16	1,31	1,46	1,62	1,92	2,23	2,55	2,86
	700	0,369	0,462	0,548	0,633	0,802	0,972	1,14	1,32	1,49	1,66	1,84	2,19	2,54	2,89	3,24
	800	0,411	0,515	0,612	0,707	0,897	1,09	1,28	1,47	1,66	1,86	2,05	2,44	2,83	3,21	3,60
	950	0,471	0,592	0,705	0,815	1,03	1,25	1,47	1,69	1,91	2,14	2,36	2,80	3,24	3,68	4,11
	1000	0,491	0,617	0,735	0,850	1,08	1,31	1,54	1,77	2,00	2,23	2,46	2,92	3,37	3,83	4,27
	1200	0,566	0,714	0,851	0,985	1,25	1,51	1,78	2,05	2,31	2,58	2,84	3,36	3,88	4,39	4,88
	1450	0,656	0,829	0,990	1,15	1,45	1,76	2,07	2,37	2,68	2,98	3,28	3,88	4,46	5,02	5,57
	1600	0,707	0,895	1,07	1,24	1,57	1,90	2,23	2,56	2,89	3,21	3,53	4,17	4,78	5,37	5,95
	1800	0,773	0,980	1,17	1,36	1,72	2,09	2,44	2,80	3,16	3,51	3,85	4,53	5,18	5,80	6,40
	2000	0,836	1,06	1,27	1,47	1,87	2,26	2,65	3,03	3,41	3,78	4,15	4,86	5,55	6,20	6,81
	2400	0,955	1,22	1,46	1,69	2,14	2,59	3,03	3,46	3,88	4,29	4,70	5,47	6,19	6,87	7,48
	2850	1,08	1,38	1,65	1,92	2,43	2,93	3,41	3,89	4,35	4,80	5,23	6,05	6,79	7,45	8,04
3200	1,17	1,50	1,80	2,08	2,63	3,17	3,69	4,19	4,68	5,15	5,59	6,42	7,16	7,79	8,32	
3600	1,27	1,63	1,95	2,26	2,86	3,43	3,98	4,51	5,02	5,50	5,96	6,78	7,48	8,06	8,50	
4000	1,36	1,75	2,10	2,43	3,06	3,67	4,25	4,80	5,32	5,81	6,26	7,06	7,71	8,20	8,52	
5000	1,57	2,02	2,42	2,80	3,52	4,19	4,81	5,39	5,91	6,38	6,80	7,46	7,88	8,04	7,93	
6000	1,75	2,26	2,71	3,12	3,90	4,60	5,24	5,80	6,29	6,71	7,04	7,45	7,50	7,18	-	
7000	1,90	2,46	2,95	3,40	4,21	4,92	5,54	6,07	6,48	6,79	6,99	7,04	-	-	-	
8000	2,04	2,64	3,16	3,63	4,46	5,16	5,73	6,18	6,49	6,65	6,67	-	-	-	-	
10000	2,25	2,92	3,48	3,96	4,77	5,38	5,80	6,00	5,99	5,75	5,28	-	-	-	-	
12000	2,40	3,12	3,68	4,16	4,88	5,32	5,46	5,31	4,84	4,05	-	-	-	-	-	

Con i diametri compresi in questa zona bisogna prevedere una riduzione della vita della cinghia.

Potenza trasmissibile

MUSTANG® SPEED HTD 5M15

Potenza trasmissibile in kW dalla cinghia MUSTANG® SPEED HTD 5M larga 15 mm																
N° denti	14	16	18	20	24	28	32	36	40	44	48	56	64	72	80	
Ø primitivo [mm]	22,28	25,46	28,65	31,83	38,20	44,56	50,93	57,30	63,66	70,03	76,39	89,13	101,86	114,59	127,32	
Giri/min. Puleggia minore	20	0,032	0,039	0,045	0,052	0,065	0,078	0,091	0,104	0,117	0,131	0,144	0,172	0,200	0,228	0,257
	40	0,059	0,072	0,085	0,097	0,121	0,145	0,170	0,195	0,221	0,246	0,272	0,324	0,377	0,431	0,485
	60	0,085	0,104	0,121	0,139	0,174	0,210	0,245	0,282	0,318	0,356	0,393	0,469	0,545	0,623	0,702
	100	0,133	0,162	0,191	0,219	0,275	0,331	0,388	0,446	0,504	0,563	0,623	0,743	0,865	0,989	1,11
	200	0,240	0,297	0,349	0,402	0,506	0,611	0,718	0,826	0,935	1,04	1,16	1,38	1,61	1,83	2,07
	300	0,339	0,420	0,496	0,571	0,721	0,871	1,02	1,18	1,33	1,49	1,65	1,97	2,29	2,62	2,94
	400	0,431	0,536	0,634	0,731	0,923	1,12	1,31	1,51	1,71	1,91	2,12	2,52	2,94	3,35	3,77
	500	0,519	0,646	0,766	0,883	1,12	1,35	1,59	1,83	2,07	2,32	2,56	3,05	3,55	4,05	4,55
	600	0,602	0,752	0,892	1,030	1,30	1,58	1,86	2,14	2,42	2,70	2,99	3,56	4,13	4,71	5,28
	700	0,683	0,854	1,01	1,17	1,48	1,80	2,11	2,43	2,75	3,08	3,40	4,05	4,69	5,34	5,99
	800	0,760	0,953	1,13	1,31	1,66	2,01	2,36	2,72	3,08	3,44	3,79	4,51	5,23	5,95	6,66
	950	0,872	1,10	1,30	1,51	1,91	2,32	2,72	3,13	3,54	3,95	4,36	5,18	6,00	6,80	7,60
	1000	0,908	1,14	1,36	1,57	1,99	2,42	2,84	3,27	3,69	4,12	4,55	5,40	6,24	7,08	7,90
	1200	1,05	1,32	1,57	1,82	2,31	2,80	3,29	3,78	4,27	4,76	5,25	6,22	7,18	8,12	9,04
	1450	1,21	1,53	1,83	2,12	2,69	3,26	3,83	4,39	4,96	5,52	6,07	7,17	8,25	9,29	10,31
	1600	1,31	1,66	1,98	2,29	2,91	3,52	4,13	4,74	5,34	5,94	6,54	7,71	8,84	9,94	11,00
	1800	1,43	1,81	2,17	2,51	3,19	3,86	4,52	5,18	5,84	6,49	7,13	8,38	9,58	10,74	11,84
	2000	1,55	1,96	2,35	2,72	3,46	4,18	4,90	5,61	6,31	7,00	7,68	9,00	10,26	11,46	12,59
	2400	1,77	2,25	2,70	3,13	3,96	4,79	5,60	6,39	7,18	7,94	8,69	10,12	11,46	12,70	13,84
	2850	2,00	2,55	3,06	3,55	4,49	5,41	6,32	7,19	8,05	8,88	9,68	11,18	12,56	13,79	14,86
3200	2,16	2,77	3,32	3,85	4,87	5,87	6,83	7,76	8,66	9,52	10,35	11,88	13,24	14,41	15,39	
3600	2,35	3,01	3,61	4,18	5,28	6,34	7,37	8,35	9,29	10,18	11,02	12,54	13,84	14,91	15,72	
4000	2,51	3,23	3,88	4,49	5,67	6,79	7,86	8,88	9,84	10,74	11,58	13,07	14,27	15,17	15,76	
5000	2,90	3,74	4,48	5,19	6,51	7,75	8,90	9,97	10,94	11,81	12,58	13,81	14,58	14,87	14,68	
6000	3,23	4,18	5,01	5,78	7,21	8,52	9,69	10,74	11,65	12,41	13,02	13,77	13,87	13,28	-	
7000	3,52	4,56	5,46	6,28	7,79	9,11	10,26	11,22	11,99	12,57	12,93	13,02	-	-	-	
8000	3,76	4,89	5,84	6,71	8,24	9,54	10,61	11,43	12,00	12,31	12,35	-	-	-	-	
10000	4,16	5,41	6,43	7,33	8,83	9,96	10,72	11,10	11,07	10,64	9,77	-	-	-	-	
12000	4,44	5,77	6,81	7,69	9,03	9,83	10,10	9,82	8,96	7,50	-	-	-	-	-	

CINGHIE DENTATE

MUSTANG® SPEED HTD 5M25

Potenza trasmissibile in kW dalla cinghia MUSTANG® SPEED HTD 5M larga 25 mm																
N° denti	14	16	18	20	24	28	32	36	40	44	48	56	64	72	80	
Ø primitivo [mm]	22,28	25,46	28,65	31,83	38,20	44,56	50,93	57,30	63,66	70,03	76,39	89,13	101,86	114,59	127,32	
Giri/min. Puleggia minore	20	0,056	0,068	0,080	0,091	0,114	0,136	0,159	0,183	0,206	0,230	0,254	0,302	0,351	0,401	0,451
	40	0,104	0,127	0,149	0,170	0,213	0,256	0,299	0,343	0,388	0,433	0,478	0,570	0,663	0,757	0,852
	60	0,149	0,182	0,213	0,244	0,306	0,368	0,431	0,495	0,560	0,625	0,690	0,823	0,958	1,09	1,23
	100	0,233	0,285	0,335	0,384	0,482	0,581	0,682	0,783	0,886	0,990	1,09	1,31	1,52	1,74	1,96
	200	0,422	0,521	0,614	0,706	0,889	1,07	1,26	1,45	1,64	1,83	2,03	2,42	2,82	3,22	3,63
	300	0,595	0,737	0,871	1,00	1,27	1,53	1,80	2,07	2,34	2,62	2,90	3,46	4,03	4,60	5,17
	400	0,757	0,941	1,11	1,28	1,62	1,96	2,31	2,66	3,01	3,36	3,72	4,44	5,16	5,89	6,62
	500	0,911	1,13	1,34	1,55	1,96	2,38	2,79	3,22	3,64	4,07	4,50	5,36	6,24	7,11	7,99
	600	1,06	1,32	1,57	1,81	2,29	2,78	3,26	3,76	4,25	4,75	5,25	6,25	7,26	8,27	9,28
	700	1,20	1,50	1,78	2,06	2,61	3,16	3,72	4,27	4,84	5,40	5,97	7,11	8,25	9,38	10,52
	800	1,34	1,67	1,99	2,30	2,91	3,53	4,15	4,78	5,41	6,03	6,67	7,93	9,19	10,44	11,69
	950	1,53	1,92	2,29	2,65	3,36	4,07	4,79	5,50	6,22	6,94	7,67	9,10	10,53	11,95	13,35
	1000	1,60	2,01	2,39	2,76	3,50	4,25	4,99	5,74	6,49	7,24	7,99	9,48	10,97	12,43	13,88
	1200	1,84	2,32	2,77	3,20	4,06	4,92	5,78	6,65	7,51	8,37	9,23	10,93	12,61	14,26	15,88
	1450	2,13	2,69	3,22	3,72	4,73	5,73	6,72	7,72	8,71	9,69	10,67	12,60	14,49	16,33	18,11
	1600	2,30	2,91	3,47	4,02	5,11	6,19	7,26	8,33	9,39	10,44	11,49	13,54	15,53	17,47	19,33
	1800	2,51	3,19	3,81	4,41	5,60	6,78	7,95	9,11	10,26	11,39	12,52	14,71	16,83	18,86	20,80
	2000	2,72	3,45	4,13	4,78	6,07	7,34	8,60	9,85	11,08	12,29	13,49	15,81	18,03	20,14	22,12
	2400	3,10	3,96	4,74	5,49	6,96	8,41	9,83	11,23	12,61	13,95	15,26	17,77	20,13	22,32	24,32
	2850	3,51	4,49	5,37	6,23	7,89	9,51	11,09	12,64	14,14	15,60	17,00	19,65	22,06	24,22	26,11
3200	3,80	4,87	5,84	6,77	8,56	10,30	11,99	13,63	15,21	16,73	18,18	20,87	23,26	25,32	27,04	
3600	4,12	5,29	6,34	7,35	9,28	11,15	12,94	14,67	16,31	17,88	19,36	22,04	24,32	26,19	27,61	
4000	4,42	5,68	6,81	7,89	9,95	11,92	13,81	15,60	17,29	18,87	20,35	22,96	25,07	26,65	27,69	
5000	5,09	6,57	7,88	9,11	11,44	13,61	15,64	17,51	19,21	20,75	22,11	24,25	25,61	26,13	25,78	
6000	5,67	7,34	8,80	10,15	12,67	14,96	17,03	18,86	20,46	21,80	22,87	24,20	24,37	23,32	-	
7000	6,18	8,01	9,59	11,04	13,68	16,01	18,02	19,71	21,07	22,08	22,72	22,87	-	-	-	
8000	6,61	8,59	10,26	11,78	14,48	16,76	18,64	20,09	21,09	21,63	21,69	-	-	-	-	
10000	7,31	9,50	11,30	12,88	15,51	17,50	18,83	19,49	19,45	18,68	17,16	-	-	-	-	
12000	7,80	10,13	11,97	13,51	15,86	17,28	17,75	17,25	15,74	13,17	-	-	-	-	-	

Con i diametri compresi in questa zona bisogna prevedere una riduzione della vita della cinghia.

Potenza trasmissibile

MUSTANG® SPEED HTD 8M20

Potenza trasmissibile in kW dalla cinghia MUSTANG® SPEED HTD 8M larga 20 mm																	
N° denti	22	24	26	28	30	32	34	36	38	40	44	48	52	56	64	72	
Ø primitivo [mm]	56,02	61,12	66,12	71,30	76,39	81,49	86,58	91,67	96,77	101,86	112,05	122,23	132,42	142,60	162,97	183,35	
Giri/min. Puleggia minore	10	0,072	0,081	0,090	0,10	0,11	0,12	0,13	0,14	0,15	0,16	0,18	0,21	0,23	0,25	0,30	0,36
	40	0,25	0,28	0,31	0,35	0,38	0,41	0,45	0,49	0,52	0,56	0,64	0,72	0,80	0,88	1,1	1,2
	50	0,31	0,34	0,38	0,42	0,46	0,51	0,55	0,59	0,64	0,68	0,78	0,87	0,97	1,08	1,29	1,51
	100	0,57	0,64	0,71	0,79	0,87	0,94	1,02	1,11	1,19	1,27	1,45	1,63	1,82	2,01	2,40	2,81
	200	1,06	1,19	1,33	1,47	1,61	1,76	1,91	2,06	2,22	2,38	2,70	3,04	3,38	3,74	4,47	5,24
	300	1,53	1,72	1,91	2,11	2,32	2,53	2,75	2,97	3,19	3,42	3,89	4,37	4,87	5,38	6,44	7,54
	400	1,98	2,22	2,48	2,74	3,00	3,28	3,56	3,84	4,13	4,43	5,03	5,66	6,30	6,96	8,33	9,77
	500	2,42	2,72	3,03	3,34	3,67	4,00	4,34	4,69	5,05	5,41	6,15	6,91	7,70	8,51	10,2	11,9
	600	2,85	3,20	3,57	3,94	4,32	4,72	5,12	5,53	5,94	6,37	7,24	8,14	9,07	10,0	12,0	14,1
	700	3,27	3,68	4,09	4,52	4,97	5,42	5,88	6,35	6,83	7,31	8,32	9,35	10,4	11,5	13,8	16,1
	800	3,69	4,14	4,62	5,10	5,60	6,11	6,62	7,15	7,70	8,25	9,37	10,5	11,7	13,0	15,5	18,2
	950	4,30	4,84	5,39	5,95	6,53	7,12	7,73	8,35	8,98	9,62	10,9	12,3	13,7	15,1	18,1	21,2
	1000	4,50	5,06	5,64	6,23	6,84	7,46	8,09	8,74	9,40	10,1	11,5	12,9	14,3	15,8	19,0	22,2
	1200	5,31	5,96	6,64	7,34	8,06	8,79	9,53	10,3	11,1	11,9	13,5	15,2	16,9	18,7	22,3	26,2
	1450	6,29	7,07	7,87	8,70	9,55	10,4	11,3	12,2	13,1	14,1	16,0	18,0	20,0	22,1	26,5	31,0
	1600	6,87	7,72	8,60	9,50	10,4	11,4	12,3	13,3	14,3	15,4	17,5	19,6	21,9	24,2	28,9	33,9
	1800	7,63	8,58	9,56	10,6	11,6	12,6	13,7	14,8	15,9	17,1	19,4	21,8	24,3	26,9	32,2	37,7
	2000	8,39	9,44	10,5	11,6	12,7	13,9	15,1	16,3	17,5	18,8	21,3	24,0	26,7	29,5	35,3	41,4
	2200	9,14	10,3	11,4	12,6	13,9	15,1	16,4	17,7	19,1	20,4	23,2	26,1	29,1	32,2	38,5	45,1
	2500	10,3	11,5	12,8	14,2	15,6	17,0	18,4	19,9	21,4	22,9	26,1	29,3	32,7	36,1	43,2	50,6
2850	11,5	13,0	14,4	16,0	17,5	19,1	20,7	22,4	24,1	25,8	29,3	33,0	36,7	40,6	48,6	56,9	
3000	12,1	13,6	15,1	16,7	18,3	20,0	21,7	23,4	25,2	27,0	30,7	34,5	38,5	42,5	50,9	59,6	
3500	13,9	15,6	17,4	19,2	21,1	23,0	24,9	26,9	29,0	31,0	35,3	39,7	44,2	48,8	58,4	68,5	
4000	15,6	17,6	19,6	21,6	23,7	25,9	28,1	30,3	32,6	35,0	39,8	44,7	49,8	55,0	65,9	77,2	
4500	17,4	19,5	21,8	24,0	26,4	28,8	31,2	33,7	36,3	38,9	44,2	49,7	55,3	61,2	73,2	85,8	
5000	19,1	21,5	23,9	26,4	29,0	31,6	34,3	37,1	39,9	42,7	48,6	54,6	60,8	67,2	80,5	94,3	
6000	22,5	25,3	28,2	31,1	34,2	37,3	40,4	43,7	47,0	50,3	57,2	64,3	71,7	79,2	-	-	

MUSTANG® SPEED HTD 8M30

Potenza trasmissibile in kW dalla cinghia MUSTANG® SPEED HTD 8M larga 30 mm																	
N° denti	22	24	26	28	30	32	34	36	38	40	44	48	52	56	64	72	
Ø primitivo [mm]	56,02	61,12	66,12	71,30	76,39	81,49	86,58	91,67	96,77	101,86	112,05	122,23	132,42	142,60	162,97	183,35	
Giri/min. Puleggia minore	10	0,11	0,13	0,14	0,16	0,17	0,19	0,20	0,22	0,24	0,25	0,29	0,33	0,36	0,40	0,48	0,56
	40	0,40	0,44	0,50	0,55	0,60	0,66	0,71	0,77	0,83	0,88	1,01	1,13	1,26	1,39	1,67	1,95
	50	0,48	0,54	0,61	0,67	0,73	0,80	0,87	0,94	1,01	1,08	1,23	1,38	1,54	1,70	2,04	2,39
	100	0,90	1,01	1,13	1,25	1,37	1,49	1,62	1,75	1,88	2,01	2,29	2,57	2,87	3,17	3,79	4,44
	200	1,68	1,89	2,10	2,32	2,55	2,78	3,02	3,26	3,50	3,75	4,27	4,80	5,34	5,90	7,07	8,28
	300	2,41	2,71	3,02	3,34	3,67	4,00	4,34	4,69	5,04	5,40	6,14	6,90	7,69	8,50	10,2	11,9
	400	3,13	3,51	3,91	4,33	4,75	5,18	5,62	6,07	6,53	6,99	7,95	8,94	10,0	11,0	13,2	15,4
	500	3,82	4,29	4,78	5,29	5,80	6,33	6,86	7,41	7,97	8,54	9,71	10,9	12,2	13,4	16,1	18,9
	600	4,50	5,06	5,63	6,22	6,83	7,45	8,08	8,73	9,39	10,1	11,4	12,9	14,3	15,8	18,9	22,2
	700	5,17	5,81	6,47	7,15	7,84	8,56	9,28	10,0	10,8	11,6	13,1	14,8	16,5	18,2	21,8	25,5
	800	5,82	6,55	7,29	8,06	8,84	9,65	10,5	11,3	12,2	13,0	14,8	16,7	18,5	20,5	24,5	28,7
	950	6,80	7,64	8,51	9,40	10,3	11,3	12,2	13,2	14,2	15,2	17,3	19,4	21,6	23,9	28,6	33,5
	1000	7,12	8,00	8,91	9,85	10,8	11,8	12,8	13,8	14,9	15,9	18,1	20,3	22,7	25,0	30,0	35,1
	1200	8,38	9,42	10,5	11,6	12,7	13,9	15,1	16,3	17,5	18,7	21,3	24,0	26,7	29,5	35,3	41,4
	1450	9,93	11,2	12,4	13,7	15,1	16,5	17,9	19,3	20,7	22,2	25,3	28,4	31,6	35,0	41,8	49,0
	1600	10,9	12,2	13,6	15,0	16,5	18,0	19,5	21,1	22,7	24,3	27,6	31,0	34,6	38,2	45,7	53,6
	1800	12,1	13,6	15,1	16,7	18,3	20,0	21,7	23,4	25,2	27,0	30,7	34,5	38,4	42,4	50,8	59,5
	2000	13,3	14,9	16,6	18,3	20,1	22,0	23,8	25,7	27,7	29,7	33,7	37,9	42,2	46,7	55,8	65,4
	2200	14,4	16,2	18,1	20,0	21,9	23,9	26,0	28,0	30,2	32,3	36,7	41,3	46,0	50,8	60,8	71,3
	2500	16,2	18,2	20,3	22,4	24,6	26,8	29,1	31,4	33,8	36,2	41,2	46,3	51,6	57,0	68,2	80,0
2850	18,2	20,5	22,8	25,2	27,7	30,2	32,7	35,4	38,0	40,8	46,3	52,1	58,0	64,1	76,7	89,9	
3000	19,1	21,5	23,9	26,4	29,0	31,6	34,3	37,0	39,8	42,7	48,5	54,6	60,8	67,1	80,4	94,2	
3500	21,9	24,6	27,4	30,3	33,3	36,3	39,4	42,5	45,7	49,0	55,7	62,7	69,8	77,1	92,3	108,2	
4000	24,7	27,8	30,9	34,2	37,5	40,9	44,4	47,9	51,6	55,3	62,8	70,6	78,7	86,9	104,0	121,9	
4500	27,5	30,9	34,4	38,0	41,7	45,5	49,3	53,3	57,3	61,4	69,8	78,5	87,4	96,6	115,7	135,5	
5000	30,2	33,9	37,8	41,8	45,8	50,0	54,2	58,6	63,0	67,5	76,8	86,3	96,1	106,2	127,1	149,0	
6000	35,6	40,0	44,5	49,2	54,0	58,9	63,9	69,0	74,2	79,5	90,4	101,6	113,2	125,1	-	-	

Con i diametri compresi in questa zona bisogna prevedere una riduzione della vita della cinghia.

Potenza trasmissibile

MUSTANG® SPEED HTD 8M50

Potenza trasmissibile in kW dalla cinghia MUSTANG® SPEED HTD 8M larga 50 mm																	
N° denti	22	24	26	28	30	32	34	36	38	40	44	48	52	56	64	72	
Ø primitivo [mm]	56,02	61,12	66,12	71,30	76,39	81,49	86,58	91,67	96,77	101,86	112,05	122,23	132,42	142,60	162,97	183,35	
Giri/min. Puleggia minore	10	0,20	0,22	0,25	0,27	0,30	0,33	0,35	0,38	0,41	0,44	0,50	0,56	0,63	0,69	0,83	0,97
	40	0,68	0,77	0,86	0,95	1,04	1,13	1,23	1,33	1,43	1,53	1,74	1,95	2,18	2,41	2,88	3,37
	50	0,84	0,94	1,05	1,16	1,27	1,38	1,50	1,62	1,74	1,87	2,12	2,39	2,66	2,94	3,52	4,12
	100	1,56	1,75	1,95	2,15	2,36	2,58	2,80	3,02	3,25	3,48	3,96	4,45	4,96	5,48	6,55	7,68
	200	2,90	3,26	3,63	4,01	4,40	4,80	5,21	5,63	6,05	6,48	7,37	8,29	9,23	10,2	12,2	14,3
	300	4,17	4,69	5,22	5,77	6,33	6,91	7,50	8,10	8,71	9,33	10,6	11,9	13,3	14,7	17,6	20,6
	400	5,40	6,07	6,76	7,47	8,20	8,95	9,71	10,5	11,3	12,1	13,7	15,4	17,2	19,0	22,7	26,7
	500	6,60	7,42	8,26	9,13	10,0	10,9	11,9	12,8	13,8	14,8	16,8	18,9	21,0	23,2	27,8	32,6
	600	7,77	8,74	9,73	10,8	11,8	12,9	14,0	15,1	16,2	17,4	19,8	22,2	24,8	27,4	32,7	38,4
	700	8,93	10,0	11,2	12,4	13,6	14,8	16,0	17,3	18,6	20,0	22,7	25,5	28,4	31,4	37,6	44,1
	800	10,1	11,3	12,6	13,9	15,3	16,7	18,1	19,5	21,0	22,5	25,6	28,8	32,0	35,4	42,4	49,7
	950	11,7	13,2	14,7	16,2	17,8	19,4	21,1	22,8	24,5	26,3	29,9	33,6	37,4	41,3	49,5	58,0
	1000	12,3	13,8	15,4	17,0	18,7	20,4	22,1	23,9	25,7	27,5	31,3	35,2	39,2	43,3	51,8	60,7
	1200	14,5	16,3	18,1	20,0	22,0	24,0	26,0	28,1	30,2	32,4	36,8	41,4	46,1	51,0	61,0	71,5
	1450	17,2	19,3	21,5	23,8	26,1	28,4	30,8	33,3	35,8	38,4	43,7	49,1	54,7	60,4	72,3	84,7
	1600	18,8	21,1	23,5	25,9	28,5	31,1	33,7	36,4	39,1	41,9	47,7	53,6	59,7	66,0	79,0	92,5
	1800	20,8	23,4	26,1	28,8	31,6	34,5	37,5	40,5	43,5	46,6	53,0	59,6	66,4	73,3	87,8	102,9
	2000	22,9	25,8	28,7	31,7	34,8	37,9	41,2	44,5	47,8	51,2	58,3	65,5	73,0	80,6	96,5	113,1
	2200	25,0	28,1	31,3	34,5	37,9	41,3	44,8	48,4	52,1	55,8	63,5	71,4	79,5	87,8	105,1	123,2
	2500	28,0	31,5	35,1	38,7	42,5	46,4	50,3	54,3	58,4	62,6	71,2	80,0	89,1	98,5	117,9	138,2
2850	31,5	35,4	39,4	43,6	47,8	52,1	56,6	61,1	65,7	70,4	80,1	90,0	100,3	110,8	132,6	155,4	
3000	33,0	37,1	41,3	45,6	50,1	54,6	59,2	64,0	68,8	73,7	83,8	94,3	105,0	116,0	138,9	162,7	
3500	37,9	42,6	47,4	52,4	57,5	62,7	68,0	73,5	79,0	84,7	96,3	108,3	120,6	133,2	159,5	186,9	
4000	42,7	48,0	53,5	59,1	64,8	70,7	76,7	82,8	89,1	95,5	108,5	122,0	135,9	150,2	179,8	210,7	
4500	47,4	53,3	59,4	65,6	72,0	78,6	85,3	92,1	99,0	106,1	120,7	135,7	151,1	166,9	199,8	234,2	
5000	52,2	58,6	65,3	72,2	79,2	86,4	93,7	101,2	108,9	116,6	132,6	149,1	166,1	183,5	219,6	257,4	
6000	61,4	69,1	76,9	85,0	93,3	101,7	110,4	119,2	128,2	137,4	156,2	175,6	195,6	216,1	-	-	

CINGHIE DENTATE

MUSTANG® SPEED HTD 8M85

Potenza trasmissibile in kW dalla cinghia MUSTANG® SPEED HTD 8M larga 85 mm																	
N° denti	22	24	26	28	30	32	34	36	38	40	44	48	52	56	64	72	
Ø primitivo [mm]	56,02	61,12	66,12	71,30	76,39	81,49	86,58	91,67	96,77	101,86	112,05	122,23	132,42	142,60	162,97	183,35	
Giri/min. Puleggia minore	10	0,34	0,39	0,43	0,48	0,52	0,57	0,62	0,67	0,72	0,77	0,87	0,98	1,09	1,21	1,45	1,69
	40	1,19	1,34	1,49	1,65	1,81	1,97	2,14	2,31	2,49	2,67	3,03	3,41	3,80	4,19	5,02	5,88
	50	1,46	1,64	1,82	2,01	2,21	2,41	2,62	2,83	3,04	3,26	3,70	4,16	4,64	5,12	6,13	7,19
	100	2,71	3,05	3,40	3,75	4,12	4,49	4,88	5,27	5,66	6,07	6,90	7,76	8,64	9,55	11,4	13,4
	200	5,06	5,68	6,33	6,99	7,68	8,37	9,08	9,81	10,6	11,3	12,9	14,5	16,1	17,8	21,3	24,9
	300	7,27	8,18	9,11	10,1	11,0	12,0	13,1	14,1	15,2	16,3	18,5	20,8	23,2	25,6	30,6	35,9
	400	9,42	10,6	11,8	13,0	14,3	15,6	16,9	18,3	19,7	21,1	24,0	26,9	30,0	33,1	39,7	46,5
	500	11,5	12,9	14,4	15,9	17,5	19,1	20,7	22,3	24,0	25,7	29,3	32,9	36,6	40,5	48,5	56,8
	600	13,6	15,2	17,0	18,8	20,6	22,4	24,4	26,3	28,3	30,3	34,5	38,8	43,2	47,7	57,1	66,9
	700	15,6	17,5	19,5	21,5	23,6	25,8	28,0	30,2	32,5	34,8	39,6	44,5	49,6	54,8	65,6	76,8
	800	17,5	19,7	22,0	24,3	26,6	29,1	31,5	34,1	36,6	39,2	44,6	50,2	55,9	61,7	73,9	86,6
	950	20,5	23,0	25,6	28,3	31,1	33,9	36,8	39,7	42,7	45,8	52,1	58,5	65,2	72,0	86,2	101,1
	1000	21,4	24,1	26,8	29,7	32,6	35,5	38,5	41,6	44,8	48,0	54,5	61,3	68,3	75,4	90,3	105,8
	1200	25,3	28,4	31,6	34,9	38,3	41,8	45,4	49,0	52,7	56,5	64,2	72,2	80,4	88,9	106,4	124,6
	1450	29,9	33,6	37,5	41,4	45,4	49,6	53,8	58,1	62,5	66,9	76,1	85,6	95,3	105,3	126,0	147,7
	1600	32,7	36,8	40,9	45,2	49,6	54,1	58,8	63,5	68,2	73,1	83,1	93,5	104,1	115,0	137,7	161,4
	1800	36,3	40,9	45,5	50,3	55,2	60,2	65,3	70,5	75,9	81,3	92,4	103,9	115,7	127,9	153,1	179,4
	2000	39,9	44,9	50,0	55,3	60,7	66,2	71,8	77,5	83,4	89,3	101,6	114,2	127,2	140,6	168,2	197,2
	2200	43,5	48,9	54,5	60,2	66,1	72,1	78,2	84,5	90,8	97,3	110,7	124,4	138,6	153,1	183,3	214,8
	2500	48,8	54,9	61,1	67,5	74,1	80,8	87,7	94,7	101,9	109,2	124,1	139,5	155,4	171,7	205,6	240,9
2850	54,9	61,7	68,7	76,0	83,4	90,9	98,7	106,5	114,6	122,8	139,6	157,0	174,8	193,2	231,2	270,9	
3000	57,5	64,6	72,0	79,5	87,3	95,2	103,3	111,6	120,0	128,6	146,2	164,4	183,1	202,3	242,1	283,7	
3500	66,0	74,2	82,7	91,3	100,2	109,3	118,6	128,1	137,8	147,7	167,9	188,7	210,2	232,3	278,0	325,8	
4000	74,4	83,7	93,2	103,0	113,0	123,3	133,7	144,4	155,4	166,5	189,3	212,8	237,0	261,9	313,5	367,3	
4500	82,7	93,0	103,6	114,5	125,6	137,0	148,7	160,6	172,7	185,0	210,4	236,5	263,4	291,1	348,4	408,3	
5000	90,9	102,2	113,9	125,8	138,1	150,6	163,4	176,5	189,8	203,4	231,2	260,0	289,6	320,0	383,0	448,8	
6000	107,1	120,4	134,1	148,2	162,6	177,4	192,5	207,9	223,6	239,6	272,4	306,2	341,1	376,9	-	-	

Con i diametri compresi in questa zona bisogna prevedere una riduzione della vita della cinghia.

Potenza trasmissibile

MUSTANG® SPEED HTD 14M40

Potenza trasmissibile in kW dalla cinghia MUSTANG® SPEED HTD 14M larga 40 mm																	
N° denti	28	29	30	32	34	36	38	40	42	44	46	48	52	56	64	72	
Ø primitivo [mm]	124,78	129,23	133,69	142,60	151,52	160,43	169,34	178,25	187,17	196,08	204,99	213,90	231,73	249,55	285,21	320,86	
Giri/min. Puleggia minore	10	0,49	0,52	0,55	0,61	0,66	0,72	0,77	0,82	0,87	0,92	0,97	1,02	1,13	1,23	1,43	1,64
	20	0,94	1,01	1,06	1,17	1,28	1,38	1,48	1,58	1,68	1,78	1,87	1,97	2,17	2,36	2,76	3,15
	40	1,80	1,92	2,03	2,24	2,45	2,64	2,84	3,03	3,22	3,41	3,60	3,79	4,16	4,54	5,30	6,06
	60	2,62	2,79	2,96	3,27	3,57	3,86	4,14	4,42	4,70	4,98	5,26	5,53	6,08	6,63	7,74	8,84
	100	4,19	4,48	4,75	5,25	5,73	6,20	6,65	7,10	7,55	8,00	8,44	8,89	9,77	10,7	12,4	14,2
	200	7,87	8,42	8,94	9,89	10,8	11,7	12,5	13,4	14,2	15,1	15,9	16,7	18,4	20,0	23,3	26,5
	300	11,3	12,1	12,9	14,2	15,5	16,8	18,0	19,3	20,5	21,7	22,8	24,0	26,3	28,6	33,2	37,7
	400	14,6	15,6	16,6	18,4	20,0	21,7	23,2	24,8	26,3	27,8	29,3	30,8	33,7	36,6	42,3	47,9
	500	17,7	19,0	20,1	22,3	24,3	26,3	28,2	30,0	31,8	33,6	35,4	37,2	40,7	44,1	50,7	57,2
	600	20,7	22,1	23,5	26,0	28,4	30,6	32,8	35,0	37,1	39,1	41,2	43,2	47,1	51,0	58,5	65,6
	700	23,5	25,2	26,7	29,6	32,3	34,8	37,3	39,7	42,0	44,3	46,6	48,8	53,2	57,4	65,6	73,3
	800	26,3	28,1	29,9	33,0	36,0	38,8	41,5	44,1	46,7	49,2	51,7	54,1	58,8	63,4	72,0	80,1
	950	30,2	32,3	34,3	37,9	41,2	44,4	47,4	50,4	53,2	56,0	58,7	61,4	66,5	71,4	80,6	88,9
	1000	31,4	33,7	35,7	39,4	42,9	46,2	49,3	52,3	55,3	58,1	60,9	63,6	68,9	73,9	83,2	91,5
	1200	36,2	38,8	41,1	45,3	49,2	52,8	56,3	59,7	62,9	66,0	69,0	71,9	77,5	82,6	92,0	99,9
	1450	41,7	44,6	47,2	51,9	56,2	60,3	64,1	67,7	71,1	74,4	77,5	80,5	86,1	91,2	99,8	106,4
	1600	44,7	47,7	50,5	55,5	60,0	64,2	68,1	71,8	75,3	78,7	81,8	84,8	90,2	95,1	102,9	108,2
	1800	48,4	51,7	54,6	59,9	64,6	69,0	73,0	76,7	80,2	83,5	86,6	89,4	94,5	98,8	105,1	108,1
	2000	51,8	55,2	58,3	63,8	68,7	73,1	77,1	80,9	84,3	87,4	90,3	92,9	97,5	101,0	105,1	105,4
	2200	54,8	58,5	61,7	67,3	72,2	76,6	80,6	84,2	87,5	90,4	93,0	95,3	99,1	101,6	103,1	99,9
2400	57,6	61,3	64,6	70,3	75,3	79,6	83,4	86,9	89,9	92,5	94,7	96,6	99,3	100,6	99,0	91,8	
2600	60,1	63,9	67,2	72,9	77,8	82,0	85,6	88,8	91,4	93,6	95,4	96,8	98,3	98,2	92,9	-	
2850	62,7	66,6	69,9	75,6	80,3	84,2	87,4	90,1	92,2	93,9	94,9	95,5	95,2	92,9	82,5	-	
3000	64,1	68,0	71,3	76,9	81,4	85,1	88,1	90,4	92,2	93,3	93,9	94,0	92,4	88,7	-	-	
3500	67,6	71,4	74,5	79,5	83,2	85,8	87,6	88,5	88,6	88,0	86,6	84,5	-	-	-	-	
4000	69,3	72,8	75,6	79,6	82,1	83,3	83,3	82,4	80,4	77,4	73,4	-	-	-	-	-	

MUSTANG® SPEED HTD 14M55

Potenza trasmissibile in kW dalla cinghia MUSTANG® SPEED HTD 14M larga 55 mm																	
N° denti	28	29	30	32	34	36	38	40	42	44	46	48	52	56	64	72	
Ø primitivo [mm]	124,78	129,23	133,69	142,60	151,52	160,43	169,34	178,25	187,17	196,08	204,99	213,90	231,73	249,55	285,21	320,86	
Giri/min. Puleggia minore	10	0,71	0,76	0,80	0,88	0,96	1,03	1,11	1,18	1,26	1,33	1,40	1,47	1,62	1,77	2,06	2,35
	20	1,36	1,45	1,53	1,69	1,84	1,99	2,13	2,27	2,42	2,56	2,70	2,84	3,12	3,40	3,97	4,54
	40	2,59	2,76	2,92	3,23	3,52	3,80	4,08	4,36	4,63	4,91	5,18	5,45	6,00	6,54	7,63	8,72
	60	3,77	4,02	4,26	4,71	5,14	5,55	5,96	6,37	6,77	7,17	7,57	7,97	8,76	9,55	11,1	12,7
	100	6,03	6,45	6,83	7,56	8,25	8,92	9,58	10,2	10,9	11,5	12,2	12,8	14,1	15,3	17,9	20,4
	200	11,3	12,1	12,9	14,2	15,6	16,8	18,1	19,3	20,5	21,7	22,9	24,1	26,5	28,8	33,5	38,2
	300	16,3	17,4	18,5	20,5	22,4	24,2	26,0	27,7	29,5	31,2	32,9	34,6	37,9	41,2	47,8	54,3
	400	21,0	22,5	23,9	26,4	28,9	31,2	33,5	35,7	37,9	40,1	42,2	44,4	48,6	52,8	61,0	69,0
	500	25,5	27,3	29,0	32,1	35,0	37,8	40,5	43,2	45,9	48,5	51,0	53,6	58,6	63,5	73,1	82,3
	600	29,8	31,9	33,8	37,5	40,9	44,1	47,3	50,4	53,4	56,4	59,3	62,2	67,9	73,4	84,2	94,5
	700	33,9	36,3	38,5	42,6	46,5	50,1	53,7	57,1	60,5	63,8	67,1	70,3	76,6	82,7	94,4	105,5
	800	37,8	40,5	43,0	47,6	51,8	55,8	59,7	63,5	67,2	70,9	74,4	77,9	84,7	91,3	103,7	115,3
	950	43,5	46,6	49,4	54,6	59,4	63,9	68,3	72,5	76,6	80,7	84,6	88,4	95,8	102,9	116,1	128,0
	1000	45,3	48,5	51,4	56,8	61,8	66,5	71,0	75,4	79,6	83,7	87,7	91,7	99,2	106,4	119,8	131,7
	1200	52,1	55,8	59,2	65,2	70,8	76,1	81,1	85,9	90,6	95,0	99,4	103,6	111,5	119,0	132,4	143,8
	1450	60,0	64,2	67,9	74,8	81,0	86,8	92,2	97,4	102,4	107,1	111,6	115,9	124,0	131,3	143,7	153,2
	1600	64,3	68,7	72,8	80,0	86,5	92,5	98,1	103,5	108,5	113,3	117,8	122,1	129,9	136,9	148,1	155,7
	1800	69,7	74,4	78,7	86,3	93,1	99,3	105,1	110,5	115,5	120,3	124,7	128,8	136,1	142,3	151,3	155,7
	2000	74,5	79,5	84,0	91,9	98,9	105,3	111,1	116,4	121,4	125,9	130,1	133,8	140,3	145,4	151,4	151,7
	2200	79,0	84,2	88,8	96,9	104,0	110,4	116,1	121,3	126,0	130,2	134,0	137,3	142,6	146,3	148,5	143,9
2400	82,9	88,3	93,1	101,3	108,4	114,6	120,2	125,1	129,4	133,2	136,4	139,1	143,0	144,9	142,6	132,2	
2600	86,5	92,0	96,8	105,0	112,0	118,1	123,3	127,8	131,7	134,9	137,4	139,4	141,6	141,4	133,8	-	
2850	90,3	95,9	100,7	108,9	115,6	121,2	125,9	129,8	132,8	135,1	136,7	137,6	137,1	133,8	118,8	-	
3000	92,3	97,9	102,7	110,7	117,2	122,5	126,8	130,2	132,7	134,4	135,2	135,3	133,1	127,7	-	-	
3500	97,3	102,8	107,3	114,5	119,8	123,6	126,1	127,5	127,7	126,7	124,7	121,6	-	-	-	-	
4000	99,8	104,9	108,8	114,6	118,2	119,9	120,0	118,6	115,7	111,4	105,7	-	-	-	-	-	

Con i diametri compresi in questa zona bisogna prevedere una riduzione della vita della cinghia.

Potenza trasmissibile

MUSTANG® SPEED HTD 14M85

Potenza trasmissibile in kW dalla cinghia MUSTANG® SPEED HTD 14M larga 85 mm																	
N° denti	28	29	30	32	34	36	38	40	42	44	46	48	52	56	64	72	
Ø primitivo [mm]	124,78	129,23	133,69	142,60	151,52	160,43	169,34	178,25	187,17	196,08	204,99	213,90	231,73	249,55	285,21	320,86	
Puleggia minore	10	1,14	1,21	1,28	1,41	1,54	1,66	1,78	1,90	2,01	2,13	2,25	2,37	2,60	2,83	3,30	3,78
	20	2,18	2,32	2,46	2,71	2,95	3,19	3,42	3,65	3,88	4,10	4,33	4,56	5,01	5,46	6,37	7,28
	40	4,15	4,43	4,69	5,18	5,65	6,10	6,55	6,99	7,43	7,87	8,31	8,75	9,62	10,5	12,2	14,0
	60	6,05	6,46	6,84	7,56	8,24	8,91	9,57	10,2	10,9	11,5	12,1	12,8	14,1	15,3	17,9	20,4
	100	9,68	10,3	11,0	12,1	13,2	14,3	15,4	16,4	17,4	18,5	19,5	20,5	22,6	24,6	28,7	32,8
	200	18,2	19,5	20,6	22,9	25,0	27,0	29,0	30,9	32,9	34,8	36,7	38,7	42,5	46,2	53,8	61,2
	300	26,1	28,0	29,7	32,9	35,9	38,8	41,7	44,5	47,3	50,0	52,7	55,5	60,8	66,2	76,7	87,1
	400	33,7	36,1	38,3	42,4	46,3	50,0	53,7	57,3	60,8	64,3	67,7	71,2	77,9	84,6	97,8	110,6
	500	40,9	43,8	46,5	51,5	56,2	60,7	65,0	69,3	73,6	77,7	81,8	85,9	93,9	101,8	117,2	132,1
	600	47,8	51,2	54,3	60,1	65,6	70,8	75,8	80,8	85,6	90,4	95,1	99,8	108,9	117,8	135,1	151,6
	700	54,4	58,2	61,8	68,4	74,5	80,4	86,1	91,6	97,1	102,4	107,6	112,8	122,9	132,7	151,5	169,2
	800	60,7	65,0	69,0	76,3	83,1	89,6	95,8	101,9	107,9	113,7	119,4	125,0	135,9	146,4	166,4	185,0
	950	69,7	74,7	79,2	87,5	95,2	102,5	109,5	116,3	122,9	129,4	135,7	141,8	153,7	165,0	186,2	205,4
	1000	72,6	77,8	82,5	91,1	99,1	106,6	113,9	120,9	127,7	134,3	140,7	147,0	159,1	170,7	192,1	211,3
	1200	83,6	89,5	94,9	104,7	113,6	122,1	130,1	137,8	145,3	152,4	159,4	166,1	178,9	190,9	212,4	230,8
	1450	96,2	102,9	109,0	119,9	129,9	139,2	148,0	156,3	164,2	171,8	179,0	186,0	198,9	210,6	230,5	245,7
	1600	103,2	110,3	116,7	128,3	138,7	148,4	157,4	166,0	174,0	181,7	188,9	195,8	208,4	219,6	237,6	249,8
	1800	111,7	119,3	126,2	138,4	149,3	159,3	168,6	177,3	185,4	192,9	200,0	206,6	218,4	228,3	242,7	249,8
	2000	119,6	127,6	134,8	147,5	158,7	168,9	178,2	186,8	194,7	202,0	208,6	214,7	225,1	233,3	242,9	243,4
	2200	126,7	135,0	142,5	155,5	166,9	177,1	186,2	194,6	202,1	208,9	214,9	220,2	228,8	234,7	238,2	230,8
2400	133,0	141,7	149,3	162,5	173,9	183,9	192,8	200,6	207,6	213,6	218,8	223,2	229,5	232,5	228,8	212,1	
2600	138,7	147,6	155,3	168,5	179,7	189,4	197,8	205,0	211,2	216,3	220,5	223,6	227,1	226,8	214,7	-	
2850	144,9	153,8	161,6	174,7	185,4	194,5	202,0	208,2	213,1	216,8	219,3	220,7	220,0	214,7	190,5	-	
3000	148,1	157,1	164,8	177,6	188,0	196,5	203,4	208,8	212,9	215,6	217,0	217,1	213,5	204,9	-	-	
3500	156,1	164,8	172,1	183,6	192,2	198,3	202,4	204,5	204,8	203,3	200,1	195,1	-	-	-	-	
4000	160,2	168,2	174,6	183,9	189,6	192,3	192,5	190,2	185,6	178,7	169,6	-	-	-	-	-	

CINGHIE DENTATE

MUSTANG® SPEED HTD 14M115

Potenza trasmissibile in kW dalla cinghia MUSTANG® SPEED HTD 14M larga 115 mm																	
N° denti	28	29	30	32	34	36	38	40	42	44	46	48	52	56	64	72	
Ø primitivo [mm]	124,78	129,23	133,69	142,60	151,52	160,43	169,34	178,25	187,17	196,08	204,99	213,90	231,73	249,55	285,21	320,86	
Puleggia minore	10	1,57	1,67	1,76	1,94	2,11	2,28	2,45	2,61	2,77	2,93	3,10	3,26	3,58	3,90	4,55	5,20
	20	3,00	3,20	3,38	3,73	4,06	4,39	4,70	5,02	5,33	5,65	5,96	6,27	6,90	7,52	8,77	10,0
	40	5,72	6,10	6,46	7,13	7,78	8,40	9,02	9,63	10,2	10,8	11,4	12,0	13,2	14,4	16,8	19,3
	60	8,32	8,89	9,41	10,4	11,3	12,3	13,2	14,1	15,0	15,8	16,7	17,6	19,3	21,1	24,6	28,1
	100	13,3	14,2	15,1	16,7	18,2	19,7	21,2	22,6	24,0	25,4	26,9	28,3	31,1	33,9	39,5	45,1
	200	25,0	26,8	28,4	31,5	34,4	37,2	39,9	42,6	45,3	47,9	50,6	53,2	58,4	63,7	74,0	84,3
	300	36,0	38,5	40,9	45,3	49,4	53,5	57,4	61,3	65,1	68,9	72,6	76,3	83,7	91,1	105,6	119,8
	400	46,4	49,7	52,7	58,4	63,7	68,9	73,9	78,8	83,7	88,5	93,3	98,0	107,3	116,5	134,6	152,3
	500	56,3	60,3	64,0	70,8	77,3	83,5	89,5	95,5	101,3	107,0	112,7	118,3	129,3	140,2	161,4	181,8
	600	65,7	70,4	74,7	82,7	90,2	97,4	104,4	111,2	117,9	124,5	130,9	137,3	149,9	162,2	186,0	208,7
	700	74,8	80,2	85,1	94,1	102,6	110,7	118,5	126,1	133,6	140,9	148,1	155,2	169,1	182,6	208,5	233,0
	800	83,6	89,5	95,0	105,0	114,4	123,3	131,9	140,3	148,5	156,5	164,3	172,0	187,0	201,5	229,1	254,7
	950	96,0	102,8	109,0	120,5	131,1	141,1	150,8	160,2	169,2	178,1	186,7	195,2	211,5	227,1	256,3	282,7
	1000	100,0	107,1	113,5	125,4	136,4	146,8	156,8	166,4	175,8	184,9	193,7	202,4	219,1	235,0	264,5	290,9
	1200	115,1	123,2	130,6	144,1	156,4	168,0	179,1	189,7	200,0	209,9	219,4	228,7	246,3	262,8	292,4	317,7
	1450	132,5	141,7	150,0	165,1	178,8	191,6	203,7	215,1	226,1	236,5	246,5	256,0	273,8	290,0	317,4	338,3
	1600	142,0	151,8	160,7	176,6	190,9	204,2	216,7	228,5	239,6	250,1	260,1	269,6	286,9	302,3	327,1	343,9
	1800	153,8	164,3	173,7	190,5	205,5	219,3	232,1	244,0	255,2	265,6	275,3	284,4	300,6	314,3	334,1	343,8
	2000	164,6	175,6	185,5	203,0	218,5	232,5	245,3	257,1	268,0	278,0	287,2	295,6	309,9	321,2	334,3	335,0
	2200	174,4	185,9	196,1	214,1	229,7	243,7	256,4	267,8	278,2	287,5	295,8	303,2	315,0	323,1	327,9	317,7
2400	183,1	195,0	205,5	223,7	239,4	253,1	265,4	276,2	285,8	294,1	301,3	307,3	315,9	320,0	315,0	292,0	
2600	191,0	203,1	213,7	232,0	247,4	260,7	272,3	282,2	290,7	297,8	303,5	307,9	312,6	312,2	295,5	-	
2850	199,5	211,8	222,4	240,4	255,3	267,7	278,1	286,6	293,4	298,5	301,9	303,8	302,8	295,5	262,2	-	
3000	203,9	216,2	226,8	244,5	258,8	270,5	280,0	287,5	293,0	296,7	298,7	298,8	293,9	282,0	-	-	
3500	214,9	226,9	236,9	252,8	264,5	273,0	278,6	281,5	281,9	279,9	275,4	268,6	-	-	-	-	
4000	220,5	231,6	240,4	253,1	261,0	264,8	265,0	261,9	255,5	246,0	233,4	-	-	-	-	-	

Con i diametri compresi in questa zona bisogna prevedere una riduzione della vita della cinghia.

Potenza trasmissibile

MUSTANG® SPEED HTD 14M170

Potenza trasmissibile in kW dalla cinghia MUSTANG® SPEED HTD 14M larga 170 mm																	
N° denti	28	29	30	32	34	36	38	40	42	44	46	48	52	56	64	72	
Ø primitivo [mm]	124,78	129,23	133,69	142,60	151,52	160,43	169,34	178,25	187,17	196,08	204,99	213,90	231,73	249,55	285,21	320,86	
Puleggia minore Giri/min.	10	2,36	2,51	2,65	2,92	3,18	3,43	3,68	3,92	4,17	4,41	4,65	4,90	5,38	5,86	6,84	7,82
	20	4,51	4,80	5,08	5,60	6,10	6,59	7,07	7,55	8,02	8,49	8,96	9,43	10,4	11,3	13,2	15,1
	40	8,60	9,17	9,71	10,7	11,7	12,6	13,6	14,5	15,4	16,3	17,2	18,1	19,9	21,7	25,3	28,9
	60	12,5	13,4	14,2	15,6	17,1	18,4	19,8	21,1	22,5	23,8	25,1	26,4	29,1	31,7	37,0	42,3
	100	20,0	21,4	22,7	25,1	27,4	29,6	31,8	34,0	36,1	38,2	40,4	42,5	46,7	50,9	59,4	67,8
	200	37,6	40,3	42,7	47,3	51,6	55,9	60,0	64,0	68,1	72,1	76,0	80,0	87,9	95,7	111,2	126,7
	300	54,1	57,9	61,5	68,1	74,3	80,4	86,3	92,1	97,8	103,5	109,1	114,8	125,9	136,9	158,7	180,1
	400	69,7	74,6	79,2	87,8	95,8	103,5	111,1	118,5	125,8	133,0	140,2	147,3	161,3	175,1	202,3	228,9
	500	84,6	90,6	96,2	106,5	116,2	125,5	134,6	143,5	152,2	160,8	169,4	177,8	194,4	210,7	242,5	273,3
	600	98,8	105,9	112,4	124,4	135,6	146,4	156,9	167,2	177,2	187,1	196,8	206,4	225,3	243,8	279,5	313,7
	700	112,5	120,5	127,9	141,5	154,2	166,4	178,1	189,6	200,8	211,8	222,7	233,3	254,2	274,5	313,4	350,2
	800	125,6	134,5	142,7	157,9	171,9	185,4	198,3	210,9	223,2	235,2	247,0	258,6	281,1	302,9	344,3	382,9
	950	144,3	154,5	163,9	181,1	197,0	212,2	226,7	240,7	254,4	267,7	280,7	293,4	318,0	341,4	385,3	425,0
	1000	150,3	160,9	170,7	188,5	205,0	220,7	235,7	250,2	264,2	277,9	291,2	304,2	329,3	353,2	397,5	437,3
	1200	173,1	185,3	196,4	216,6	235,1	252,6	269,2	285,2	300,6	315,5	329,8	343,7	370,2	395,0	439,6	477,5
	1450	199,1	213,0	225,5	248,2	268,8	288,0	306,2	323,4	339,8	355,5	370,5	384,8	411,6	435,9	477,0	508,5
	1600	213,5	228,2	241,5	265,4	287,0	307,0	325,7	343,4	360,1	376,0	391,0	405,2	431,3	454,4	491,7	517,0
	1800	231,2	247,0	261,1	286,4	309,0	329,7	348,9	366,8	383,5	399,2	413,8	427,5	451,8	472,4	502,2	516,8
	2000	247,4	264,0	278,9	305,1	328,4	349,4	368,7	386,5	402,9	417,9	431,7	444,3	465,9	482,7	502,5	503,6
	2200	262,1	279,4	294,8	321,8	345,3	366,4	385,4	402,6	418,2	432,2	444,7	455,7	473,5	485,6	492,9	477,6
2400	275,3	293,2	308,9	336,3	359,8	380,5	398,9	415,2	429,5	442,1	452,8	461,9	474,8	481,1	473,5	438,9	
2600	287,1	305,3	321,3	348,7	371,9	391,9	409,3	424,3	437,0	447,6	456,2	462,8	469,9	469,2	444,2	-	
2850	299,8	318,3	334,4	361,4	383,7	402,4	418,0	430,8	441,0	448,6	453,8	456,7	455,2	444,2	394,2	-	
3000	306,4	325,0	340,9	367,5	389,1	406,7	420,9	432,1	440,5	446,1	448,9	449,2	441,7	423,9	-	-	
3500	323,0	341,1	356,2	380,0	397,6	410,3	418,7	423,1	423,7	420,7	414,0	403,7	-	-	-	-	
4000	331,4	348,1	361,3	380,5	392,3	398,0	398,3	393,6	384,1	369,8	350,9	-	-	-	-	-	

Con i diametri compresi in questa zona bisogna prevedere una riduzione della vita della cinghia.

Cinghie dentate MUSTANG® SPEED HTD DUAL a doppia dentatura

Sezioni DUAL 5M - 8M - 14M



CINGHIE DENTATE

Descrizione

Le cinghie dentate MUSTANG® SPEED HTD DUAL incrementano le prestazioni rispetto alle cinghie MUSTANG® SPEED HTD DUAL. Offrono infinite possibilità di applicazioni ove sia opportuno invertire il senso di rotazione a una o più pulegge sincronizzate da una sola cinghia. I denti interni ed esterni sono identici sia dimensionalmente che nel passo e sono posti direttamente in corrispondenza gli uni agli altri; essi lavorano con normali pulegge dentate di serie.

- **Trefoli:** fibra di vetro
- **Mescola:** gomma cloroprenica (CR)
- **Rivestimento:** poliammide (nylon)
- **Temperatura:** -20/+100 °C
- **Resistenza oli:** buona
- **Antistaticità secondo ISO 9563**
- **Velocità max:** fino a 33 m/s*

*= per applicazioni con velocità superiori contattare il nostro Ufficio Tecnico.

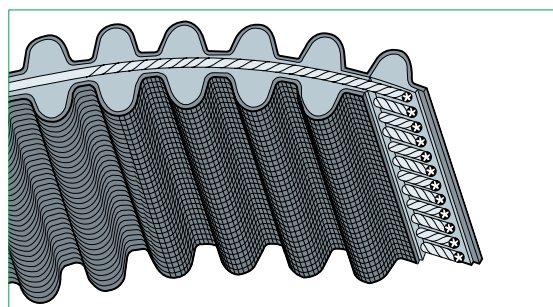

Vantaggi

- Potenza trasmessa in modo uniforme e regolare da entrambi i lati
- Rendimento elevato
- Più assi movimentati contemporaneamente da una sola cinghia
- Perfetta sincronizzazione



Sezioni e caratteristiche dimensionali

Sezioni	PASSO "P" [mm]	s [mm]	h [mm]
5M	5	5,4	2,1
8M	8	8,2	3,4
14M	14	15,2	6,1

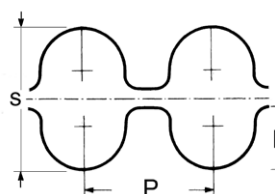

Applicazioni

Macchine da stampa, mulini, applicazioni speciali Multi-Assi.

Elenco delle cinghie dentate MUSTANG® SPEED HTD DUAL

MUSTANG® SPEED HTD DUAL 5M	
Numero denti	Lunghezza primitiva [mm]
113	565
120	600
123	615
124	620
126	630
127	635
133	665
140	700
142	710
148	740
151	755
160	800
167	835
168	840
172	860
178	890
180	900
185	925
190	950
200	1000
210	1050
225	1125
240	1200
254	1270
284	1420
300	1500
319	1595
338	1690
400	2000

MUSTANG® SPEED HTD DUAL 8M	
Numero denti	Lunghezza primitiva [mm]
75	600
78	624
80	640
82	656
90	720
97	776
98	784
100	800
110	880
115	920
120	960
130	1040
140	1120
150	1200
160	1280
163	1304
166	1328
170	1360
178	1424
180	1440
190	1520
200	1600
220	1760
225	1800
250	2000
281	2248
300	2400
325	2600

MUSTANG® SPEED HTD DUAL 14M	
Numero denti	Lunghezza primitiva [mm]
85	1190
100	1400
115	1610
127	1778
135	1890
150	2100
165	2310
175	2450

Larghezze standard delle cinghie DUAL e dei manicotti

Passo	Larghezza cinghia [mm]	Larghezza manicotto [mm]
5M	9	450
	15	
	25	
8M	20	450
	30	
	50	
	85	
14M	40	410
	55	
	85	
	115	
	170	

Le larghezze dei manicotti possono subire variazioni. Contattare il nostro Ufficio Tecnico.

Esempio di codifica

C2MS 1200- 8M 50

Cinghia MUSTANG® SPEED HTD DUAL

Sviluppo primitivo in mm

Passo 8 mm

Larghezza in mm

Cinghia dentata MUSTANG® SPEED a metraggio

Sezioni 3M - 5M - 8M - 14M



CINGHIE DENTATE

Descrizione

Le cinghie MUSTANG® SPEED HTD possono essere fornite a metraggio. Con le cinghie a metraggio è possibile estendere i settori di utilizzo a movimentazione lineare e trasporto di qualsiasi genere. Di seguito è indicata la lunghezza dei rotoli per i profili disponibili a magazzino.

MUSTANG® SPEED HTD METRAGGIO 3M			MUSTANG® SPEED HTD METRAGGIO 5M			MUSTANG® SPEED HTD METRAGGIO 8M			MUSTANG® SPEED HTD METRAGGIO 14M		
Tipo	Larghezza [mm]	Lunghezza rotoli [m]	Tipo	Larghezza [mm]	Lunghezza rotoli [m]	Tipo	Larghezza [mm]	Lunghezza rotoli [m]	Tipo	Larghezza [mm]	Lunghezza rotoli [m]
3M06	6	50	5M09	9	105	8M15	15	88	14M40	40	33
3M09	9	33	5M15	15	61	8M20	20	66	14M55	55	22
3M15	15	19	5M25	25	38	8M25	25	50	14M85	85	19
						8M30	30	44			
						8M50	50	27			

5M: per larghezza fascia superiore disponibili spezzoni di lunghezza fino a 2000 mm
8M: per larghezza fascia superiore disponibili spezzoni di lunghezza fino a 3800 mm
14M: per larghezza fascia superiore disponibili spezzoni di lunghezza fino a 4578 mm

Le lunghezze dei rotoli ammettono +/- 10% di tolleranza.
 Per larghezze e sviluppi differenti contattare il nostro Ufficio Tecnico.
È possibile fornire le cinghie passo 3M a metraggio.

Esempio di codifica

CMSM /14M 40

Cinghia dentata MUSTANG® SPEED HTD a metraggio

Sviluppo primitivo in mm

Passo 8 mm

Piastre dentate

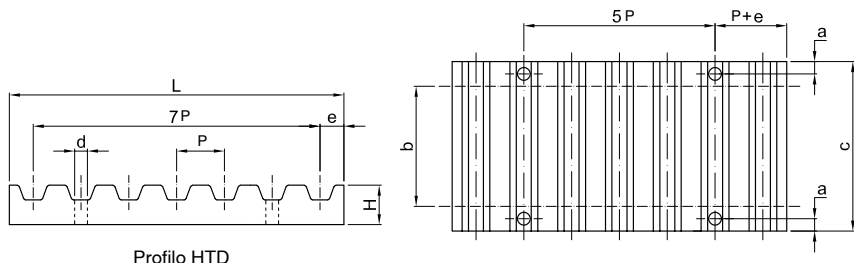

Esempio di codifica

PIA -8M 20

Piastra dentata

Passo

Larghezza in mm

Tipo	a [mm]	d [mm]	e [mm]	L [mm]	H [mm]	Larghezza cinghia b [mm]													
						6	9	15	20	25	30	40	50	55	85	115	150	170	
3M	5	4,5	2	25	5	21	24	30	-	-	-	-	-	-	-	-	-	-	
5M	6	5,5	3,4	41,8	8	-	28	34	-	44	-	-	-	-	-	-	-	-	
8M	8	9	5	66	15	-	-	40	45	-	55	-	75	-	110	-	-	-	
14M	10	11	9	116	22	-	-	-	-	52	-	71	-	86	116	146	181*	201*	

* = Larghezza a richiesta

Piastre dentate grezze

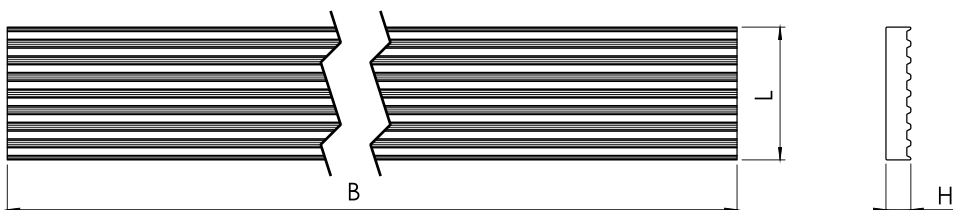

Tipo	B [mm]	H [mm]	L [mm]
3M	750	5	25,0
5M	750	8	41,8
8M	750	15	66,0
14M	750	22	116,0

Cinghie dentate MUSTANG® TORQUE HTD

Sezioni 8M - 14M



Descrizione

Le cinghie dentate MUSTANG® TORQUE HTD sono realizzate con materiali di alta qualità e sono prodotte secondo le ultime tecnologie. **Le cinghie MUSTANG® TORQUE sono fra le più performanti cinghie con profilo HTD presenti sul mercato.** La forma del profilo del dente HTD rispetta la norma ISO 13050. La possibilità di utilizzare cinghie con larghezze ridotte permette di ottenere trasmissioni ancora più compatte. In questo modo è possibile ottenere una riduzione dei costi delle pulegge e della cinghia rispetto a trasmissioni precedenti. Sono disponibili: a richiesta sono fornibili anche a doppia dentatura (DUAL).

- **Trefoli:** fibra aramidica (Kevlar®)
- **Mescola:** gomma cloroprenica (CR)
- **Rivestimento:** poliammide (nylon)
- **Temperatura:** -20/+100 °C
- **Resistenza oli:** buona
- **Antistatiche secondo ISO 9563**
- **Velocità max:** fino a 20 m/s*

*= per applicazioni con velocità superiori contattare il nostro Ufficio Tecnico.

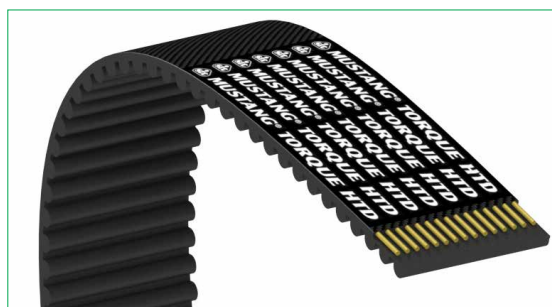

Vantaggi

- **Elevata potenza trasmissibile**
- Ottimizzata per elevate coppie a basso numero di giri
- Durata superiore
- Esente da manutenzione
- Basso coefficiente d'attrito
- Efficienza fino al 98%



Sezioni e caratteristiche dimensionali

Sezioni	PASSO "P" [mm]	s [mm]	h [mm]
8M	8	5,6	3,4
14M	14	10,0	6,1

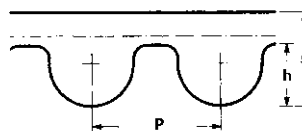

Applicazioni

Macchine per la lavorazione del legno, macchine utensili, macchine per la produzione della carta, unità HVAC, compressori, pompe, applicazioni industriali di media e grande potenza.

Caratteristiche costruttive delle cinghie dentate MUSTANG® TORQUE HTD

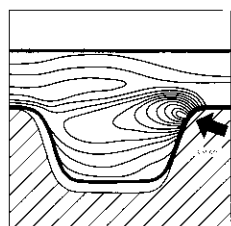

Ripartizione degli sforzi nel dente convenzionale

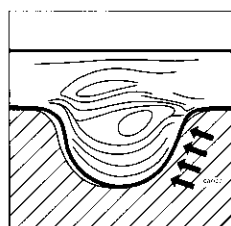

Ripartizione degli sforzi nel dente della cinghia MUSTANG® TORQUE HTD

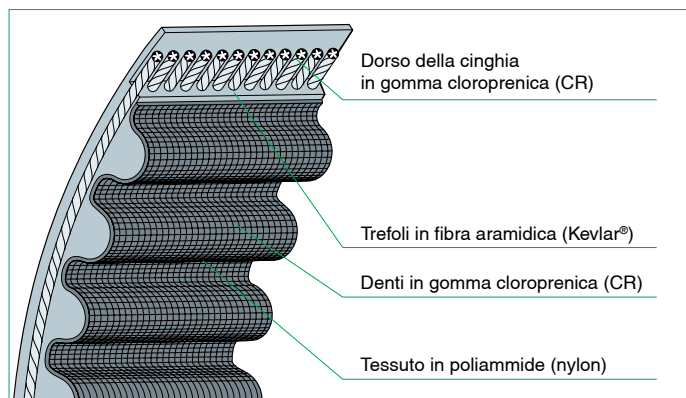

Elemento di tensione in fibra aramidica (Kevlar®)

Gli elementi di trazione delle cinghie sono costituiti da cavi ritorti in fibra aramidica (Kevlar®), caratterizzati da una estrema resistenza a trazione e ad allungamento. Questo si traduce in un'eccellente stabilità dimensionale, in grado di prevenire ritiri o allungamenti della cinghia sotto carico.

La lunghezza della cinghia si mantiene inalterata durante il suo funzionamento e, allo stesso tempo, tutti i denti della cinghia rimangono perfettamente in fase con le corrispondenti cave delle pulegge. In questo modo si riesce ad ottenere una vita utile della cinghia più lunga, esente da problemi di ingranamento, unitamente ad un risparmio energetico.

Rivestimento esterno in gomma cloroprenica (CR)

Il rivestimento esterno in gomma cloroprenica (CR) è flessibile e protegge i cavi in fibra di vetro dall'olio, dall'umidità e dall'usura per attrito qualora la potenza venga trasmessa dal dorso della cinghia.

Denti in cloroprene

La costruzione in cloroprene conferisce ai denti resistenza all'olio, al calore ed all'invecchiamento.

Essi prestano un'adesione eccezionale all'armatura e al tessuto di protezione.

Rivestimento denti in poliammide

Una protezione duratura dei denti è la premessa essenziale di un funzionamento privo di guasti e di una lunga durata.

Ciò è garantito dall'impiego di tessuti in poliammide a basso coefficiente d'attrito, particolarmente resistenti all'abrasione.



Caratteristiche tecniche delle cinghie dentate MUSTANG® TORQUE HTD

Dati tecnici delle cinghie MUSTANG® TORQUE HTD

Passo	Larghezza cinghia [mm]	Massa lineare [Kg/m]
8M	20	0,112
14M	40	0,408

Per ottenere i valori per cinghie dentate di diversa larghezza fare la proporzione fra la larghezza indicata in tabella e la larghezza della propria cinghia.

Diametri minimi di avvolgimento sulle pulegge HTD

Passo	8M		14M	
	Minimo ϕ primitivo consigliato [mm]	N° denti	Minimo ϕ primitivo consigliato [mm]	N° denti
oltre 3500*	-	-	-	-
3500	76,39	30	169,34	38
1850	71,30	28	142,60	32
1600	-	-	129,23	29

*= Vedere tabelle potenza base nelle pagine successive.

Quando vengono impiegati diametri inferiori a quelli raccomandati bisogna prevedere una riduzione della durata della cinghia.

Prearico minimo raccomandato - verifica sviluppo nominale della cinghia

Prearico minimo raccomandato sul ramo [N]													
Passo [mm]	Larghezza cinghia [mm]	Larghezza cinghia [mm]											
		6	9	15	20	25	30	40	50	55	85	115	170
8M		-	-	-	391	-	599	-	1015	-	1743	-	-
14M		-	-	-	-	-	-	1287	-	1839	2943	4047	6071

È possibile calcolare la forza anche per altre larghezze usando l'interpolazione lineare.

Tolleranze sullo sviluppo delle cinghie MUSTANG® TORQUE HTD

Lunghezza cinghia [mm]	Tolleranze sull'interasse [mm]	Lunghezza cinghia [mm]	Tolleranze sull'interasse [mm]
255 ÷ 400	± 0,23	1270 ÷ 1500	± 0,40
400 ÷ 560	± 0,25	1500 ÷ 1800	± 0,43
560 ÷ 800	± 0,30	1800 ÷ 2000	± 0,45
800 ÷ 1000	± 0,33	2000 ÷ 2250	± 0,48
1000 ÷ 1270	± 0,38	2250 e oltre	+ 0,10 mm/m

Tolleranze sulla larghezza delle cinghie MUSTANG® TORQUE HTD

Lunghezza cinghia [mm]	Tolleranze sulla larghezza cinghie di lunghezza da 0 a 880 mm [mm]	Tolleranze sulla larghezza cinghie di lunghezza da 881 a 1760 mm [mm]	Tolleranze sulla larghezza cinghie di lunghezza oltre 1761 mm [mm]
fino a 9 mm	+0,4 -0,8	+0,4 -0,8	-
da 10 a 40 mm	+0,8 -0,8	+0,8 -1,2	+0,8 -1,2
da 41 a 50 mm	+0,8 -1,2	+1,2 -1,2	+1,2 -1,5
da 51 a 85 mm	+1,2 -1,2	+1,5 -1,5	+1,5 -2,0
da 86 a 170 mm	+1,5 -1,5	+1,5 -2,0	+2,0 -2,0
oltre 171 mm	-	+4,8 -4,8	+4,8 -4,8

Elenco delle cinghie dentate MUSTANG® TORQUE HTD

MUSTANG® TORQUE HTD 8M

Numero denti	Lunghezza primitiva [mm]
36	288
38	304
44	352
47	376
50	400
52	416
53	424
59	472
60	480
70	560
75	600
78	624
80	640
82	656
86	688
90	720
97	776
98	784
100	800
110	880
114	912
115	920
120	960
130	1040
135	1080
140	1120
145	1160
150	1200
160	1280
163	1304
166	1328
170	1360
178	1424
180	1440
190	1520
200	1600
220	1760
225	1800
250	2000
281	2248
300	2400
325	2600
350	2800
376	3008
410	3280
426	3408
450	3600
476	3808
550	4400

MUSTANG® TORQUE HTD 14M

Numero denti	Lunghezza primitiva [mm]
69	966
75	1050
85	1190
100	1400
115	1610
127	1778
135	1890
150	2100
165	2310
175	2450
185	2590
200	2800
225	3150
240	3360
250	3500
262	3668
275	3850
309	4326
327	4578
354	4956
410	5740

Larghezze standard delle cinghie e dei manicotti

Passo	Larghezza cinghia [mm]	Larghezza manicotto [mm]
8M	20	480
	30	
	50	
	85	
14M	40	470
	55	
	85	
	115	
	170	

Le larghezze dei manicotti possono subire variazioni. Contattare il nostro Ufficio Tecnico.

Esempio di codifica

CMT 720- 8M 50

Cinghia MUSTANG® TORQUE HTD

Sviluppo primitivo in mm

Passo 8 mm

Larghezza in mm

Potenza trasmissibile

MUSTANG® TORQUE HTD 8M20

Potenza trasmissibile in kW dalla cinghia MUSTANG® TORQUE HTD 8M larga 20 mm																	
N° denti	22	24	26	28	30	32	34	36	38	40	44	48	52	56	64	72	
Ø primitivo [mm]	56,02	61,12	66,12	71,30	76,39	81,49	86,58	91,67	96,77	101,86	112,05	122,23	132,42	142,60	162,97	183,35	
Giri/min. Puleggia minore	20	0,231	0,263	0,296	0,33	0,36	0,40	0,43	0,47	0,51	0,54	0,61	0,67	0,73	0,79	0,88	0,94
	50	0,53	0,60	0,68	0,76	0,84	0,92	1,01	1,09	1,17	1,25	1,41	1,57	1,71	1,84	2,06	2,19
	100	0,97	1,12	1,26	1,42	1,57	1,72	1,88	2,04	2,19	2,35	2,65	2,95	3,22	3,47	3,87	4,12
	200	1,78	2,05	2,33	2,61	2,90	3,19	3,48	3,78	4,07	4,36	4,93	5,47	5,98	6,44	7,19	7,64
	300	2,53	2,91	3,31	3,71	4,12	4,54	4,96	5,38	5,79	6,21	7,02	7,79	8,51	9,16	10,21	10,83
	400	3,22	3,72	4,22	4,74	5,27	5,80	6,34	6,87	7,41	7,93	8,96	9,94	10,85	11,67	12,97	13,73
	500	3,88	4,48	5,09	5,72	6,35	7,00	7,64	8,28	8,92	9,56	10,79	11,96	13,03	14,00	15,53	16,38
	600	4,50	5,20	5,91	6,64	7,38	8,13	8,87	9,62	10,36	11,09	12,51	13,84	15,07	16,17	17,9	18,8
	700	5,10	5,89	6,70	7,53	8,36	9,20	10,05	10,89	11,72	12,54	14,12	15,61	16,98	18,2	20,0	21,0
	800	5,67	6,55	7,45	8,37	9,30	10,23	11,16	12,09	13,01	13,91	15,65	17,27	18,8	20,1	22,0	23,0
	950	6,48	7,49	8,52	9,57	10,62	11,68	12,74	13,78	14,81	15,83	17,77	19,6	21,2	22,6	24,7	25,6
	1000	6,74	7,79	8,86	9,95	11,05	12,14	13,24	14,32	15,39	16,43	18,4	20,3	22,0	23,4	25,5	26,4
	1200	7,74	8,94	10,16	11,40	12,65	13,89	15,12	16,33	17,53	18,7	20,9	22,9	24,7	26,2	28,3	29,0
	1450	8,88	10,26	11,65	13,05	14,46	15,85	17,22	18,6	19,9	21,2	23,5	25,7	27,5	29,0	30,9	31,2
	1600	9,52	10,99	12,47	13,96	15,45	16,9	18,4	19,8	21,1	22,5	24,9	27,1	28,9	30,4	32,1	32,0
	1800	10,32	11,90	13,49	15,08	16,7	18,2	19,7	21,2	22,6	24,0	26,5	28,7	30,4	31,8	33,1	32,5
	2000	11,06	12,74	14,43	16,1	17,8	19,4	21,0	22,5	23,9	25,3	27,8	29,9	31,6	32,7	33,5	32,2
	2200	11,75	13,52	15,3	17,0	18,8	20,4	22,1	23,6	25,1	26,4	28,9	30,9	32,3	33,2	33,4	31,4
	2500	12,69	14,6	16,4	18,3	20,1	21,8	23,4	25,0	26,4	27,7	30,0	31,7	32,8	33,2	32,2	-
	2850	13,7	15,6	17,6	19,5	21,3	23,0	24,6	26,1	27,5	28,7	30,6	31,8	32,3	32,0	-	-
3000	14,0	16,0	18,0	19,9	21,7	23,4	25,0	26,5	27,7	28,9	30,6	31,6	31,7	-	-	-	
3500	15,1	17,2	19,2	21,0	22,8	24,4	25,8	27,0	28,0	28,8	29,7	29,7	-	-	-	-	
4000	15,9	18,0	19,9	21,7	23,3	24,7	25,8	26,7	27,3	27,7	-	-	-	-	-	-	
4500	16,5	18,5	20,3	22,0	23,3	24,4	25,2	25,6	25,7	-	-	-	-	-	-	-	
5000	16,8	18,7	20,4	21,8	22,8	23,5	23,8	-	-	-	-	-	-	-	-	-	
6000	16,9	18,4	19,5	20,2	-	-	-	-	-	-	-	-	-	-	-	-	

MUSTANG® TORQUE HTD 8M30

Potenza trasmissibile in kW dalla cinghia MUSTANG® TORQUE HTD 8M larga 30 mm																	
N° denti	22	24	26	28	30	32	34	36	38	40	44	48	52	56	64	72	
Ø primitivo [mm]	56,02	61,12	66,12	71,30	76,39	81,49	86,58	91,67	96,77	101,86	112,05	122,23	132,42	142,60	162,97	183,35	
Giri/min. Puleggia minore	20	0,365	0,416	0,468	0,52	0,58	0,63	0,69	0,74	0,80	0,85	0,96	1,06	1,16	1,25	1,39	1,48
	50	0,83	0,95	1,07	1,20	1,33	1,46	1,59	1,72	1,85	1,98	2,23	2,48	2,70	2,91	3,25	3,46
	100	1,54	1,77	2,00	2,24	2,48	2,72	2,97	3,22	3,47	3,71	4,19	4,65	5,09	5,48	6,12	6,51
	200	2,82	3,24	3,68	4,13	4,58	5,04	5,50	5,97	6,43	6,89	7,79	8,65	9,45	10,18	11,36	12,08
	300	3,99	4,60	5,23	5,86	6,51	7,17	7,83	8,49	9,15	9,81	11,09	12,31	13,44	14,47	16,12	17,10
	400	5,09	5,87	6,67	7,49	8,33	9,17	10,01	10,86	11,70	12,53	14,16	15,71	17,14	18,44	20,50	21,69
	500	6,13	7,07	8,04	9,03	10,04	11,05	12,07	13,09	14,10	15,10	17,05	18,89	20,59	22,12	24,53	25,88
	600	7,11	8,21	9,34	10,50	11,66	12,84	14,02	15,20	16,37	17,52	19,76	21,87	23,81	25,55	28,2	29,7
	700	8,06	9,31	10,59	11,89	13,21	14,54	15,87	17,20	18,51	19,81	22,31	24,67	26,82	28,7	31,7	33,2
	800	8,96	10,35	11,77	13,22	14,69	16,16	17,64	19,10	20,55	21,97	24,72	27,29	29,6	31,7	34,8	36,3
	950	10,24	11,84	13,47	15,12	16,79	18,46	20,12	21,78	23,41	25,01	28,07	30,9	33,5	35,7	39,0	40,4
	1000	10,66	12,31	14,01	15,72	17,45	19,19	20,91	22,62	24,31	25,96	29,1	32,1	34,7	37,0	40,3	41,7
	1200	12,23	14,13	16,06	18,02	19,98	21,94	23,89	25,81	27,69	29,5	33,0	36,2	39,0	41,4	44,7	45,8
	1450	14,04	16,21	18,41	20,62	22,84	25,04	27,21	29,3	31,4	33,4	37,2	40,6	43,5	45,9	48,9	49,3
	1600	15,04	17,36	19,71	22,06	24,41	26,7	29,0	31,2	33,4	35,5	39,4	42,8	45,7	48,0	50,7	50,6
	1800	16,31	18,80	21,32	23,83	26,3	28,8	31,2	33,5	35,8	37,9	41,9	45,3	48,1	50,2	52,3	51,3
	2000	17,48	20,13	22,80	25,5	28,1	30,6	33,1	35,5	37,8	40,0	44,0	47,3	49,9	51,7	53,0	50,9
	2200	18,57	21,36	24,2	26,9	29,6	32,3	34,8	37,3	39,6	41,8	45,6	48,7	51,1	52,5	52,8	49,5
	2500	20,05	23,0	26,0	28,9	31,7	34,4	37,0	39,4	41,7	43,8	47,4	50,1	51,8	52,5	50,9	-
	2850	21,6	24,7	27,8	30,8	33,6	36,3	38,9	41,2	43,4	45,3	48,3	50,2	51,0	50,6	-	-
3000	22,2	25,3	28,5	31,5	34,3	37,0	39,5	41,8	43,8	45,6	48,3	49,9	50,2	-	-	-	
3500	23,8	27,1	30,3	33,3	36,0	38,5	40,8	42,7	44,3	45,6	47,0	46,9	-	-	-	-	
4000	25,1	28,4	31,5	34,3	36,8	39,0	40,8	42,2	43,2	43,7	-	-	-	-	-	-	
4500	26,0	29,2	32,1	34,7	36,8	38,5	39,7	40,4	40,6	-	-	-	-	-	-	-	
5000	26,6	29,6	32,2	34,4	36,0	37,1	37,5	-	-	-	-	-	-	-	-	-	
6000	26,7	29,1	30,8	31,8	-	-	-	-	-	-	-	-	-	-	-	-	

Con i diametri compresi in questa zona bisogna prevedere una riduzione della vita della cinghia.

La velocità periferica è superiore ai 20 m/sec. Contattare il nostro Ufficio Tecnico.

Potenza trasmissibile

MUSTANG® TORQUE HTD 8M50

Potenza trasmissibile in kW dalla cinghia MUSTANG® TORQUE HTD 8M larga 50 mm																	
N° denti	22	24	26	28	30	32	34	36	38	40	44	48	52	56	64	72	
Ø primitivo [mm]	56,02	61,12	66,12	71,30	76,39	81,49	86,58	91,67	96,77	101,86	112,05	122,23	132,42	142,60	162,97	183,35	
Puleggia minore	20	0,630	0,719	0,809	0,90	1,00	1,09	1,19	1,28	1,38	1,47	1,66	1,84	2,00	2,16	2,40	2,55
	50	1,44	1,64	1,86	2,07	2,30	2,52	2,74	2,97	3,20	3,42	3,86	4,28	4,67	5,03	5,61	5,97
	100	2,66	3,05	3,45	3,86	4,28	4,71	5,13	5,56	5,99	6,41	7,25	8,04	8,79	9,47	10,58	11,26
	200	4,87	5,60	6,36	7,13	7,91	8,71	9,51	10,31	11,11	11,90	13,45	14,94	16,33	17,59	19,63	20,87
	300	6,90	7,95	9,03	10,13	11,26	12,39	13,53	14,68	15,82	16,95	19,16	21,26	23,23	25,00	27,86	29,55
	400	8,79	10,14	11,53	12,95	14,39	15,84	17,30	18,76	20,22	21,66	24,47	27,14	29,62	31,86	35,42	37,48
	500	10,59	12,22	13,90	15,61	17,34	19,10	20,86	22,61	24,36	26,09	29,45	32,64	35,58	38,22	42,38	44,71
	600	12,29	14,19	16,15	18,14	20,15	22,19	24,23	26,26	28,28	30,27	34,14	37,79	41,15	44,14	48,8	51,3
	700	13,92	16,08	18,29	20,55	22,83	25,13	27,43	29,72	31,99	34,22	38,55	42,62	46,35	49,6	54,7	57,3
	800	15,48	17,88	20,35	22,85	25,38	27,93	30,47	33,00	35,50	37,97	42,72	47,16	51,2	54,8	60,1	62,8
	950	17,70	20,45	23,27	26,12	29,00	31,89	34,77	37,63	40,44	43,20	48,51	53,4	57,9	61,7	67,4	69,9
	1000	18,41	21,28	24,20	27,17	30,16	33,15	36,14	39,09	42,00	44,86	50,3	55,4	59,9	63,9	69,6	72,0
	1200	21,13	24,41	27,75	31,13	34,52	37,91	41,27	44,59	47,84	51,0	57,0	62,6	67,4	71,5	77,2	79,1
	1450	24,25	28,00	31,81	35,63	39,46	43,27	47,02	50,7	54,3	57,8	64,3	70,1	75,2	79,3	84,4	85,2
	1600	25,99	30,00	34,05	38,12	42,17	46,2	50,1	54,0	57,7	61,3	68,0	73,9	79,0	82,9	87,5	87,4
	1800	28,17	32,49	36,83	41,18	45,5	49,7	53,9	57,9	61,8	65,5	72,4	78,3	83,1	86,8	90,3	88,6
	2000	30,20	34,79	39,40	44,0	48,5	52,9	57,2	61,4	65,4	69,1	75,9	81,7	86,2	89,3	91,5	88,0
	2200	32,08	36,91	41,7	46,5	51,2	55,8	60,2	64,4	68,4	72,2	78,8	84,2	88,2	90,8	91,2	85,6
	2500	34,64	39,8	44,9	49,9	54,8	59,4	63,9	68,1	72,1	75,7	81,8	86,5	89,5	90,7	87,9	-
	2850	37,3	42,7	48,0	53,2	58,1	62,8	67,2	71,3	74,9	78,2	83,5	86,8	88,1	87,4	-	-
	3000	38,3	43,8	49,2	54,4	59,3	64,0	68,3	72,2	75,7	78,8	83,5	86,2	86,7	-	-	-
3500	41,2	46,9	52,3	57,5	62,2	66,6	70,5	73,8	76,6	78,7	81,2	81,0	-	-	-	-	
4000	43,4	49,1	54,4	59,3	63,7	67,4	70,6	73,0	74,7	75,6	-	-	-	-	-	-	
4500	45,0	50,5	55,5	59,9	63,6	66,6	68,7	69,9	70,1	-	-	-	-	-	-	-	
5000	45,9	51,2	55,7	59,4	62,2	64,1	64,8	-	-	-	-	-	-	-	-	-	
6000	46,1	50,3	53,3	55,0	-	-	-	-	-	-	-	-	-	-	-	-	

CINGHIE DENTATE

MUSTANG® TORQUE HTD 8M85

Potenza trasmissibile in kW dalla cinghia MUSTANG® TORQUE HTD 8M larga 85 mm																	
N° denti	22	24	26	28	30	32	34	36	38	40	44	48	52	56	64	72	
Ø primitivo [mm]	56,02	61,12	66,12	71,30	76,39	81,49	86,58	91,67	96,77	101,86	112,05	122,23	132,42	142,60	162,97	183,35	
Puleggia minore	20	1,099	1,253	1,411	1,57	1,74	1,90	2,07	2,24	2,40	2,57	2,89	3,20	3,49	3,76	4,19	4,45
	50	2,50	2,87	3,24	3,62	4,00	4,39	4,78	5,18	5,57	5,96	6,73	7,46	8,15	8,77	9,79	10,42
	100	4,64	5,32	6,02	6,74	7,47	8,21	8,95	9,70	10,44	11,18	12,63	14,02	15,32	16,51	18,44	19,62
	200	8,49	9,77	11,09	12,43	13,80	15,18	16,58	17,97	19,37	20,75	23,46	26,05	28,47	30,67	34,23	36,38
	300	12,03	13,86	15,74	17,67	19,62	21,60	23,60	25,59	27,58	29,55	33,40	37,07	40,50	43,60	48,58	51,53
	400	15,33	17,69	20,10	22,57	25,08	27,62	30,17	32,72	35,25	37,76	42,66	47,32	51,65	55,55	61,76	65,34
	500	18,46	21,30	24,23	27,21	30,24	33,30	36,37	39,43	42,48	45,49	51,35	56,91	62,04	66,65	73,90	77,96
	600	21,43	24,75	28,15	31,62	35,14	38,69	42,24	45,79	49,31	52,78	59,53	65,89	71,74	76,97	85,1	89,5
	700	24,27	28,03	31,89	35,82	39,80	43,81	47,82	51,82	55,77	59,67	67,22	74,32	80,81	86,6	95,4	100,0
	800	26,99	31,18	35,47	39,84	44,26	48,69	53,13	57,54	61,90	66,20	74,48	82,22	89,3	95,5	104,8	109,4
	950	30,86	35,66	40,57	45,55	50,57	55,60	60,63	65,61	70,52	75,33	84,58	93,2	100,9	107,6	117,5	121,8
	1000	32,10	37,10	42,19	47,37	52,58	57,80	63,01	68,16	73,24	78,21	87,7	96,6	104,5	111,3	121,3	125,5
	1200	36,84	42,56	48,39	54,28	60,19	66,10	71,96	77,75	83,42	88,9	99,5	109,1	117,5	124,7	134,7	137,9
	1450	42,29	48,82	55,46	62,13	68,81	75,44	81,98	88,4	94,7	100,7	112,1	122,3	131,0	138,2	147,2	148,5
	1600	45,32	52,30	59,37	66,46	73,52	80,5	87,4	94,1	100,6	106,9	118,6	128,9	137,7	144,6	152,6	152,3
	1800	49,12	56,64	64,22	71,80	79,3	86,7	94,0	101,0	107,8	114,2	126,2	136,4	144,9	151,3	157,4	154,5
	2000	52,66	60,66	68,69	76,7	84,6	92,3	99,8	107,1	114,0	120,5	132,4	142,4	150,2	155,8	159,5	153,5
	2200	55,93	64,36	72,8	81,1	89,3	97,3	105,0	112,3	119,3	125,8	137,4	146,9	153,8	158,2	159,0	149,2
	2500	60,41	69,4	78,3	87,0	95,5	103,6	111,4	118,8	125,6	131,9	142,7	150,8	156,0	158,1	153,3	-
	2850	65,0	74,4	83,7	92,7	101,3	109,5	117,2	124,2	130,7	136,4	145,5	151,3	153,6	152,4	-	-
	3000	66,7	76,3	85,7	94,8	103,4	111,5	119,0	125,9	132,1	137,4	145,6	150,3	151,1	-	-	-
3500	71,8	81,7	91,2	100,2	108,5	116,1	122,8	128,7	133,5	137,3	141,6	141,2	-	-	-	-	
4000	75,7	85,6	94,9	103,4	111,0	117,6	123,0	127,2	130,2	131,8	-	-	-	-	-	-	
4500	78,4	88,1	96,8	104,5	111,0	116,1	119,7	121,8	122,3	-	-	-	-	-	-	-	
5000	80,1	89,2	97,1	103,6	108,5	111,7	113,1	-	-	-	-	-	-	-	-	-	
6000	80,5	87,7	92,9	95,9	-	-	-	-	-	-	-	-	-	-	-	-	

Con i diametri compresi in questa zona bisogna prevedere una riduzione della vita della cinghia.

La velocità periferica è superiore ai 20 m/sec. Contattare il nostro Ufficio Tecnico.

Potenza trasmissibile

MUSTANG® TORQUE HTD 14M40

Potenza trasmissibile in kW dalla cinghia MUSTANG® TORQUE HTD 14M larga 40 mm																	
N° denti	28	29	30	32	34	36	38	40	42	44	46	48	52	56	64	72	
Ø primitivo [mm]	124,78	129,23	133,69	142,60	151,52	160,43	169,34	178,25	187,17	196,08	204,99	213,90	231,73	249,55	285,21	320,86	
Giri/min. Puleggia minore	20	1,70	1,78	1,86	2,03	2,19	2,36	2,53	2,71	2,88	3,06	3,24	3,42	3,79	4,16	4,92	5,70
	40	3,18	3,33	3,48	3,80	4,11	4,44	4,76	5,09	5,42	5,76	6,10	6,44	7,14	7,85	9,29	10,8
	60	4,56	4,79	5,01	5,46	5,92	6,39	6,86	7,34	7,82	8,31	8,80	9,30	10,3	11,3	13,4	15,5
	100	7,18	7,53	7,88	8,60	9,33	10,1	10,8	11,6	12,3	13,1	13,9	14,7	16,3	17,9	21,2	24,5
	200	13,1	13,7	14,4	15,7	17,1	18,4	19,8	21,2	22,6	24,0	25,4	26,8	29,7	32,6	38,4	44,4
	300	18,4	19,3	20,3	22,1	24,0	25,9	27,8	29,7	31,7	33,6	35,6	37,5	41,5	45,5	53,4	61,4
	400	23,3	24,5	25,6	28,0	30,3	32,7	35,1	37,5	39,9	42,3	44,8	47,2	52,0	56,9	66,5	76,0
	500	27,9	29,2	30,6	33,4	36,2	39,0	41,8	44,6	47,4	50,2	53,1	55,9	61,5	67,0	77,9	88,5
	600	32,1	33,7	35,2	38,4	41,6	44,7	47,9	51,1	54,2	57,4	60,5	63,6	69,8	75,9	87,7	98,9
	700	36,0	37,8	39,5	43,0	46,5	50,0	53,5	57,0	60,4	63,8	67,2	70,6	77,2	83,7	95,9	107,3
	800	39,7	41,6	43,5	47,3	51,1	54,9	58,6	62,3	66,0	69,7	73,2	76,8	83,7	90,3	102,8	113,9
	950	44,8	46,9	49,0	53,2	57,3	61,4	65,5	69,4	73,4	77,2	81,0	84,6	91,7	98,4	110,4	120,4
	1000	46,3	48,5	50,7	54,9	59,2	63,4	67,5	71,6	75,5	79,4	83,2	86,9	94,0	100,6	112,2	121,6
	1200	52,1	54,4	56,8	61,4	66,0	70,4	74,7	78,9	82,9	86,9	90,6	94,2	100,9	106,8	116,3	122,4
	1450	58,1	60,6	63,1	68,0	72,7	77,2	81,5	85,6	89,4	93,1	96,4	99,6	105,0	109,3	114,3	114,1
	1600	61,2	63,7	66,3	71,1	75,8	80,2	84,4	88,3	91,9	95,2	98,2	100,9	105,2	108,1	109,4	-
1800	64,6	67,2	69,7	74,5	79,0	83,2	87,0	90,5	93,6	96,3	98,6	100,5	102,9	103,4	-	-	
2000	67,4	69,9	72,3	76,9	81,1	84,9	88,3	91,2	93,6	95,4	96,8	97,6	97,6	-	-	-	
2200	69,4	71,9	74,2	78,5	82,2	85,5	88,2	90,3	91,8	92,7	92,9	92,5	-	-	-	-	

MUSTANG® TORQUE HTD 14M55

Potenza trasmissibile in kW dalla cinghia MUSTANG® TORQUE HTD 14M larga 55 mm																	
N° denti	28	29	30	32	34	36	38	40	42	44	46	48	52	56	64	72	
Ø primitivo [mm]	124,78	129,23	133,69	142,60	151,52	160,43	169,34	178,25	187,17	196,08	204,99	213,90	231,73	249,55	285,21	320,86	
Giri/min. Puleggia minore	20	2,45	2,56	2,68	2,92	3,16	3,40	3,65	3,90	4,15	4,41	4,66	4,93	5,45	5,99	7,08	8,20
	40	4,57	4,79	5,02	5,47	5,92	6,39	6,86	7,33	7,81	8,30	8,79	9,28	10,3	11,3	13,4	15,5
	60	6,57	6,89	7,22	7,87	8,53	9,20	9,88	10,6	11,3	12,0	12,7	13,4	14,8	16,3	19,3	22,4
	100	10,3	10,8	11,4	12,4	13,4	14,5	15,6	16,7	17,8	18,9	20,0	21,1	23,4	25,7	30,5	35,3
	200	18,9	19,8	20,7	22,6	24,6	26,5	28,5	30,5	32,5	34,5	36,5	38,6	42,7	46,9	55,3	63,9
	300	26,5	27,8	29,2	31,8	34,6	37,3	40,0	42,8	45,6	48,4	51,2	54,1	59,8	65,5	76,9	88,4
	400	33,6	35,3	36,9	40,3	43,7	47,1	50,5	54,0	57,5	61,0	64,5	68,0	74,9	81,9	95,8	109,5
	500	40,1	42,1	44,1	48,1	52,1	56,1	60,2	64,2	68,3	72,3	76,4	80,4	88,5	96,5	112,2	127,4
	600	46,2	48,5	50,7	55,3	59,8	64,4	69,0	73,5	78,1	82,6	87,2	91,7	100,6	109,3	126,3	142,4
	700	51,9	54,4	56,9	61,9	67,0	72,0	77,0	82,0	87,0	91,9	96,8	101,7	111,2	120,5	138,2	154,5
	800	57,2	59,9	62,7	68,1	73,6	79,0	84,4	89,8	95,1	100,3	105,5	110,6	120,5	130,1	148,0	164,0
	950	64,5	67,5	70,5	76,5	82,5	88,4	94,2	100,0	105,6	111,2	116,6	121,9	132,1	141,7	158,9	173,3
	1000	66,7	69,8	73,0	79,1	85,2	91,3	97,2	103,0	108,8	114,4	119,8	125,1	135,3	144,8	161,6	175,2
	1200	75,0	78,4	81,8	88,4	95,0	101,4	107,6	113,6	119,4	125,1	130,5	135,6	145,3	153,8	167,5	176,3
	1450	83,7	87,3	90,9	97,9	104,6	111,1	117,3	123,2	128,8	134,0	138,9	143,4	151,2	157,4	164,6	164,3
	1600	88,1	91,8	95,4	102,4	109,2	115,5	121,5	127,1	132,3	137,1	141,4	145,3	151,5	155,7	157,5	-
1800	93,0	96,7	100,4	107,3	113,8	119,8	125,3	130,3	134,8	138,7	142,0	144,7	148,1	148,9	-	-	
2000	97,0	100,6	104,2	110,8	116,9	122,3	127,1	131,3	134,7	137,4	139,4	140,6	140,5	-	-	-	
2200	100,0	103,5	106,8	113,0	118,4	123,1	127,0	130,0	132,2	133,4	133,8	133,1	-	-	-	-	

Con i diametri compresi in questa zona bisogna prevedere una riduzione della vita della cinghia.

La velocità periferica è superiore ai 20 m/sec. Contattare il nostro Ufficio Tecnico.

Potenza trasmissibile

MUSTANG® TORQUE HTD 14M85

Potenza trasmissibile in kW dalla cinghia MUSTANG® TORQUE HTD 14M larga 85 mm																	
N° denti	28	29	30	32	34	36	38	40	42	44	46	48	52	56	64	72	
Ø primitivo [mm]	124,78	129,23	133,69	142,60	151,52	160,43	169,34	178,25	187,17	196,08	204,99	213,90	231,73	249,55	285,21	320,86	
Giri/min. Puleggia minore	20	3,92	4,11	4,30	4,68	5,06	5,46	5,85	6,25	6,66	7,07	7,48	7,90	8,75	9,61	11,4	13,2
	40	7,34	7,69	8,05	8,77	9,50	10,2	11,0	11,8	12,5	13,3	14,1	14,9	16,5	18,1	21,5	24,9
	60	10,5	11,1	11,6	12,6	13,7	14,8	15,9	17,0	18,1	19,2	20,3	21,5	23,8	26,2	31,0	35,9
	100	16,6	17,4	18,2	19,9	21,6	23,3	25,0	26,7	28,5	30,3	32,1	33,9	37,6	41,3	48,9	56,6
	200	30,2	31,7	33,3	36,3	39,4	42,5	45,7	48,9	52,1	55,3	58,6	61,9	68,5	75,2	88,8	102,5
	300	42,6	44,7	46,8	51,1	55,4	59,8	64,2	68,7	73,2	77,7	82,2	86,7	95,9	105,0	123,4	141,8
	400	53,9	56,5	59,2	64,6	70,1	75,6	81,1	86,6	92,2	97,8	103,4	109,0	120,2	131,4	153,7	175,6
	500	64,4	67,5	70,7	77,1	83,6	90,0	96,5	103,0	109,5	116,0	122,5	129,0	142,0	154,8	180,0	204,3
	600	74,1	77,8	81,4	88,7	96,0	103,3	110,6	118,0	125,3	132,6	139,8	147,0	161,3	175,3	202,6	228,4
	700	83,2	87,3	91,3	99,4	107,5	115,5	123,6	131,6	139,6	147,5	155,3	163,1	178,4	193,3	221,6	247,9
	800	91,7	96,1	100,5	109,3	118,0	126,8	135,4	144,0	152,5	160,9	169,2	177,4	193,3	208,7	237,4	263,1
	950	103,4	108,3	113,1	122,8	132,4	141,8	151,2	160,4	169,5	178,3	187,0	195,5	211,9	227,2	254,9	278,0
	1000	107,0	112,0	117,0	126,9	136,7	146,4	155,9	165,3	174,5	183,5	192,2	200,7	217,0	232,3	259,2	281,0
	1200	120,3	125,8	131,2	141,9	152,3	162,6	172,6	182,2	191,6	200,6	209,3	217,6	233,0	246,7	268,7	282,8
	1450	134,3	140,1	145,8	157,0	167,8	178,2	188,2	197,6	206,6	215,0	222,8	230,0	242,6	252,6	264,0	263,5
	1600	141,3	147,2	153,0	164,3	175,1	185,3	195,0	204,0	212,3	219,9	226,9	233,0	243,0	249,7	252,7	-
	1800	149,3	155,2	161,0	172,1	182,5	192,2	201,1	209,1	216,2	222,5	227,8	232,1	237,6	238,9	-	-
2000	155,6	161,4	167,1	177,7	187,4	196,2	203,9	210,6	216,1	220,5	223,6	225,5	225,5	-	-	-	
2200	160,4	166,0	171,4	181,2	190,0	197,5	203,7	208,5	212,0	214,0	214,6	213,6	-	-	-	-	

CINGHIE DENTATE

MUSTANG® TORQUE HTD 14M115

Potenza trasmissibile in kW dalla cinghia MUSTANG® TORQUE HTD 14M larga 115 mm																	
N° denti	28	29	30	32	34	36	38	40	42	44	46	48	52	56	64	72	
Ø primitivo [mm]	124,78	129,23	133,69	142,60	151,52	160,43	169,34	178,25	187,17	196,08	204,99	213,90	231,73	249,55	285,21	320,86	
Giri/min. Puleggia minore	20	5,40	5,66	5,92	6,44	6,97	7,51	8,06	8,61	9,17	9,73	10,3	10,9	12,0	13,2	15,6	18,1
	40	10,1	10,6	11,1	12,1	13,1	14,1	15,1	16,2	17,2	18,3	19,4	20,5	22,7	25,0	29,5	34,2
	60	14,5	15,2	15,9	17,4	18,8	20,3	21,8	23,3	24,9	26,4	28,0	29,6	32,8	36,0	42,7	49,4
	100	22,8	23,9	25,1	27,4	29,7	32,0	34,4	36,8	39,2	41,7	44,2	46,7	51,7	56,9	67,3	77,9
	200	41,6	43,7	45,8	50,0	54,2	58,5	62,9	67,3	71,7	76,2	80,7	85,2	94,4	103,6	122,2	141,1
	300	58,6	61,5	64,4	70,3	76,3	82,3	88,4	94,5	100,7	106,9	113,1	119,4	132,0	144,6	169,9	195,2
	400	74,2	77,8	81,5	89,0	96,5	104,0	111,6	119,3	126,9	134,6	142,3	150,1	165,5	180,9	211,6	241,7
	500	88,6	93,0	97,4	106,2	115,0	123,9	132,9	141,8	150,8	159,7	168,7	177,6	195,4	213,1	247,7	281,3
	600	102,1	107,0	112,0	122,1	132,1	142,2	152,3	162,4	172,5	182,5	192,5	202,4	222,1	241,4	278,8	314,4
	700	114,6	120,1	125,7	136,8	147,9	159,1	170,1	181,2	192,1	203,0	213,8	224,5	245,6	266,1	305,1	341,3
	800	126,3	132,3	138,4	150,5	162,5	174,5	186,4	198,2	209,9	221,5	232,9	244,2	266,1	287,3	326,8	362,2
	950	142,4	149,1	155,7	169,0	182,2	195,3	208,1	220,8	233,3	245,5	257,5	269,2	291,6	312,8	350,9	382,7
	1000	147,4	154,2	161,1	174,7	188,2	201,6	214,7	227,6	240,2	252,5	264,6	276,3	298,8	319,8	356,8	386,8
	1200	165,6	173,1	180,6	195,3	209,7	223,8	237,5	250,9	263,8	276,2	288,1	299,5	320,8	339,7	369,9	389,4
	1450	184,8	192,8	200,7	216,1	231,0	245,4	259,1	272,1	284,4	295,9	306,7	316,6	334,0	347,7	363,5	362,8
	1600	194,5	202,7	210,7	226,2	241,0	255,1	268,4	280,8	292,2	302,8	312,3	320,8	334,6	343,8	347,9	-
	1800	205,5	213,7	221,6	236,9	251,3	264,6	276,8	287,8	297,7	306,3	313,5	319,5	327,1	328,8	-	-
2000	214,2	222,2	230,0	244,7	258,0	270,1	280,7	289,9	297,5	303,5	307,8	310,5	310,4	-	-	-	
2200	220,8	228,5	235,9	249,5	261,5	271,8	280,4	287,1	291,9	294,7	295,4	294,0	-	-	-	-	

Con i diametri compresi in questa zona bisogna prevedere una riduzione della vita della cinghia.

La velocità periferica è superiore ai 20 m/sec. Contattare il nostro Ufficio Tecnico.

Potenza trasmissibile

MUSTANG® TORQUE HTD 14M170

Potenza trasmissibile in kW dalla cinghia MUSTANG® TORQUE HTD 14M larga 170 mm																	
N° denti	28	29	30	32	34	36	38	40	42	44	46	48	52	56	64	72	
Ø primitivo [mm]	124,78	129,23	133,69	142,60	151,52	160,43	169,34	178,25	187,17	196,08	204,99	213,90	231,73	249,55	285,21	320,86	
Giri/min. Puleggia minore	20	8,12	8,50	8,89	9,68	10,5	11,3	12,1	12,9	13,8	14,6	15,5	16,3	18,1	19,9	23,5	27,2
	40	15,2	15,9	16,6	18,1	19,7	21,2	22,8	24,3	25,9	27,5	29,2	30,8	34,1	37,5	44,4	51,5
	60	21,8	22,9	23,9	26,1	28,3	30,5	32,8	35,1	37,4	39,7	42,1	44,5	49,3	54,2	64,1	74,3
	100	34,3	36,0	37,7	41,1	44,6	48,1	51,7	55,3	59,0	62,7	66,4	70,2	77,8	85,5	101,1	117,1
	200	62,6	65,7	68,8	75,1	81,5	88,0	94,5	101,1	107,8	114,5	121,3	128,1	141,8	155,7	183,7	212,0
	300	88,1	92,4	96,8	105,7	114,7	123,8	132,9	142,1	151,4	160,7	170,1	179,5	198,4	217,3	255,4	293,4
	400	111,5	117,0	122,6	133,7	145,0	156,4	167,8	179,3	190,8	202,4	214,0	225,6	248,8	272,0	318,0	363,4
	500	133,2	139,8	146,3	159,6	172,9	186,3	199,7	213,2	226,7	240,1	253,6	267,0	293,8	320,3	372,4	422,8
	600	153,4	160,9	168,4	183,5	198,6	213,8	229,0	244,1	259,2	274,3	289,3	304,2	333,8	362,8	419,1	472,6
	700	172,2	180,6	188,9	205,6	222,4	239,1	255,7	272,3	288,8	305,2	321,4	337,5	369,1	399,9	458,6	513,0
	800	189,8	198,9	208,0	226,2	244,3	262,3	280,2	298,0	315,6	333,0	350,1	367,0	400,0	431,8	491,2	544,4
	950	214,0	224,1	234,1	254,1	273,9	293,5	312,9	331,9	350,6	369,0	387,0	404,6	438,4	470,2	527,5	575,3
	1000	221,5	231,8	242,2	262,7	282,9	303,0	322,7	342,1	361,0	379,6	397,7	415,4	449,1	480,6	536,4	581,4
	1200	249,0	260,2	271,4	293,6	315,2	336,4	357,1	377,1	396,5	415,1	433,1	450,3	482,2	510,6	556,1	585,3
	1450	277,8	289,8	301,7	324,9	347,3	368,8	389,4	409,0	427,5	444,8	461,0	476,0	502,0	522,6	546,4	545,3
	1600	292,4	304,7	316,7	340,0	362,3	383,5	403,4	422,0	439,3	455,1	469,4	482,2	502,9	516,8	522,9	-
1800	308,8	321,1	333,1	356,1	377,7	397,7	416,0	432,7	447,5	460,4	471,3	480,2	491,7	494,3	-	-	
2000	322,0	334,1	345,7	367,8	387,9	406,0	422,0	435,8	447,2	456,2	462,7	466,7	466,5	-	-	-	
2200	331,9	343,5	354,6	375,0	393,1	408,6	421,5	431,5	438,7	442,9	444,0	441,9	-	-	-	-	

Con i diametri compresi in questa zona bisogna prevedere una riduzione della vita della cinghia.

La velocità periferica è superiore ai 20 m/sec. Contattare il nostro Ufficio Tecnico.

Cinghie dentate MUSTANG® TORQUE a metraggio

Sezioni 8M - 14M



CINGHIE DENTATE

Descrizione

Le cinghie MUSTANG® TORQUE HTD possono essere fornite a metraggio. Con le cinghie a metraggio è possibile estendere i settori di utilizzo a movimentazione lineare e trasporto di qualsiasi genere. Ideale per applicazioni con carichi molto elevati dove si vuole garantire un'ottima stabilità dimensionale. Di seguito è indicata la lunghezza dei rotoli per i profili disponibili a magazzino.

MUSTANG® TORQUE HTD METRAGGIO 8M		
Tipo	Larghezza [mm]	Lunghezza rotoli [m]
8M15	15	88
8M20	20	66
8M25	25	50
8M30	30	44
8M50	50	27

MUSTANG® TORQUE HTD METRAGGIO 14M		
Tipo	Larghezza [mm]	Lunghezza rotoli [m]
14M40	40	33
14M55	55	22
14M85	85	19

8M: per larghezza fascia superiore disponibili spezzoni di lunghezza fino a 3800 mm
14M: per larghezza fascia superiore disponibili spezzoni di lunghezza fino a 4578 mm

Le lunghezze dei rotoli ammettono +/- 10% di tolleranza.
Per larghezze e sviluppi differenti contattare il nostro Ufficio Tecnico.

Esempio di codifica

Cinghia dentata MUSTANG® TORQUE HTD a metraggio	CMTM	/14M	40
Sviluppo primitivo in mm			
Passo 8 mm			

Piastre dentate

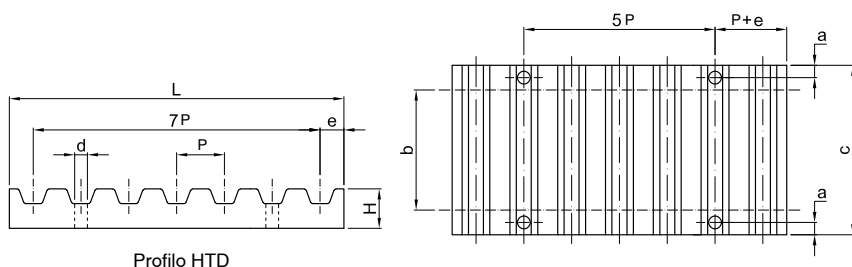

Esempio di codifica

Piastra dentata	PIA	-8M	20
Passo			
Larghezza in mm			

Tipo	a [mm]	d [mm]	e [mm]	L [mm]	H [mm]	Larghezza cinghia b [mm]												
						6	9	15	20	25	30	40	50	55	85	115	150	170
8M	8	9	5	66	15	-	-	40	45	-	55	-	75	-	110	-	-	-
14M	10	11	9	116	22	-	-	-	-	52	-	71	-	86	116	146	181*	201*

* = Larghezza a richiesta

Piastre dentate grezze

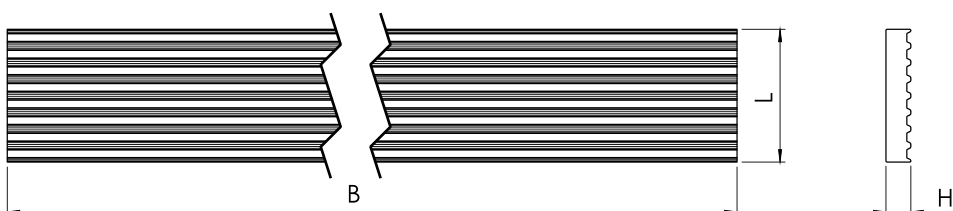

Tipo	B [mm]	H [mm]	L [mm]
3M	750	5	25,0
5M	750	8	41,8
8M	750	15	66,0
14M	750	22	116,0

Trasmissioni a cinghia dentata Hi-PERFORMANCE Pd® PLUS

Sezioni 8M - 14M



Descrizione

Le cinghie Hi-PERFORMANCE Pd® PLUS rappresentano un'alternativa affidabile, economica e senza controindicazioni in termini di trasmissione di potenza, alle trasmissioni dentate classiche con profilo trapezoidale.

Le cinghie Hi-PERFORMANCE Pd® PLUS sono state progettate anche per superare le prestazioni offerte dalle trasmissioni a cinghia dentata con profilo HTD di prima generazione. Questi obiettivi sono stati raggiunti mediante la creazione di un esclusivo disegno del dente a profilo parabolico mediante una ricopertura di nylon più spessa ed una nuova mescola della gomma più resistente.

- **Trefoli:** fibra di vetro
- **Mescola:** gomma cloroprenica caricata con fibre
- **Rivestimento:** poliammide a spessore maggiorato (nylon)
- **Temperatura:** -20/+100 °C
- **Resistenza oli:** buona
- **Antistatiche secondo ISO 9563**
- **Velocità max:** fino a 33 m/s*

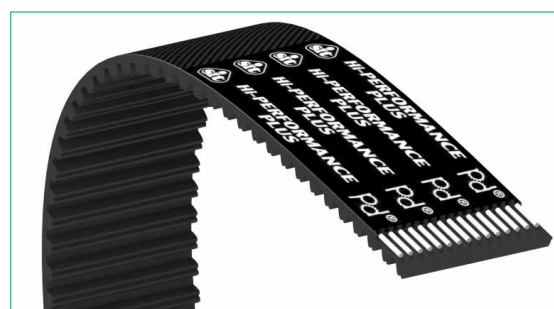

*= per applicazioni con velocità superiori contattare il nostro Ufficio Tecnico.

Vantaggi

- Universalità con profilo HTD o RPD
- Maggiore potenza trasmissibile rispetto a cinghie dentate classiche e HTD standard
- Esente da manutenzione
- Elevato rendimento



Sezioni e caratteristiche dimensionali

Sezioni	PASSO "P" [mm]	s [mm]
8M	8	5,7
14M	14	10,7

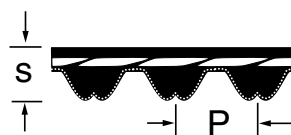

Applicazioni

Pompe, ventilatori, macchine lavorazione carta, macchine per ufficio, attrezzature mediche, macchine lavorazione legno, macchine da stampa, macchine tessili.

Caratteristiche costruttive delle cinghie Hi PERFORMANCE Pd® PLUS

Elemento di tensione

Gli elementi di trazione delle cinghie Hi-PERFORMANCE Pd® PLUS sono costituiti da cavi ritorti di fibra di vetro, caratterizzati da elevata resistenza a trazione, flessione e ad allungamento. Questo si traduce in un'eccellente stabilità dimensionale in grado di prevenire ritiri o allungamenti della cinghia sotto carico. La lunghezza della cinghia si mantiene inalterata durante il suo funzionamento e, allo stesso tempo, tutti i denti della cinghia rimangono perfettamente in fase con le corrispondenti cave delle pulegge. In questo modo si riesce ad ottenere una vita utile della cinghia più lunga, esente da problemi di ingranamento, unitamente ad un risparmio energetico.



Rivestimento esterno e struttura denti in WINGPRENE®

La miscela WINGPRENE® è stata sviluppata per avere un'eccellente resistenza all'olio, al calore e all'ozono, che consente di preservare la flessibilità della cinghia e di incrementare quindi la vita utile.

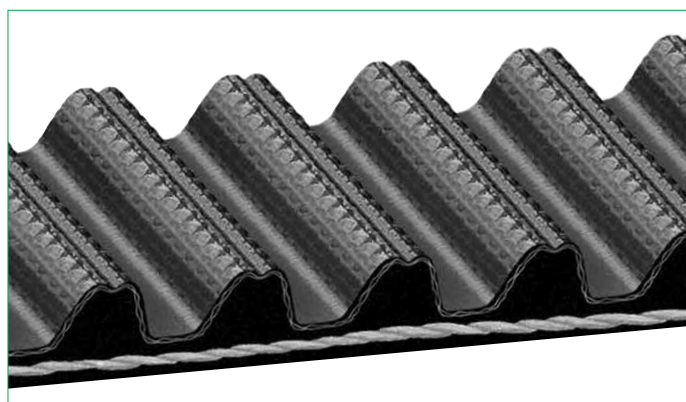

Rivestimento esterno denti

Il rivestimento in poliammide (nylon), messo a punto dalla per le cinghie dentate di tipo convenzionale, viene utilizzato con spessore maggiorato anche per ricoprire i denti delle cinghie Hi-PERFORMANCE Pd® PLUS, per garantire maggiore protezione contro l'usura, riducendo l'attrito e assicurando un funzionamento ancora più dolce e preciso.

Nuovo profilo parabolico del dente

Il profilo del dente della cinghia Hi-PERFORMANCE Pd® PLUS è stato progettato per ottimizzare l'accoppiamento tra la cinghia e la puleggia durante l'ingranamento, al fine di garantire una maggiore potenza trasmissibile.

Grazie al profilo del dente, che assicura un'ottima distribuzione degli sforzi e genera un ingranamento positivo con la puleggia, viene incrementata sia la prestazione della cinghia in termini di potenza trasmissibile, sia la durata della cinghia stessa.

Caratteristiche tecniche delle cinghie dentate Hi-PERFORMANCE Pd® PLUS

Dati tecnici delle cinghie Hi-PERFORMANCE Pd® PLUS

Passo	Larghezza cinghia [mm]	Massa lineare [Kg/m]
8M	20	0,114
14M	40	0,412

Per ottenere i valori per cinghie dentate di diversa larghezza fare la proporzione fra la larghezza indicata in tabella e la larghezza della propria cinghia.

Diametri minimi di avvolgimento sulle pulegge HTD

Passo	8M		14M	
	Minimo ϕ primitivo consigliato [mm]	N° denti	Minimo ϕ primitivo consigliato [mm]	N° denti
oltre 3500	-	-	-	-
3500	91,67	36	169,34	38
1600	81,49	32	133,69	30
1000	71,30	28	-	-
700	56,02	22	-	-

*= Vedere tabelle potenza base nelle pagine successive.

Quando vengono impiegati diametri inferiori a quelli raccomandati bisogna prevedere una riduzione della durata della cinghia.

Precarico minimo raccomandato - verifica sviluppo nominale della cinghia

Precarico minimo raccomandato sul ramo [N]													
Passo [mm]	Larghezza cinghia [mm]	Larghezza cinghia [mm]											
		6	9	15	20	25	30	40	50	55	85	115	170
8M		-	-	-	290	-	450	-	760	-	1306	-	-
14M		-	-	-	-	-	-	964	-	1378	2206	3034	4552

È possibile calcolare la forza anche per altre larghezze usando l'interpolazione lineare.

Tolleranze sullo sviluppo delle cinghie Hi-PERFORMANCE Pd® PLUS

Lunghezza cinghia [mm]	Tolleranze sull'interasse [mm]	Lunghezza cinghia [mm]	Tolleranze sull'interasse [mm]
fino a 150	$\pm 0,15$	1000 ÷ 1270	$\pm 0,38$
150 ÷ 255	$\pm 0,20$	1270 ÷ 1500	$\pm 0,40$
255 ÷ 400	$\pm 0,23$	1500 ÷ 1800	$\pm 0,43$
400 ÷ 560	$\pm 0,25$	1800 ÷ 2000	$\pm 0,45$
560 ÷ 800	$\pm 0,30$	2000 ÷ 2250	$\pm 0,48$
800 ÷ 1000	$\pm 0,33$	2250 e oltre	+ 0,10 mm/m

Tolleranze sulla larghezza delle cinghie Hi-PERFORMANCE Pd® PLUS

Lunghezza cinghia [mm]	Tolleranze sulla larghezza cinghie di lunghezza da 0 a 880 mm [mm]	Tolleranze sulla larghezza cinghie di lunghezza da 881 a 1760 mm [mm]	Tolleranze sulla larghezza cinghie di lunghezza oltre 1761 mm [mm]
fino a 9 mm	+0,4 -0,8	+0,4 -0,8	-
da 10 a 40 mm	+0,8 -0,8	+0,8 -1,2	+0,8 -1,2
da 41 a 50 mm	+0,8 -1,2	+1,2 -1,2	+1,2 -1,5
da 51 a 85 mm	+1,2 -1,2	+1,5 -1,5	+1,5 -2,0
da 86 a 170 mm	+1,5 -1,5	+1,5 -2,0	+2,0 -2,0
oltre 171 mm	-	+4,8 -4,8	+4,8 -4,8

Elenco delle cinghie dentate Hi-PERFORMANCE Pd® PLUS

Hi-PERFORMANCE Pd® PLUS 8M	
Numero denti	Lunghezza primitiva [mm]
60	480
70	560
75	600
80	640
90	720
100	800
105	840
110	880
120	960
130	1040
140	1120
150	1200
160	1280
175	1400
180	1440
200	1600
220	1760
225	1800
250	2000
275	2200
300	2400
325	2600
350	2800
381	3048
410	3280
450	3600
550	4400

Hi-PERFORMANCE Pd® PLUS 14M	
Numero denti	Lunghezza primitiva [mm]
69	966
84	1176
85	1190
95	1330
96	1344
100	1400
115	1610
127	1778
135	1890
150	2100
165	2310
185	2590
200	2800
225	3150
240	3360
250	3500
275	3850
309	4326
327	4578
354	4956
440	6160
490	6860

Larghezze standard delle cinghie e dei manicotti

Passo	Larghezza cinghia [mm]	Larghezza manicotto [mm]
8M	20	Sv. da 480 a 2200 = 485 Sv. 1400 = 660 Sv. da 2400 a 3280 = 490 Sv. 3600 e 4400 = 470
	30	
	50	
	85	
14M	40	Sv. 966 = 660 Sv. da 1176 a 4326 = 490 Sv. 4578 e 4956 = 540 Sv. da 6160 e 6860 = 330
	55	
	85	
	115	
	170	

Le larghezze dei manicotti possono subire variazioni.
Contattare il nostro Ufficio Tecnico.

Esempio di codifica

CHP 1800 P8M 50

Cinghia Hi-PERFORMANCE Pd® PLUS

Sviluppo primitivo in mm

Passo 8 mm

Larghezza in mm

Potenza trasmissibile

Hi-PERFORMANCE Pd® PLUS 8M20

Potenza trasmissibile in kW dalla cinghia Hi-PERFORMANCE Pd® PLUS 8M larga 20 mm																	
N° denti	22	24	26	28	30	32	34	36	38	40	44	48	56	64	72	80	
Ø primitivo [mm]	56,02	61,12	66,21	71,30	76,39	81,49	86,58	91,67	96,77	101,86	112,04	122,23	142,60	162,97	183,35	203,72	
Giri/min. Puleggia minore	50	0,29	0,32	0,35	0,39	0,42	0,45	0,48	0,51	0,54	0,57	0,63	0,69	0,81	0,93	1,04	1,15
	70	0,37	0,42	0,46	0,50	0,55	0,59	0,63	0,67	0,71	0,75	0,83	0,91	1,07	1,22	1,37	1,51
	100	0,49	0,55	0,61	0,67	0,72	0,78	0,84	0,89	0,95	1,00	1,11	1,22	1,43	1,63	1,83	2,02
	200	0,83	0,94	1,04	1,15	1,25	1,35	1,45	1,55	1,65	1,74	1,93	2,12	2,49	2,84	3,19	3,53
	300	1,13	1,27	1,42	1,57	1,71	1,85	1,99	2,12	2,26	2,39	2,66	2,92	3,42	3,91	4,39	4,86
	400	1,40	1,58	1,77	1,95	2,13	2,31	2,48	2,65	2,82	2,99	3,32	3,65	4,28	4,89	5,49	6,06
	500	1,65	1,87	2,09	2,31	2,52	2,74	2,94	3,15	3,35	3,55	3,95	4,33	5,08	5,81	6,51	7,19
	600	1,89	2,15	2,40	2,65	2,90	3,14	3,38	3,62	3,85	4,08	4,54	4,98	5,84	6,67	7,47	8,25
	700	2,12	2,41	2,70	2,98	3,26	3,53	3,80	4,07	4,33	4,59	5,10	5,60	6,56	7,49	8,38	9,25
	800	2,34	2,66	2,98	3,29	3,60	3,91	4,20	4,50	4,79	5,08	5,64	6,19	7,25	8,27	9,26	10,21
	900	2,55	2,91	3,26	3,60	3,94	4,27	4,59	4,92	5,23	5,55	6,16	6,76	7,92	9,03	10,10	11,13
	1000	2,76	3,15	3,52	3,90	4,26	4,62	4,97	5,32	5,66	6,00	6,66	7,31	8,56	9,75	10,90	12,01
	1100	2,96	3,38	3,78	4,18	4,58	4,96	5,34	5,71	6,08	6,44	7,15	7,84	9,18	10,46	11,68	12,86
	1200	3,16	3,61	4,04	4,47	4,88	5,29	5,70	6,10	6,49	6,87	7,63	8,36	9,78	11,14	12,44	13,69
	1300	3,36	3,83	4,29	4,74	5,18	5,62	6,05	6,47	6,88	7,29	8,09	8,87	10,37	11,80	13,17	14,49
	1400	3,55	4,05	4,53	5,01	5,48	5,94	6,39	6,83	7,27	7,70	8,54	9,36	10,94	12,44	13,88	15,26
	1500	3,74	4,26	4,77	5,27	5,77	6,25	6,72	7,19	7,65	8,10	8,98	9,84	11,49	13,06	14,57	16,01
	1600	3,92	4,47	5,01	5,53	6,05	6,55	7,05	7,54	8,02	8,49	9,42	10,31	12,03	13,67	15,24	16,74
	1700	4,10	4,67	5,24	5,79	6,32	6,85	7,37	7,88	8,38	8,87	9,84	10,77	12,56	14,27	15,89	17,45
	1800	4,28	4,88	5,46	6,03	6,59	7,14	7,68	8,21	8,73	9,25	10,25	11,22	13,08	14,84	16,53	18,14
1900	4,45	5,07	5,68	6,28	6,86	7,43	7,99	8,54	9,08	9,61	10,65	11,65	13,58	15,41	17,15	18,81	
2000	4,62	5,27	5,90	6,51	7,12	7,71	8,29	8,86	9,42	9,97	11,04	12,08	14,07	15,96	17,75	19,47	
2500	5,40	6,16	6,89	7,61	8,32	9,01	9,68	10,34	10,99	11,63	12,87	14,07	16,35	18,51	20,55	22,48	
3000	6,05	6,91	7,75	8,56	9,35	10,13	10,89	11,63	12,36	13,08	14,47	15,80	18,35	20,73	22,98	25,11	
3500	-	-	-	-	10,20	11,05	11,89	12,71	13,51	14,29	15,82	17,28	20,05	22,64	-	-	
4000	-	-	-	-	-	11,74	12,65	13,54	14,40	15,25	16,89	18,47	21,44	-	-	-	
4500	-	-	-	-	-	-	13,13	14,08	-	-	-	-	-	-	-	-	
5000	-	-	-	-	-	-	-	14,29	-	-	-	-	-	-	-	-	

Hi-PERFORMANCE Pd® PLUS 8M30

Potenza trasmissibile in kW dalla cinghia Hi-PERFORMANCE Pd® PLUS 8M larga 30 mm																	
N° denti	22	24	26	28	30	32	34	36	38	40	44	48	56	64	72	80	
Ø primitivo [mm]	56,02	61,12	66,21	71,30	76,39	81,49	86,58	91,67	96,77	101,86	112,04	122,23	142,60	162,97	183,35	203,72	
Giri/min. Puleggia minore	50	0,46	0,51	0,56	0,61	0,66	0,71	0,76	0,81	0,86	0,91	1,00	1,10	1,28	1,46	1,64	1,81
	70	0,59	0,66	0,73	0,80	0,86	0,93	1,00	1,06	1,13	1,19	1,32	1,44	1,69	1,93	2,16	2,39
	100	0,78	0,87	0,96	1,05	1,14	1,23	1,32	1,41	1,50	1,59	1,76	1,92	2,25	2,58	2,89	3,20
	200	1,31	1,48	1,65	1,81	1,97	2,13	2,29	2,45	2,60	2,75	3,06	3,35	3,93	4,49	5,04	5,58
	300	1,78	2,01	2,25	2,47	2,70	2,92	3,14	3,36	3,57	3,78	4,20	4,61	5,41	6,19	6,94	7,67
	400	2,21	2,50	2,79	3,08	3,36	3,64	3,92	4,19	4,46	4,73	5,25	5,77	6,77	7,73	8,67	9,58
	500	2,60	2,96	3,31	3,65	3,99	4,32	4,65	4,98	5,30	5,61	6,24	6,85	8,03	9,18	10,28	11,36
	600	2,98	3,39	3,79	4,19	4,58	4,96	5,34	5,72	6,09	6,45	7,17	7,87	9,23	10,54	11,80	13,03
	700	3,34	3,81	4,26	4,71	5,15	5,58	6,01	6,43	6,84	7,25	8,06	8,84	10,37	11,8,3	13,25	14,62
	800	3,69	4,21	4,71	5,20	5,69	6,17	6,64	7,11	7,57	8,02	8,91	9,78	11,46	13,07	14,63	16,13
	900	4,03	4,59	5,14	5,69	6,22	6,74	7,26	7,77	8,27	8,76	9,73	10,68	12,51	14,26	15,95	17,58
	1000	4,36	4,97	5,57	6,15	6,73	7,30	7,86	8,41	8,95	9,48	10,53	11,55	13,52	15,41	17,23	18,98
	1100	4,68	5,34	5,98	6,61	7,23	7,84	8,44	9,03	9,61	10,18	11,30	12,40	14,50	16,52	18,46	20,33
	1200	5,00	5,70	6,38	7,06	7,72	8,37	9,00	9,63	10,25	10,86	12,05	13,22	15,46	17,60	19,65	21,63
	1300	5,30	6,05	6,78	7,49	8,19	8,88	9,56	10,22	10,88	11,52	12,79	14,01	16,38	18,64	20,81	22,89
	1400	5,61	6,39	7,16	7,92	8,66	9,38	10,10	10,80	11,49	12,17	13,50	14,79	17,28	19,66	21,93	24,11
	1500	5,90	6,73	7,54	8,33	9,11	9,87	10,62	11,36	12,09	12,80	14,20	15,55	18,16	20,64	23,02	25,30
	1600	6,19	7,06	7,91	8,74	9,56	10,36	11,14	11,91	12,67	13,42	14,88	16,29	19,01	21,60	24,08	26,45
	1700	6,48	7,39	8,27	9,14	9,99	10,83	11,65	12,45	13,24	14,02	15,54	17,02	19,85	22,54	25,11	27,57
	1800	6,76	7,70	8,63	9,53	10,42	11,29	12,14	12,98	13,80	14,61	16,19	17,72	20,66	23,45	26,12	28,66
1900	7,03	8,02	8,98	9,92	10,84	11,74	12,62	13,49	14,35	15,19	16,82	18,41	21,46	24,34	27,09	29,72	
2000	7,30	8,32	9,32	10,29	11,24	12,18	13,10	14,00	14,88	15,75	17,44	19,09	22,23	25,21	28,05	30,76	
2500	8,53	9,73	10,89	12,03	13,14	14,23	15,30	16,34	17,37	18,37	20,33	22,22	25,83	29,24	32,46	35,53	
3000	9,56	10,92	12,24	13,52	14,78	16,01	17,21	18,38	19,53	20,66	22,86	24,97	28,99	32,76	36,31	39,67	
3500	-	-	-	-	16,11	17,47	18,79	20,08	21,35	22,59	24,99	27,30	31,68	35,77	-	-	
4000	-	-	-	-	-	18,55	19,99	21,39	22,76	24,10	26,69	29,18	33,87	-	-	-	
4500	-	-	-	-	-	-	20,74	22,24	-	-	-	-	-	-	-	-	
5000	-	-	-	-	-	-	-	22,59	-	-	-	-	-	-	-	-	

Con i diametri compresi in questa zona bisogna prevedere una riduzione della vita della cinghia.

Potenza trasmissibile

Hi-PERFORMANCE Pd® PLUS 8M50

Potenza trasmissibile in kW dalla cinghia Hi-PERFORMANCE Pd® PLUS 8M larga 50 mm														
N° denti	28	30	32	34	36	38	40	44	48	56	64	72	80	
Ø primitivo [mm]	71,30	76,39	81,49	86,58	91,67	96,77	101,86	112,04	122,23	142,60	162,97	183,35	203,72	
Giri/min. Puleggia minore	50	1,06	1,15	1,23	1,32	1,41	1,49	1,57	1,74	1,90	2,22	2,54	2,84	3,14
	70	1,38	1,50	1,61	1,73	1,84	1,95	2,06	2,28	2,50	2,93	3,34	3,75	4,15
	100	1,83	1,99	2,14	2,30	2,45	2,60	2,75	3,05	3,34	3,91	4,47	5,01	5,55
	200	3,14	3,42	3,70	3,97	4,24	4,51	4,77	5,30	5,81	6,82	7,79	8,74	9,67
	300	4,29	4,68	5,06	5,44	5,82	6,19	6,56	7,29	8,00	9,38	10,73	12,03	13,30
	400	5,34	5,83	6,32	6,80	7,27	7,74	8,20	9,11	10,00	11,73	13,41	15,03	16,62
	500	6,33	6,92	7,49	8,06	8,63	9,18	9,73	10,81	11,87	13,93	15,91	17,83	19,70
	600	7,27	7,94	8,61	9,27	9,91	10,55	11,19	12,43	13,64	16,00	18,27	20,47	22,60
	700	8,16	8,92	9,67	10,41	11,14	11,86	12,57	13,97	15,33	17,98	20,52	22,97	25,35
	800	9,02	9,87	10,70	11,52	12,33	13,12	13,91	15,45	16,95	19,87	22,67	25,36	27,97
	900	9,86	10,78	11,69	12,59	13,47	14,34	15,20	16,88	18,52	21,69	24,73	27,66	30,49
	1000	10,67	11,67	12,66	13,62	14,58	15,52	16,44	18,26	20,03	23,45	26,72	29,87	32,91
	1100	11,46	12,54	13,59	14,63	15,65	16,66	17,65	19,60	21,49	25,15	28,65	32,01	35,25
	1200	12,24	13,38	14,51	15,61	16,70	17,78	18,83	20,90	22,92	26,80	30,51	34,08	37,50
	1300	12,99	14,21	15,40	16,57	17,73	18,86	19,98	22,17	24,30	28,41	32,32	36,08	39,69
	1400	13,73	15,01	16,27	17,51	18,72	19,92	21,10	23,41	25,65	29,97	34,08	38,02	41,81
	1500	14,45	15,80	17,12	18,42	19,70	20,96	22,20	24,62	26,97	31,49	35,79	39,91	43,87
	1600	15,16	16,57	17,96	19,32	20,66	21,97	23,27	25,79	28,25	32,97	37,46	41,75	45,86
	1700	15,85	17,33	18,77	20,19	21,59	22,96	24,31	26,95	29,51	34,42	39,09	43,54	47,81
	1800	16,53	18,07	19,57	21,05	22,50	23,93	25,33	28,07	30,73	35,83	40,67	45,28	49,70
1900	17,19	18,79	20,35	21,89	23,40	24,88	26,33	29,17	31,93	37,21	42,21	46,98	51,54	
2000	17,84	19,50	21,12	22,71	24,27	25,80	27,31	30,25	33,10	38,55	43,72	48,64	53,33	
2500	20,86	22,79	24,68	26,53	28,34	30,11	31,86	35,25	38,54	44,80	50,70	56,29	61,60	
3000	23,45	25,63	27,76	29,84	31,88	33,87	35,83	39,63	43,30	50,26	56,80	62,96	68,79	
3500	-	27,94	30,29	32,58	34,82	37,02	39,16	43,33	47,34	54,93	62,02	-	-	
4000	-	-	32,17	34,66	37,09	39,46	41,78	46,28	50,59	58,73	-	-	-	
4500	-	-	-	35,97	38,57	-	-	-	-	-	-	-	-	
5000	-	-	-	-	39,16	-	-	-	-	-	-	-	-	

CINGHIE DENTATE

Hi-PERFORMANCE Pd® PLUS 8M85

Potenza trasmissibile in kW dalla cinghia Hi-PERFORMANCE Pd® PLUS 8M larga 85 mm											
N° denti	34	36	38	40	44	48	56	64	72	80	
Ø primitivo [mm]	86,58	91,67	96,77	101,86	112,04	122,23	142,60	162,97	183,35	203,72	
Giri/min. Puleggia minore	50	2,30	2,45	2,59	2,74	3,03	3,31	3,87	4,41	4,95	5,47
	70	3,01	3,20	3,40	3,59	3,98	4,35	5,09	5,82	6,52	7,22
	100	4,00	4,26	4,53	4,79	5,30	5,81	6,81	7,78	8,73	9,65
	200	6,91	7,38	7,85	8,31	9,22	10,12	11,87	13,57	15,23	16,84
	300	9,48	10,13	10,78	11,42	12,68	13,92	16,34	18,67	20,95	23,16
	400	11,84	12,66	13,47	14,28	15,86	17,41	20,43	23,34	26,18	28,93
	500	14,04	15,02	15,99	16,95	18,83	20,67	24,25	27,70	31,05	34,29
	600	16,13	17,26	18,38	19,48	21,64	23,75	27,86	31,81	35,63	39,34
	700	18,13	19,40	20,65	21,89	24,32	26,70	31,30	35,72	39,99	44,13
	800	20,06	21,46	22,85	24,21	26,90	29,52	34,59	39,46	44,16	48,70
	900	21,92	23,45	24,96	26,46	29,38	32,24	37,76	43,06	48,16	53,09
	1000	23,72	25,38	27,01	28,63	31,79	34,87	40,82	46,52	52,01	57,30
	1100	25,47	27,25	29,01	30,74	34,12	37,42	43,78	49,88	55,73	61,37
	1200	27,18	29,08	30,95	32,79	36,39	39,90	46,66	53,12	59,32	65,29
	1300	28,85	30,86	32,84	34,79	38,60	42,31	49,45	56,27	62,81	69,10
	1400	30,48	32,60	34,68	36,74	40,75	44,66	52,17	59,34	66,20	72,79
	1500	32,07	34,30	36,49	38,64	42,86	46,95	54,82	62,32	69,49	76,37
	1600	33,63	35,96	38,25	40,51	44,91	49,19	57,40	65,22	72,69	79,85
	1700	35,16	37,59	39,98	42,33	46,92	51,37	59,92	68,05	75,81	83,23
	1800	36,65	39,18	41,66	44,10	48,88	53,50	62,38	70,81	78,84	86,53
1900	38,11	40,73	43,31	45,84	50,79	55,59	64,78	73,49	81,80	89,73	
2000	39,54	42,25	44,92	47,55	52,66	57,62	67,12	76,11	84,68	92,85	
2500	46,18	49,33	52,43	55,46	61,38	67,09	77,99	88,27	98,00	107,25	
3000	51,95	55,50	58,97	62,38	69,00	75,38	87,51	98,89	109,62	119,77	
3500	56,72	60,63	64,45	68,19	75,44	82,42	95,63	107,97	-	-	
4000	60,34	64,57	68,70	72,75	80,57	88,08	102,26	-	-	-	
4500	62,63	67,15	-	-	-	-	-	-	-	-	
5000	-	68,18	-	-	-	-	-	-	-	-	

Con i diametri compresi in questa zona bisogna prevedere una riduzione della vita della cinghia.

Potenza trasmissibile

Hi-PERFORMANCE Pd® PLUS 14M40

Potenza trasmissibile in kW dalla cinghia Hi-PERFORMANCE Pd® PLUS 14M larga 40 mm																		
N° denti	28	29	30	32	34	36	38	40	44	48	52	56	60	64	68	72	80	
Ø primitivo [mm]	124,78	129,23	133,69	142,60	151,52	160,43	169,34	178,25	196,08	213,90	231,73	249,55	267,38	285,21	303,03	320,86	356,51	
Giri/min. Puleggia minore	50	1,97	2,05	2,13	2,29	2,45	2,61	2,77	2,93	3,25	3,57	3,88	4,20	4,52	4,83	5,14	5,45	6,07
	70	2,61	2,72	2,84	3,07	3,29	3,52	3,74	3,97	4,42	4,86	5,30	5,74	6,17	6,60	7,03	7,45	8,29
	100	3,48	3,64	3,80	4,12	4,44	4,76	5,08	5,39	6,01	6,63	7,24	7,84	8,43	9,02	9,60	10,18	11,32
	200	5,88	6,18	6,48	7,08	7,67	8,26	8,83	9,41	10,53	11,64	12,73	13,80	14,85	15,89	16,91	17,91	19,89
	300	7,88	8,31	8,73	9,56	10,38	11,19	12,00	12,79	14,34	15,87	17,36	18,82	20,25	21,66	23,04	24,40	27,06
	400	9,67	10,20	10,73	11,77	12,80	13,81	14,81	15,80	17,73	19,62	21,47	23,27	25,03	26,76	28,46	30,12	33,36
	500	11,31	11,94	12,57	13,80	15,02	16,22	17,40	18,56	20,84	23,05	25,21	27,32	29,38	31,39	33,36	35,29	39,04
	600	12,86	13,58	14,30	15,72	17,11	18,47	19,82	21,14	23,73	26,25	28,69	31,07	33,40	35,67	37,88	40,05	44,25
	700	14,34	15,16	15,96	17,54	19,09	20,62	22,11	23,59	26,46	29,25	31,96	34,59	37,16	39,65	42,09	44,47	49,07
	800	15,78	16,68	17,56	19,29	21,00	22,67	24,31	25,92	29,06	32,10	35,05	37,92	40,70	43,41	46,04	48,62	53,57
	900	17,19	18,16	19,11	21,00	22,84	24,65	26,42	28,17	31,56	34,83	38,00	41,08	44,06	46,96	49,78	52,52	57,80
	1000	18,57	19,61	20,63	22,66	24,63	26,57	28,47	30,33	33,96	37,45	40,83	44,10	47,26	50,34	53,32	56,23	61,80
	1100	19,92	21,03	22,13	24,28	26,38	28,44	30,46	32,43	36,27	39,97	43,54	46,99	50,33	53,56	56,70	59,74	65,57
	1200	21,26	22,43	23,59	25,87	28,09	30,27	32,39	34,48	38,52	42,41	46,16	49,77	53,27	56,65	59,92	63,09	69,16
	1300	22,57	23,81	25,03	27,42	29,76	32,05	34,28	36,46	40,70	44,76	48,68	52,45	56,09	59,60	63,00	66,29	72,57
	1400	23,87	25,17	26,44	28,95	31,40	33,78	36,12	38,40	42,81	47,05	51,11	55,03	58,80	62,44	65,95	69,35	75,81
	1500	25,15	26,50	27,84	30,45	33,00	35,48	37,91	40,28	44,86	49,25	53,47	57,51	61,41	65,16	68,78	72,27	78,89
	1600	26,41	27,81	29,20	31,92	34,56	37,14	39,66	42,11	46,86	51,39	55,74	59,91	63,92	67,77	71,48	75,06	81,83
	1700	27,64	29,10	30,53	33,35	36,09	38,75	41,35	43,89	48,79	53,46	57,93	62,22	66,33	70,28	74,07	77,72	84,62
	1800	28,85	30,35	31,84	34,75	37,57	40,32	43,01	45,62	50,66	55,46	60,05	64,44	68,64	72,68	76,55	80,27	87,28
1900	30,02	31,58	33,11	36,10	39,02	41,85	44,61	47,29	52,46	57,39	62,09	66,57	70,86	74,97	78,91	-	-	
2000	31,16	32,76	34,34	37,42	40,41	43,32	46,15	48,91	54,21	59,24	64,04	68,62	72,99	77,17	-	-	-	
2500	36,21	38,01	39,78	43,24	46,59	49,83	52,97	56,01	61,84	67,34	72,54	77,46	-	-	-	-	-	
3000	39,71	41,68	43,62	47,38	51,00	54,50	57,87	61,14	67,35	73,16	-	-	-	-	-	-	-	
3500	-	-	45,18	49,18	53,02	56,71	60,27	63,69	-	-	-	-	-	-	-	-	-	
4000	-	-	-	47,96	51,96	-	-	-	-	-	-	-	-	-	-	-	-	

Hi-PERFORMANCE Pd® PLUS 14M55

Potenza trasmissibile in kW dalla cinghia Hi-PERFORMANCE Pd® PLUS 14M larga 55 mm																		
N° denti	28	29	30	32	34	36	38	40	44	48	52	56	60	64	68	72	80	
Ø primitivo [mm]	124,78	129,23	133,69	142,60	151,52	160,43	169,34	178,25	196,08	213,90	231,73	249,55	267,38	285,21	303,03	320,86	356,51	
Giri/min. Puleggia minore	50	2,84	2,95	3,07	3,29	3,52	3,75	3,98	4,22	4,68	5,14	5,59	6,05	6,50	6,96	7,41	7,85	8,74
	70	3,76	3,92	4,09	4,41	4,74	5,07	5,39	5,72	6,36	7,00	7,63	8,26	8,89	9,50	10,12	10,73	11,93
	100	5,00	5,24	5,47	5,93	6,40	6,85	7,31	7,76	8,66	9,55	10,42	11,29	12,14	12,99	13,83	14,66	16,30
	200	8,47	8,90	9,34	10,20	11,05	11,89	12,72	13,54	15,17	16,76	18,33	19,87	21,38	22,88	24,35	25,80	28,64
	300	11,35	11,96	12,57	13,77	14,95	16,12	17,27	18,41	20,66	22,85	24,99	27,10	29,16	31,19	33,18	35,14	38,96
	400	13,92	14,68	15,45	16,95	18,43	19,89	21,33	22,75	25,54	28,26	30,91	33,51	36,05	38,54	40,98	43,37	48,04
	500	16,28	17,19	18,10	19,88	21,63	23,36	25,06	26,73	30,01	33,20	36,31	39,34	42,31	45,21	48,04	50,82	56,22
	600	18,52	19,56	20,59	22,63	24,63	26,60	28,54	30,45	34,17	37,79	41,32	44,75	48,09	51,36	54,55	57,67	63,72
	700	20,66	21,82	22,98	25,26	27,49	29,69	31,84	33,97	38,11	42,12	46,02	49,81	53,50	57,10	60,61	64,04	70,66
	800	22,73	24,01	25,28	27,78	30,24	32,64	35,01	37,33	41,85	46,23	50,48	54,60	58,61	62,51	66,30	70,01	77,15
	900	24,75	26,15	27,52	30,24	32,89	35,50	38,05	40,56	45,44	50,16	54,72	59,15	63,45	67,62	71,68	75,63	83,24
	1000	26,74	28,23	29,71	32,62	35,47	38,26	41,00	43,68	48,90	53,93	58,79	63,50	68,06	72,49	76,79	80,96	88,99
	1100	28,69	30,28	31,86	34,96	37,99	40,96	43,86	46,71	52,23	57,56	62,70	67,67	72,47	77,13	81,65	86,03	94,43
	1200	30,61	32,30	33,97	37,25	40,45	43,58	46,65	49,65	55,47	61,07	66,46	71,67	76,70	81,57	86,29	90,85	99,59
	1300	32,51	34,29	36,04	39,49	42,86	46,15	49,36	52,51	58,60	64,46	70,10	75,53	80,77	85,83	90,72	95,46	104,49
	1400	34,38	36,24	38,08	41,69	45,21	48,65	52,01	55,29	61,65	67,75	73,60	79,24	84,67	89,91	94,97	99,86	109,16
	1500	36,22	38,16	40,08	43,85	47,52	51,09	54,59	58,00	64,60	70,93	76,99	82,82	88,43	93,83	99,04	104,06	113,61
	1600	38,03	40,05	42,05	45,96	49,77	53,48	57,10	60,64	67,47	74,01	80,27	86,27	92,04	97,59	102,93	108,08	117,84
	1700	39,80	41,90	43,97	48,02	51,96	55,81	59,55	63,20	70,25	76,99	83,42	89,59	95,51	101,20	106,66	111,92	121,86
	1800	41,54	43,71	45,85	50,03	54,10	58,07	61,93	65,69	72,95	79,86	86,47	92,79	98,85	104,66	110,23	115,58	125,68
1900	43,23	45,47	47,67	51,99	56,18	60,26	64,23	68,10	75,55	82,64	89,40	95,86	102,05	107,96	113,64	-	-	
2000	44,87	47,18	49,45	53,89	58,20	62,38	66,46	70,43	78,06	85,31	92,22	98,81	105,10	111,12	-	-	-	
2500	52,14	54,74	57,29	62,27	67,09	71,75	76,27	80,66	89,05	96,97	104,46	111,54	-	-	-	-	-	
3000	57,19	60,02	62,81	68,22	73,44	78,48	83,34	88,04	96,98	105,35	-	-	-	-	-	-	-	
3500	-	-	65,06	70,82	76,35	81,67	86,79	91,71	-	-	-	-	-	-	-	-	-	
4000	-	-	-	69,06	74,83	-	-	-	-	-	-	-	-	-	-	-	-	

Con i diametri compresi in questa zona bisogna prevedere una riduzione della vita della cinghia.

Potenza trasmissibile

Hi-PERFORMANCE Pd® PLUS 14M85

Potenza trasmissibile in kW dalla cinghia Hi-PERFORMANCE Pd® PLUS 14M larga 85 mm																		
N° denti	28	29	30	32	34	36	38	40	44	48	52	56	60	64	68	72	80	
Ø primitivo [mm]	124,78	129,23	133,69	142,60	151,52	160,43	169,34	178,25	196,08	213,90	231,73	249,55	267,38	285,21	303,03	320,86	356,51	
Giri/min. Puleggia minore	50	4,57	4,75	4,94	5,31	5,68	6,05	6,42	6,79	7,53	8,27	9,01	9,75	10,48	11,21	11,93	12,65	14,08
	70	6,06	6,32	6,59	7,11	7,64	8,16	8,69	9,21	10,25	11,28	12,30	13,31	14,32	15,31	16,30	17,28	19,23
	100	8,06	8,44	8,81	9,56	10,30	11,04	11,78	12,51	13,95	15,38	16,79	18,19	19,57	20,93	22,28	23,62	26,26
	200	13,64	14,35	15,04	16,43	17,80	19,15	20,49	21,82	24,44	27,01	29,53	32,01	34,45	36,86	39,23	41,56	46,14
	300	18,29	19,27	20,25	22,18	24,09	25,97	27,83	29,67	33,28	36,81	40,27	43,66	46,98	50,25	53,46	56,61	62,77
	400	22,42	23,66	24,89	27,31	29,70	32,05	34,37	36,66	41,14	45,52	49,80	53,98	58,08	62,09	66,02	69,88	77,39
	500	26,24	27,70	29,16	32,03	34,85	37,63	40,37	43,06	48,35	53,48	58,49	63,38	68,16	72,83	77,40	81,88	90,58
	600	29,83	31,51	33,18	36,46	39,69	42,86	45,98	49,05	55,06	60,89	66,56	72,09	77,48	82,75	87,89	92,92	102,66
	700	33,28	35,16	37,02	40,69	44,29	47,83	51,31	54,72	61,39	67,86	74,14	80,25	86,20	92,00	97,65	103,18	113,85
	800	36,62	38,69	40,73	44,76	48,72	52,59	56,40	60,14	67,43	74,48	81,32	87,96	94,42	100,70	106,82	112,79	124,29
	900	39,88	42,12	44,34	48,71	52,99	57,19	61,30	65,34	73,21	80,81	88,17	95,30	102,22	108,95	115,49	121,86	134,11
	1000	43,08	45,49	47,87	52,56	57,15	61,65	66,05	70,37	78,78	86,88	94,72	102,30	109,65	116,78	123,71	130,44	143,37
	1100	46,22	48,79	51,33	56,32	61,21	65,98	70,66	75,25	84,16	92,74	101,02	109,02	116,76	124,26	131,54	138,60	152,13
	1200	49,32	52,04	54,73	60,01	65,17	70,21	75,15	79,99	89,37	98,39	107,08	115,47	123,58	131,42	139,02	146,38	160,45
	1300	52,37	55,24	58,07	63,62	69,05	74,35	79,53	84,59	94,42	103,85	112,93	121,68	130,12	138,28	146,16	153,80	168,35
	1400	55,38	58,39	61,35	67,17	72,84	78,38	83,79	89,08	99,32	109,15	118,58	127,67	136,42	144,86	153,01	160,88	175,87
	1500	58,35	61,49	64,58	70,64	76,55	82,32	87,95	93,45	104,09	114,27	124,04	133,43	142,47	151,17	159,56	167,66	183,03
	1600	61,27	64,53	67,74	74,04	80,18	86,16	92,00	97,70	108,71	119,23	129,32	138,99	148,29	157,23	165,84	174,13	189,85
	1700	64,13	67,51	70,84	77,37	83,72	89,91	95,94	101,83	113,19	124,03	134,41	144,35	153,88	163,04	171,85	180,32	196,33
	1800	66,92	70,42	73,86	80,61	87,17	93,55	99,77	105,84	117,52	128,67	139,31	149,50	159,26	168,61	177,59	186,22	202,49
1900	69,65	73,26	76,81	83,76	90,52	97,09	103,49	109,72	121,72	133,14	144,04	154,45	164,41	173,94	183,08	-	-	
2000	72,30	76,01	79,67	86,82	93,76	100,51	107,07	113,46	125,76	137,44	148,57	159,19	169,33	179,03	-	-	-	
2500	84,00	88,19	92,30	100,32	108,08	115,60	122,89	129,95	143,47	156,23	168,29	179,71	-	-	-	-	-	
3000	92,14	96,71	101,19	109,91	118,32	126,43	134,27	141,84	156,24	169,73	-	-	-	-	-	-	-	
3500	-	-	104,82	114,10	123,01	131,58	139,82	147,75	-	-	-	-	-	-	-	-	-	
4000	-	-	-	111,26	120,56	-	-	-	-	-	-	-	-	-	-	-	-	

CINGHIE DENTATE

Hi-PERFORMANCE Pd® PLUS 14M115

Potenza trasmissibile in kW dalla cinghia Hi-PERFORMANCE Pd® PLUS 14M larga 115 mm																		
N° denti	28	29	30	32	34	36	38	40	44	48	52	56	60	64	68	72	80	
Ø primitivo [mm]	124,78	129,23	133,69	142,60	151,52	160,43	169,34	178,25	196,08	213,90	231,73	249,55	267,38	285,21	303,03	320,86	356,51	
Giri/min. Puleggia minore	50	6,32	6,58	6,83	7,34	7,86	8,37	8,88	9,40	10,42	11,45	12,47	13,48	14,50	15,50	16,51	17,51	19,49
	70	8,38	8,75	9,11	9,84	10,57	11,30	12,02	12,74	14,18	15,60	17,01	18,42	19,81	21,19	22,56	23,92	26,60
	100	11,16	11,68	12,20	13,23	14,26	15,28	16,29	17,30	19,30	21,28	23,23	25,16	27,07	28,96	30,83	32,68	36,33
	200	18,88	19,85	20,81	22,73	24,62	26,50	28,35	30,19	33,81	37,36	40,86	44,29	47,67	51,00	54,27	57,51	63,84
	300	25,31	26,67	28,02	30,69	33,33	35,93	38,51	41,05	46,04	50,93	55,71	60,40	65,01	69,52	73,96	78,33	86,85
	400	31,03	32,74	34,43	37,78	41,09	44,34	47,55	50,72	56,93	62,99	68,90	74,69	80,35	85,90	91,35	96,69	107,08
	500	36,30	38,33	40,34	44,31	48,22	52,07	55,85	59,59	66,89	74,00	80,93	87,70	94,31	100,77	107,10	113,29	125,32
	600	41,28	43,60	45,91	50,45	54,92	59,30	63,62	67,87	76,18	84,25	92,10	99,75	107,21	114,49	121,60	128,56	142,04
	700	46,05	48,65	51,22	56,30	61,28	66,18	70,99	75,72	84,95	93,90	102,59	111,04	119,27	127,29	135,12	142,76	157,52
	800	50,67	53,53	56,36	61,94	67,40	72,77	78,03	83,21	93,29	103,06	112,52	121,71	130,64	139,34	147,80	156,06	171,97
	900	55,18	58,28	61,35	67,40	73,32	79,13	84,82	90,41	101,29	111,81	121,99	131,86	141,43	150,74	159,79	168,60	185,55
	1000	59,60	62,94	66,24	72,73	79,08	85,30	91,39	97,37	109,00	120,21	131,05	141,55	151,72	161,59	171,17	180,48	198,36
	1100	63,95	67,51	71,02	77,93	84,69	91,30	97,77	104,12	116,44	128,31	139,77	150,84	161,55	171,93	182,00	191,77	210,49
	1200	68,24	72,00	75,72	83,03	90,17	97,15	103,98	110,67	123,65	136,13	148,16	159,77	170,98	181,84	192,34	202,53	222,00
	1300	72,46	76,43	80,34	88,03	95,53	102,87	110,03	117,05	130,64	143,69	156,26	168,36	180,04	191,32	202,23	212,79	232,94
	1400	76,63	80,79	84,89	92,94	100,78	108,45	115,94	123,26	137,43	151,02	164,07	176,64	188,75	200,43	211,70	222,60	243,34
	1500	80,73	85,07	89,35	97,74	105,92	113,90	121,69	129,30	144,01	158,11	171,63	184,62	197,12	209,16	220,77	231,97	253,25
	1600	84,77	89,28	93,73	102,45	110,94	119,22	127,29	135,18	150,41	164,97	178,93	192,31	205,18	217,55	229,46	240,93	262,68
	1700	88,73	93,40	98,01	107,05	115,84	124,40	132,75	140,89	156,61	171,61	185,97	199,72	212,92	225,59	237,77	249,49	271,65
	1800	92,60	97,43	102,20	111,53	120,61	129,44	138,05	146,44	162,61	178,03	192,76	206,85	220,35	233,29	245,72	257,66	280,17
1900	96,37	101,36	106,27	115,89	125,24	134,33	143,18	151,81	168,41	184,22	199,29	213,70	227,48	240,67	253,31	-	-	
2000	100,03	105,17	110,23	120,12	129,73	139,07	148,15	156,99	174,00	190,17	205,57	220,26	234,29	247,71	-	-	-	
2500	116,23	122,02	127,71	138,81	149,55	159,95	170,03	179,81	198,51	216,16	232,85	248,65	-	-	-	-	-	
3000	127,48	133,80	140,01	152,07	163,71	174,93	185,78	196,25	216,18	234,84	-	-	-	-	-	-	-	
3500	-	-	145,03	157,87	170,20	182,05	193,46	204,44	-	-	-	-	-	-	-	-	-	
4000	-	-	-	153,94	166,81	-	-	-	-	-	-	-	-	-	-	-	-	

Con i diametri compresi in questa zona bisogna prevedere una riduzione della vita della cinghia.

Potenza trasmissibile

Hi-PERFORMANCE Pd® PLUS 14M170

Potenza trasmissibile in kW dalla cinghia Hi-PERFORMANCE Pd® PLUS 14M larga 170 mm													
N° denti	36	38	40	44	48	52	56	60	64	68	72	80	
Ø primitivo [mm]	160,43	169,34	178,25	196,08	213,90	231,73	249,55	267,38	285,21	303,03	320,86	356,51	
Giri/min. Puleggia minore	50	12,57	13,34	14,11	15,65	17,19	18,72	20,25	21,77	23,28	24,79	26,29	29,26
	70	16,96	18,05	19,13	21,29	23,43	25,55	27,65	29,74	31,81	33,87	35,91	39,94
	100	22,94	24,47	25,98	28,98	31,95	34,88	37,78	40,65	43,49	46,29	49,07	54,55
	200	39,79	42,58	45,33	50,77	56,11	61,35	66,50	71,58	76,57	81,50	86,35	95,85
	300	53,96	57,82	61,64	69,14	76,47	83,66	90,70	97,61	104,39	111,06	117,62	130,42
	400	66,58	71,40	76,16	85,48	94,58	103,46	112,15	120,66	128,99	137,16	145,18	160,79
	500	78,18	83,87	89,47	100,44	111,12	121,53	131,69	141,61	151,31	160,81	170,12	188,18
	600	89,05	95,53	101,91	114,39	126,51	138,29	149,78	160,98	171,91	182,59	193,04	213,28
	700	99,37	106,59	113,69	127,55	140,99	154,04	166,73	179,09	191,13	202,88	214,35	236,52
	800	109,26	117,17	124,94	140,08	154,74	168,96	182,75	196,17	209,22	221,94	234,33	258,23
	900	118,81	127,36	135,76	152,10	167,89	183,17	197,99	212,37	226,34	239,94	253,17	278,62
	1000	128,08	137,23	146,21	163,66	180,51	196,79	212,54	227,81	242,63	257,02	271,00	297,86
	1100	137,09	146,81	156,34	174,84	192,67	209,87	226,49	242,58	258,17	273,29	287,96	316,07
	1200	145,88	156,13	166,18	185,66	204,41	222,47	239,90	256,74	273,04	288,82	304,11	333,34
	1300	154,46	165,22	175,75	196,16	215,77	234,63	252,80	270,34	287,28	303,67	319,52	349,77
	1400	162,84	174,08	185,07	206,35	226,76	246,37	265,24	283,41	300,95	317,88	334,25	365,39
	1500	171,03	182,72	194,15	216,25	237,41	257,71	277,22	295,99	314,07	331,50	348,32	380,27
	1600	179,01	191,14	202,98	225,85	247,72	268,67	288,77	308,08	326,66	344,54	361,78	394,42
1700	186,80	199,33	211,56	235,15	257,69	279,24	299,89	319,71	338,73	357,03	374,63	407,89	
1800	194,37	207,29	219,89	244,17	267,32	289,44	310,60	330,87	350,31	368,96	386,89	420,69	
1900	201,71	215,00	227,95	252,87	276,61	299,25	320,88	341,57	361,38	380,36	-	-	
2000	208,82	222,46	235,73	261,27	285,55	308,68	330,74	351,81	371,95	-	-	-	
2500	240,17	255,31	269,99	298,07	324,58	349,64	373,36	-	-	-	-	-	
3000	262,67	278,95	294,68	324,61	352,63	-	-	-	-	-	-	-	
3500	273,36	290,49	306,97	-	-	-	-	-	-	-	-	-	

Con i diametri compresi in questa zona bisogna prevedere una riduzione della vita della cinghia.

Cinghia dentata Hi-PERFORMANCE Pd® PLUS a metraggio

Sezioni 8M - 14M



CINGHIE DENTATE

Descrizione

Le cinghie Hi-PERFORMANCE Pd® PLUS possono essere fornite a metraggio. Con le cinghie a metraggio è possibile estendere i settori di utilizzo a movimentazione lineare e trasporto di qualsiasi genere. Di seguito è indicata la lunghezza dei rotoli per i profili disponibili a magazzino.

Hi-PERFORMANCE Pd® PLUS METRAGGIO 8M		
Tipo	Larghezza [mm]	Lunghezza rotoli [m]
8M15	15	122
8M20	20	91
8M25	25	69
8M30	30	61
8M50	50	38

Hi-PERFORMANCE Pd® PLUS METRAGGIO 14M		
Tipo	Larghezza [mm]	Lunghezza rotoli [m]
14M40	40	46
14M55	55	30
14M85	85	26

8M: per larghezza fascia superiore disponibili spezzoni di lunghezza fino a 4400 mm
14M: per larghezza fascia superiore disponibili spezzoni di lunghezza fino a 6860 mm

Le lunghezze dei rotoli ammettono +/- 10% di tolleranza.
 Per larghezze e sviluppi differenti contattare il nostro Ufficio Tecnico.

Esempio di codifica

Esempio di codifica	CHPM	/8M	30
Cinghia dentata Hi-PERFORMANCE Pd® PLUS a metraggio			
Passo 8 mm			
Sviluppo primitivo in mm			

Piastre dentate

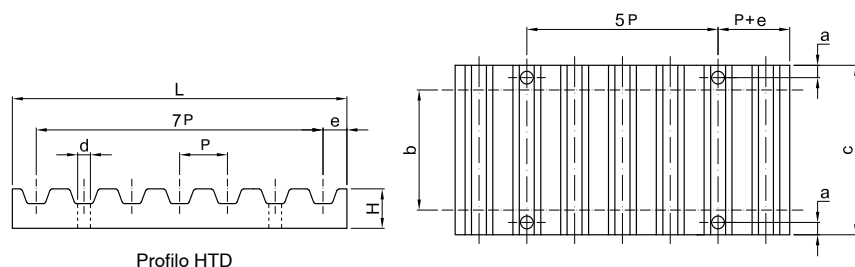

Esempio di codifica

Esempio di codifica	PIA	-8M	20
Piastra dentata			
Passo			
Larghezza in mm			

Tipo	a [mm]	d [mm]	e [mm]	L [mm]	H [mm]	Larghezza cinghia b [mm]												
						6	9	15	20	25	30	40	50	55	85	115	150	170
						C [mm]												
8M	8	9	5	66	15	-	-	40	45	-	55	-	75	-	110	-	-	-
14M	10	11	9	116	22	-	-	-	-	52	-	71	-	86	116	146	181*	201*

* = Larghezza a richiesta

Piastre dentate grezze

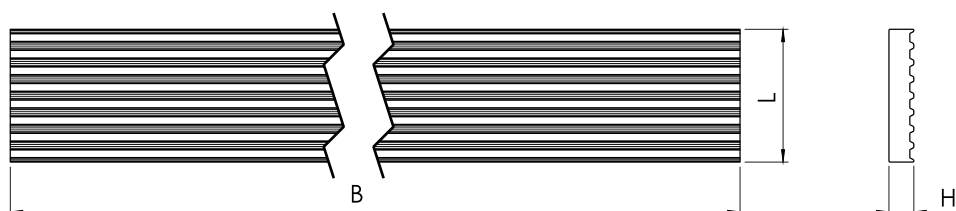

Tipo	B [mm]	H [mm]	L [mm]
8M	750	15	66,0
14M	750	22	116,0

CINGHIE DENTATE
PROFILO STD SUPER TORQUE



DRIVE
SOLUTIONS



Cinghie dentate profilo STD SUPER TORQUE

Cinghie dentate TOP DRIVE® STD SUPER TORQUE

Sezioni 3M - 5M - 8M - 14M



Descrizione

Il profilo SUPER TORQUE ha caratteristiche superiori rispetto al profilo trapezoidale delle cinghie dentate classiche. Il profilo della cinghia è infatti progettato per un ingranamento progressivo del dente con ridotto effetto poligonale. La potenza trasmissibile viene così notevolmente aumentata. Eliminando le punte di pressione e distribuendo in modo uniforme il carico del dente, la cinghia TOP DRIVE® STD SUPER TORQUE è la soluzione ideale per trasmettere valori di potenza e di coppia anche a basse velocità di rotazione, risolvendo il problema del tranciamento alla base del dente che vincola la cinghia dentata tradizionale a valori di potenza trasmessa inferiori a quelli che potrebbero essere sopportati dalla sola parte piatta.

- **Trefoli:** fibra di vetro
- **Mescola:** gomma cloroprenica (CR)
- **Rivestimento:** poliammide (nylon)
- **Temperatura:** -30/+75 °C
- **Resistenza oli:** buona
- **Antistaticità:** contattare il nostro Ufficio Tecnico
- **Velocità max:** fino a 33 m/s*

*= per applicazioni con velocità superiori contattare il nostro Ufficio Tecnico.

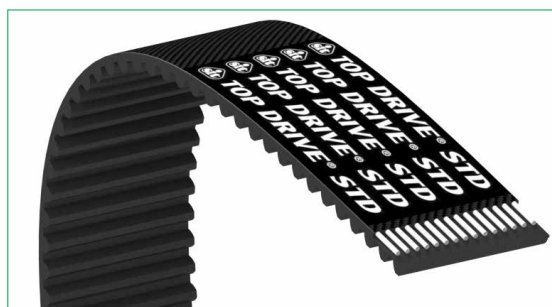

Vantaggi

- Basso livello di vibrazioni
- Ridotto backlash
- Esente da manutenzione
- Elevata efficienza



Sezioni e caratteristiche dimensionali

Sezioni	PASSO "P" [mm]	s [mm]	h [mm]	r [mm]
3M	3	1,94	1,14	1,95
5M	5	3,41	1,91	3,25
8M	8	5,30	3,05	5,20
14M	14	10,20	5,30	9,10

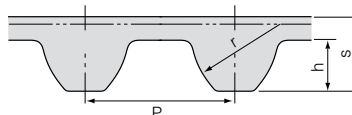

Passi 3M - 5M e 14M sono di produzione Mitsubishi®
Passi 3M e 5M versione BARE BACK®

Applicazioni

Macchine per il legno, macchine tessili, macchine utensili, macchine automatiche, macchine per la carta, compressori, ventilatori, applicazioni ad alta precisione.

Caratteristiche costruttive delle cinghie dentate TOP DRIVE® STD SUPER TORQUE

Elemento di tensione

L'elemento di tensione della cinghia è costituito dai cavi di fibra di vetro ritorti. I cavi, tenaci e resistenti al calore, sono situati sulla linea primitiva garantendo così un corretto accoppiamento sincrono. I cavi speciali, ritorti S e Z, eliminano spinte laterali sulla cinghia allungandone la vita.

Rivestimento esterno

Il rivestimento esterno in gomma cloroprenica (CR) è flessibile e protegge i cavi in fibra di vetro dall'olio, dall'umidità e dall'usura per attrito qualora la potenza venga trasmessa dal dorso della cinghia.

Denti in gomma cloroprenica (CR)

La costruzione in gomma cloroprenica (CR) conferisce ai denti resistenza all'olio, al calore ed all'invecchiamento.

Rivestimento denti in poliammide (nylon)

Il tessuto in poliammide (nylon) resistente all'usura con basso coefficiente di attrito assicura un morbido accoppiamento della cinghia.

Carico sul dente

Nelle cinghie dentate classiche il dente è impegnato solo sul fianco permettendo così uno sfruttamento molto limitato della capacità di carico delle cinghie. Nella cinghia TOP DRIVE® STD SUPER TORQUE invece tutto il dente è impegnato nella trasmissione di potenza. La testa del dente viene compressa contro la convessità della puleggia. Questo effetto di "interferenza" tra cinghia e puleggia consente una riduzione dello sforzo di taglio alla radice del dente. Tale riduzione viene facilitata dal raccordo tra il piede del dente e il suo fianco.

Il risultato finale è dunque una più uniforme distribuzione degli sforzi.

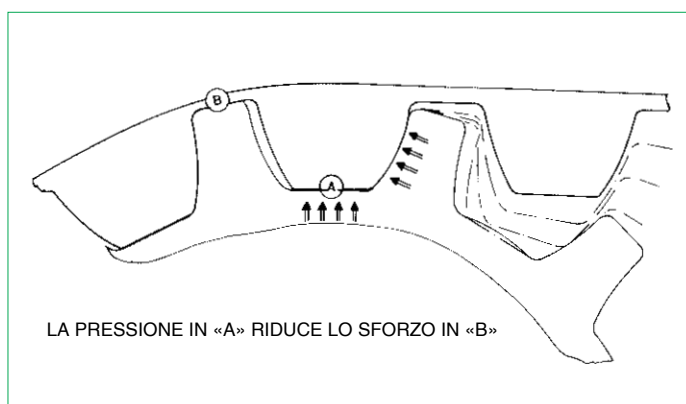

Caratteristiche tecniche delle cinghie TOP DRIVE® STD SUPER TORQUE

Dati tecnici delle cinghie TOP DRIVE® STD SUPER TORQUE

Passo	Larghezza cinghia [mm]	Massa lineare [Kg/m]
3M	6	0,022
5M	9	0,031
8M	20	0,114
14M	40	0,412

Per ottenere i valori per cinghie dentate di diversa larghezza fare la proporzione fra la larghezza indicata in tabella e la larghezza della propria cinghia.

Diametri minimi di avvolgimento sulle pulegge SUPER TORQUE

Passo	3M		5M		8M		14M	
	Minimo ϕ primitivo consigliato [mm]	N° denti	Minimo ϕ primitivo consigliato [mm]	N° denti	Minimo ϕ primitivo consigliato [mm]	N° denti	Minimo ϕ primitivo consigliato [mm]	N° denti
oltre 3500*	-	-	-	-	-	-	-	-
3500	13,37	14	22,28	14	71,30	28	213,90	48
1750	13,37	14	22,28	14	71,30	28	213,90	48
1160	-	-	19,10	12	61,12	24	169,34	38
870	-	-	19,10	12	56,02	22	151,52	34

*= Vedere tabelle potenza base nelle pagine successive.

Quando vengono impiegati diametri inferiori a quelli raccomandati bisogna prevedere una riduzione della durata della cinghia.

Prearico minimo raccomandato - verifica sviluppo nominale della cinghia

Prearico minimo raccomandato sul ramo [N]													
Passo [mm]	Larghezza cinghia [mm]	6	9	15	20	25	30	40	50	55	85	115	170
	3M		19,6	31,2	55,7	-	-	-	-	-	-	-	-
5M		-	56,3	99,8	-	172,3	-	-	-	-	-	-	-
8M		-	-	-	297	-	472	-	844	-	1535	-	-
14M		-	-	-	-	-	-	1090	-	1550	2570	3621	5648

È possibile calcolare la forza anche per altre larghezze usando l'interpolazione lineare.

Tolleranze sullo sviluppo delle cinghie TOP DRIVE® STD SUPER TORQUE

Lunghezza cinghia [mm]	Tolleranze sull'interasse [mm]	Lunghezza cinghia [mm]	Tolleranze sull'interasse [mm]
fino a 150	$\pm 0,15$	1000 ÷ 1270	$\pm 0,38$
150 ÷ 255	$\pm 0,20$	1270 ÷ 1500	$\pm 0,40$
255 ÷ 400	$\pm 0,23$	1500 ÷ 1800	$\pm 0,43$
400 ÷ 560	$\pm 0,25$	1800 ÷ 2000	$\pm 0,45$
560 ÷ 800	$\pm 0,30$	2000 ÷ 2250	$\pm 0,48$
800 ÷ 1000	$\pm 0,33$	2250 e oltre	+ 0,10 mm/m

Tolleranze sulla larghezza delle cinghie TOP DRIVE® STD SUPER TORQUE

Lunghezza cinghia [mm]	Tolleranze sulla larghezza cinghie di lunghezza da 0 a 880 mm [mm]	Tolleranze sulla larghezza cinghie di lunghezza da 881 a 1760 mm [mm]	Tolleranze sulla larghezza cinghie di lunghezza oltre 1761 mm [mm]
da 10 a 40 mm	+0,8 -0,8	+0,8 -1,2	+0,8 -1,2
da 41 a 50 mm	+0,8 -1,2	+1,2 -1,2	+1,2 -1,6
da 51 a 75 mm	+1,2 -1,6	+1,6 -1,6	+1,6 -2,0
da 76 a 100 mm	+1,6 -1,6	+1,6 -2,0	+2,0 -2,0
oltre 100 mm	+2,4 -2,4	+2,4 -2,8	+2,4 -3,2

Elenco delle cinghie dentate TOP DRIVE® STD SUPER TORQUE

TOP DRIVE® STD SUPER TORQUE 3M	
Numero denti	Lunghezza primitiva [mm]
67	201
70	210
75	225
85	255

TOP DRIVE® STD SUPER TORQUE 5M	
Numero denti	Lunghezza primitiva [mm]
45	225
51	255
52	260
57	285
59	295
60	300
61	305
64	320
65	325
68	340
70	350
75	375
78	390
80	400
85	425
90	450
92	460
95	475
98	490
100	500
104	520
105	525
110	550
112	560
115	575
118	590
120	600
123	615
125	625
128	640
130	650
133	665
134	670
135	675
138	690
140	700
142	710
144	720
145	725
146	730
148	740
150	750
154	770
160	800
170	850
178	890
180	900
190	950
200	1000
205	1025
210	1050
220	1100
225	1125
240	1200
245	1225
254	1270
270	1350
284	1420
300	1500
319	1595
338	1690
360	1800
389	1945
400	2000
505	2525

TOP DRIVE® STD SUPER TORQUE 8M	
Numero denti	Lunghezza primitiva [mm]
47	376
55	440
56	448
60	480
64	512
66	528
70	560
73	584
75	600
79	632
80	640
82	656
84	672
85	680
86	688
89	712
90	720
95	760
98	784
99	792
100	800
103	824
105	840
106	848
110	880
112	896
115	920
116	928
117	936
118	944
120	960
122	976
123	984
124	992
125	1000
128	1024
129	1032
130	1040
132	1056
133	1064
134	1072
135	1080
137	1096
140	1120
142	1136
144	1152
145	1160
146	1168
147	1176
148	1184
149	1192
150	1200
152	1216
153	1224
156	1248
157	1256
158	1264
160	1280
162	1296
163	1304
165	1320
168	1344
170	1360
174	1392
175	1400
178	1424
180	1440
185	1480
190	1520
194	1552
200	1600
203	1624
206	1648
210	1680

TOP DRIVE® STD SUPER TORQUE 8M	
Numero denti	Lunghezza primitiva [mm]
216	1728
220	1760
222	1776
225	1800
250	2000
254	2032
280	2240
284	2272
300	2400
312	2496
325	2600
350	2800
356	2848
400	3200
450	3600
550	4400

TOP DRIVE® STD SUPER TORQUE 14M

Numero denti	Lunghezza primitiva [mm]
72	1008
80	1120
85	1190
89	1246
92	1288
100	1400
105	1470
110	1540
115	1610
118	1652
122	1708
124	1736
125	1750
127	1778
129	1806
135	1890
138	1932
140	1960
143	2002
150	2100
157	2198
160	2240
165	2310
170	2380
175	2450
179	2506
185	2590
190	2660
200	2800
210	2940
225	3150
240	3360
250	3500
254	3556
275	3850
286	4004
322	4508
358	5012

Esempio di codifica

CST 440 S8M 30

Cinghia TOP DRIVE® STD SUPER TORQUE

Sviluppo primitivo in mm

Passo SUPER TORQUE 8 mm

Larghezza cinghia in mm

Larghezze standard delle cinghie e dei manicotti

Passo	Larghezza cinghia [mm]	Larghezza manicotto [mm]
3M	6	440
	9	
	15	
5M	9	440 o 280 Sv. 890 e 1100 = 350 Sv. 1025, 1200, 1690, 1945 = 400
	15	
	25	
8M	20	480 o 400 Sv. 448 = 450 Sv. 1648 2496 = 280 Sv. 936 = 660
	30	
	50	
	85	
14M	40	400
	55	
	85	
	115	
	170	

Le larghezze dei manicotti possono subire variazioni.
Contattare il nostro Ufficio Tecnico.

Potenza trasmissibile

Fattore di larghezza

Larghezza cinghia [mm]	10	15	25
Fattore larghezza	1,00	1,59	2,84
Larghezze standard	•	•	•

La potenza trasmissibile per cinghie di larghezza diversa si ottiene moltiplicando il valore riportato in tabella per il fattore di larghezza corrispondente.

TOP DRIVE® STD SUPER TORQUE 5M10

Potenza trasmissibile in kW dalla cinghia TOP DRIVE® STD SUPER TORQUE 5M larga 10 mm																	
N° denti	14	16	18	20	22	24	26	28	30	32	34	36	41	41	48	60	
Ø primitivo [mm]	22,28	25,46	28,65	31,83	35,01	38,20	41,38	44,56	47,75	50,93	54,11	57,30	63,66	70,03	76,39	95,49	
Giri/min. Puleggia minore	50	16	19	22	25	28	31	34	37	40	43	45	48	54	59	64	80
	100	30	35	41	46	52	57	62	68	73	78	83	88	98	108	118	147
	150	42	50	58	66	73	81	89	96	104	111	118	125	140	154	168	209
	200	53	63	74	84	94	104	113	123	132	142	151	161	179	197	215	268
	250	64	76	89	101	113	125	137	149	160	172	183	194	217	239	260	324
	300	74	89	103	118	132	146	160	173	187	200	214	227	253	279	304	378
	350	84	101	118	134	150	166	182	198	213	228	244	259	288	318	346	431
	400	93	112	131	150	168	186	203	221	238	255	272	289	323	355	388	482
	450	103	124	145	165	185	205	224	244	263	282	301	319	356	392	428	532
	500	112	135	158	180	202	224	245	266	287	308	328	349	389	428	467	581
	550	121	146	170	195	218	242	265	288	311	333	356	378	421	464	506	629
	600	129	156	183	209	235	260	285	310	334	358	382	406	453	499	544	676
	650	138	167	195	223	250	278	304	331	357	383	408	434	484	533	581	722
	700	146	177	207	237	266	295	323	351	379	407	434	461	514	566	618	767
	750	154	187	219	250	281	312	342	372	401	431	459	488	544	599	654	812
	800	162	197	231	264	296	329	361	392	423	454	484	514	574	632	689	856
	850	170	206	242	277	311	345	379	412	445	477	509	541	603	664	724	899
	900	178	216	253	290	326	362	397	432	466	500	533	566	632	696	759	941
	950	185	225	264	303	341	378	415	451	487	522	557	592	660	727	793	983
	1000	193	234	275	315	355	394	432	470	507	544	581	617	688	758	826	1025
	1100	207	252	297	340	383	425	466	507	548	588	627	666	743	818	892	1106
	1200	221	270	318	364	410	456	500	544	588	630	673	715	797	877	956	1185
	1300	235	287	338	388	437	485	533	580	626	672	717	762	849	935	1019	1262
	1400	248	304	358	411	463	515	565	615	664	713	761	808	901	992	1081	1338
	1500	262	320	378	434	489	543	597	649	701	753	803	853	951	1047	1141	1411
	1600	274	336	397	456	514	571	628	683	738	792	845	898	1001	1102	1200	1483
1700	287	352	415	478	539	599	658	716	774	830	886	941	1049	1155	1258	1553	
1800	299	367	434	499	563	626	688	749	809	868	926	984	1097	1207	1314	1621	
1900	311	382	452	520	587	653	717	781	844	905	966	1026	1144	1258	1370	1688	
2000	323	397	470	541	611	679	746	813	878	942	1005	1068	1189	1308	1424	1753	
2200	346	426	504	581	656	730	803	874	944	1013	1081	1148	1279	1406	1529	1879	
2400	367	454	538	620	701	780	858	934	1009	1082	1155	1226	1365	1500	1630	1998	
2600	389	480	570	658	744	828	911	991	1071	1149	1226	1301	1448	1590	1727	2111	
2800	409	507	602	695	786	875	962	1048	1132	1214	1295	1374	1528	1677	1820	2218	
3000	429	532	633	731	826	920	1012	1102	1190	1277	1361	1445	1606	1761	1910	2319	
3200	448	556	662	765	866	965	1061	1155	1247	1338	1426	1513	1680	1841	1995	2414	
3400	466	580	691	799	904	1008	1108	1206	1303	1397	1488	1579	1752	1918	2076	2502	
3600	484	603	719	832	942	1049	1154	1256	1356	1454	1549	1642	1821	1992	2153	2584	
3800	501	626	747	864	978	1090	1199	1305	1408	1509	1607	1704	1888	2062	2227	2659	
4000	518	647	773	895	1014	1130	1242	1352	1459	1563	1664	1763	1951	2129	2296	2728	
4500	558	699	837	970	1098	1224	1345	1463	1578	1689	1796	1901	2098	2282	2452	2870	
5000	595	748	896	1039	1177	1312	1441	1566	1688	1804	1917	2025	2228	2414	2581	2966	
5500	629	793	951	1104	1251	1393	1530	1661	1788	1909	2024	2135	2340	2523	2683	3014	
6000	661	835	1003	1164	1319	1468	1611	1747	1878	2002	2120	2231	2434	2609	2756	3011	
6500	690	874	1051	1220	1382	1537	1685	1825	1958	2084	2202	2312	2508	2672	2800	2955	
7000	716	910	1096	1272	1440	1600	1752	1895	2029	2154	2271	2378	2563	2709	2812	2841	
7500	741	943	1137	1320	1493	1657	1811	1955	2090	2213	2326	2428	2598	2720	2791	2666	
8000	763	974	1174	1363	1540	1708	1863	2007	2140	2260	2367	2462	2611	2703	2735	2427	
8500	783	1001	1208	1402	1583	1752	1908	2050	2179	2294	2394	2479	2602	2658	2643	2122	
9000	801	1026	1239	1436	1620	1790	1944	2084	2208	2315	2405	2479	2570	2583	2513	1745	

Con i diametri compresi in questa zona bisogna prevedere una riduzione della vita della cinghia.

La velocità periferica è superiore ai 33 m/sec. Necessitano pulegge in acciaio. Contattare il nostro ufficio tecnico.

Potenza trasmissibile

Fattore di larghezza

Larghezza cinghia [mm]	15	20	25	30	40	50	60	70	80	85	100	125	150	200	300
Fattore larghezza	0,21	0,29	0,37	0,45	0,63	0,81	1,00	1,19	1,39	1,49	1,79	2,31	2,84	3,95	6,26
Larghezze standard						

La potenza trasmissibile per cinghie di larghezza diversa si ottiene moltiplicando il valore riportato in tabella per il fattore di larghezza corrispondente.

TOP DRIVE® STD SUPER TORQUE 8M60

CINGHIE DENTATE

Potenza trasmissibile in kW dalla cinghia TOP DRIVE® STD SUPER TORQUE 8M larga 60 mm																	
N° denti	20	22	24	26	28	30	32	34	36	40	44	48	50	60	72	84	
Ø primitivo [mm]	50,93	56,02	61,12	66,21	71,3	76,39	81,49	86,58	91,67	101,86	112,5	122,23	127,32	152,79	183,35	213,90	
Giri/min. Puleggia minore	50	0,37	0,40	0,44	0,48	0,51	0,55	0,59	0,62	0,66	0,73	0,81	0,88	0,92	1,10	1,32	1,54
	100	0,73	0,81	0,88	0,95	1,03	1,10	1,18	1,25	1,32	1,47	1,62	1,76	1,84	2,20	2,64	3,08
	200	1,47	1,62	1,76	1,91	2,06	2,20	2,35	2,50	2,64	2,94	3,23	3,52	3,67	4,40	5,28	6,16
	300	2,20	2,42	2,64	2,86	3,08	3,30	3,52	3,74	3,96	4,40	4,84	5,28	5,50	6,60	7,92	9,24
	400	2,94	3,23	3,52	3,82	4,11	4,40	4,70	4,99	5,28	5,87	6,46	7,04	7,34	8,80	10,55	12,30
	500	3,67	4,04	4,40	4,77	5,14	5,50	5,87	6,24	6,60	7,34	8,07	8,80	9,16	10,99	13,17	15,34
	600	4,40	4,84	5,28	5,72	6,16	6,60	7,04	7,48	7,92	8,80	9,67	10,55	10,99	13,17	15,78	18,37
	700	5,14	5,65	6,16	6,68	7,19	7,70	8,21	8,72	9,24	10,26	11,28	12,30	12,80	15,34	18,37	21,37
	800	5,87	6,46	7,04	7,63	8,21	8,80	9,38	9,97	10,55	11,71	12,88	14,04	14,62	17,51	20,94	24,34
	900	6,60	7,26	7,92	8,58	9,24	9,89	10,55	11,21	11,86	13,17	14,47	15,78	16,42	19,66	23,50	27,29
	1000	7,34	8,07	8,80	9,53	10,26	10,99	11,72	12,44	13,17	14,62	16,06	17,51	18,22	21,80	26,03	30,20
	1100	8,07	8,87	9,67	10,48	11,28	12,08	12,88	13,68	14,47	16,06	17,65	19,23	20,01	23,92	28,54	33,07
	1200	8,80	9,67	10,55	11,42	12,30	13,17	14,04	14,91	15,77	17,51	19,23	20,94	21,80	26,03	31,02	35,90
	1300	9,53	10,48	11,42	12,37	13,31	14,26	15,20	16,14	17,07	18,94	20,80	22,65	23,57	28,12	33,48	38,68
	1400	10,26	11,28	12,30	13,31	14,33	15,34	16,35	17,36	18,37	20,37	22,37	24,35	25,33	30,20	35,90	41,41
	1500	10,99	12,08	13,17	14,26	15,34	16,42	17,51	18,58	19,66	21,80	23,92	26,03	27,08	32,25	38,29	44,09
	1600	11,71	12,88	14,04	15,20	16,35	17,50	18,66	19,80	20,94	23,22	25,47	27,71	28,82	34,29	40,64	46,71
	1700	12,44	13,68	14,91	16,14	17,36	18,58	19,80	21,01	22,22	24,63	27,01	29,37	30,54	36,30	42,95	49,26
	1800	13,17	14,47	15,78	17,07	18,37	19,66	20,94	22,22	23,50	26,03	28,54	31,02	32,25	38,29	45,22	51,75
	1900	13,89	15,27	16,64	18,01	19,37	20,73	22,08	23,43	24,77	27,43	30,06	32,66	33,95	40,25	47,44	54,17
	2000	14,62	16,06	17,51	18,94	20,37	21,80	23,22	24,63	26,03	28,82	31,57	34,29	35,63	42,18	49,62	56,52
	2100	15,34	16,86	18,37	19,87	21,37	22,86	24,35	25,82	27,29	30,20	33,07	35,90	37,29	44,09	51,75	58,79
	2200	16,06	17,65	19,23	20,80	22,36	23,92	25,47	27,01	28,54	31,57	34,56	37,49	38,94	45,96	53,83	60,98
	2300	16,79	18,44	20,09	21,73	23,36	24,98	26,59	28,19	29,78	32,93	36,03	39,07	40,57	47,81	55,86	63,08
	2400	17,51	19,23	20,94	22,65	24,34	26,03	27,71	29,37	31,02	34,29	37,49	40,64	42,18	49,62	57,83	65,10
	2500	18,22	20,01	21,80	23,57	25,33	27,08	28,82	30,54	32,25	35,63	38,94	42,18	43,77	51,40	59,74	67,02
	2600	18,94	20,80	22,65	24,49	26,31	28,12	29,92	31,71	33,48	36,96	40,38	43,71	45,34	53,15	61,59	68,84
	2700	19,66	21,58	23,50	25,40	27,29	29,16	31,02	32,87	34,69	38,29	41,80	45,22	46,89	54,85	63,38	70,57
	2800	20,37	22,36	24,35	26,31	28,26	30,20	32,12	34,02	35,90	39,60	43,20	46,71	48,42	56,52	65,10	72,19
	2900	21,09	23,14	25,19	27,22	29,23	31,23	33,21	35,16	37,09	40,89	44,59	48,17	49,92	58,15	66,75	73,70
3000	21,80	23,92	26,03	28,13	30,20	32,25	34,29	36,30	38,28	42,18	45,97	49,62	51,40	59,74	68,33	75,09	
3100	22,51	24,70	26,87	29,03	31,16	33,27	35,36	37,43	39,46	43,46	47,32	51,05	52,86	61,29	69,84	76,38	
3200	23,22	25,47	27,71	29,92	32,12	34,29	36,43	38,55	40,63	44,72	48,66	52,45	54,29	62,79	71,27	77,54	
3300	23,92	26,24	28,54	30,82	33,07	35,29	37,49	39,66	41,79	45,96	49,98	53,83	55,69	64,25	72,63	78,57	
3400	24,63	27,01	29,37	31,71	34,02	36,30	38,55	40,76	42,95	47,20	51,29	55,19	57,07	65,66	73,90	79,48	
3600	26,03	28,54	31,03	33,48	35,90	38,28	40,64	42,95	45,22	49,62	53,84	57,83	59,74	68,33	76,20	80,90	
3700	26,73	29,30	31,85	34,36	36,83	39,27	41,67	44,02	46,33	50,81	55,08	59,11	61,03	69,60	77,22	81,41	
3800	27,43	30,06	32,66	35,23	37,76	40,24	42,69	45,09	47,44	51,99	56,30	60,36	62,29	70,81	78,15	81,77	
3900	28,12	30,82	33,48	36,10	38,68	41,21	43,71	46,15	48,54	53,15	57,51	61,59	63,52	71,96	78,98	81,98	
4000	28,82	31,57	34,29	36,96	39,59	42,18	44,72	47,20	49,62	54,29	58,69	62,79	64,72	73,06	79,72	82,04	
4200	30,20	33,07	35,90	38,68	41,41	44,09	46,71	49,26	51,75	56,52	60,98	65,10	67,02	75,09	80,90	-	
4400	31,57	34,56	37,50	40,38	43,20	45,96	48,66	51,28	53,83	58,69	63,18	67,29	69,18	76,89	81,68	-	
4600	32,93	36,03	39,08	42,05	44,97	47,81	50,58	53,26	55,86	60,78	65,29	69,35	71,20	78,43	82,02	-	
4800	34,29	37,49	40,64	43,71	46,71	49,62	52,45	55,19	57,83	62,79	67,29	71,27	73,06	79,72	81,92	-	
5000	35,63	38,94	42,18	45,34	48,42	51,40	54,29	57,07	59,74	64,72	69,18	73,06	74,77	80,74	81,34	-	
5200	36,96	40,37	43,71	46,95	50,10	53,14	56,08	58,90	61,59	66,57	70,96	74,71	76,32	81,47	-	-	
5400	38,29	41,79	45,22	48,54	51,75	54,85	57,83	60,67	63,38	68,33	72,63	76,20	77,69	81,91	-	-	
5600	39,60	43,20	46,71	50,10	53,37	56,52	59,53	62,39	65,10	70,00	74,18	77,54	78,89	82,04	-	-	
5800	40,89	44,59	48,18	51,64	54,96	58,15	61,19	64,05	66,75	71,58	75,60	78,71	79,91	-	-	-	
6000	42,18	45,96	49,63	53,15	56,52	59,74	62,79	65,66	68,33	73,06	76,89	79,72	80,73	-	-	-	

Con i diametri compresi in questa zona bisogna prevedere una riduzione della vita della cinghia.

La velocità periferica è superiore ai 33 m/sec. Necessitano pulegge in acciaio. Contattare il nostro ufficio tecnico.

Potenza trasmissibile

Fattore di larghezza

Larghezza cinghia [mm]	30	40	50	55	60	80	85	100	115	120	140	160	170	200	250	300
Fattore larghezza	0,21	0,29	0,37	0,41	0,45	0,63	0,67	0,81	0,95	1,00	1,19	1,39	1,49	1,79	2,31	2,84
Larghezze standard		•		•			•		•				•			

La potenza trasmissibile per cinghie di larghezza diversa si ottiene moltiplicando il valore riportato in tabella per il fattore di larghezza corrispondente.

TOP DRIVE® STD SUPER TORQUE 14M120

Potenza trasmissibile in kW dalla cinghia TOP DRIVE® STD SUPER TORQUE 8M larga 60 mm																
N° denti	28	30	32	34	36	40	42	44	48	50	56	60	64	72	84	
Ø primitivo [mm]	124,78	133,69	142,60	151,52	160,43	178,25	187,17	196,08	213,90	222,82	249,55	267,38	285,21	320,86	374,33	
Puleggia minore	20	1,12	1,20	1,28	1,36	1,44	1,60	1,68	1,76	1,92	2,00	2,24	2,40	2,56	2,88	3,36
	40	2,24	2,40	2,56	2,72	2,88	3,20	3,36	3,52	3,84	4,00	4,48	4,80	5,12	5,76	6,71
	60	3,36	3,60	3,84	4,08	4,32	4,80	5,04	5,28	5,76	6,00	6,71	7,19	7,67	8,63	10,07
	80	4,48	4,80	5,12	5,44	5,76	6,39	6,71	7,03	7,67	7,99	8,95	9,59	10,23	11,51	13,42
	90	5,04	5,40	5,76	6,12	6,47	7,19	7,55	7,91	8,63	8,99	10,07	10,79	11,51	12,94	15,10
	100	5,60	6,00	6,39	6,79	7,19	7,99	8,39	8,79	9,59	9,99	11,19	11,99	12,79	14,38	16,77
	200	11,19	11,99	12,78	13,58	14,38	15,98	16,78	17,57	19,17	19,96	22,35	23,94	25,53	28,71	33,47
	300	16,78	17,97	19,17	20,36	21,56	23,94	25,14	26,33	28,7	29,90	33,47	35,84	38,21	42,94	49,99
	400	22,35	23,94	25,53	27,12	28,71	31,88	33,47	35,05	38,21	39,79	44,51	47,65	50,78	57,01	66,27
	500	27,92	29,90	31,88	33,86	35,84	39,79	41,76	43,72	47,64	49,60	55,45	59,33	63,20	70,87	82,22
	600	33,47	35,84	38,21	40,58	42,94	47,64	49,99	52,34	57,00	59,33	66,27	70,87	75,43	84,47	97,76
	700	39,00	41,76	44,51	47,26	49,99	55,45	58,17	60,88	66,27	68,96	76,95	82,22	87,45	97,76	112,80
	800	44,51	47,65	50,77	53,90	57,01	63,19	66,27	69,34	75,43	78,46	87,45	93,36	99,21	110,68	127,26
	900	49,99	53,51	57,00	60,49	63,97	70,87	74,29	77,70	84,47	87,82	97,75	104,27	110,68	123,19	141,06
	1000	55,45	59,33	63,19	67,04	70,87	78,46	82,22	85,96	93,36	97,03	107,84	114,90	121,82	135,23	154,11
	1100	60,88	65,12	69,34	73,54	77,70	85,96	90,05	94,10	102,11	106,06	117,68	125,23	132,60	146,75	166,35
	1200	66,27	70,87	75,43	79,97	84,47	93,36	97,76	102,11	110,68	114,90	127,26	135,23	142,97	157,70	177,67
	1400	76,95	82,22	87,45	92,63	97,76	107,84	112,80	117,69	127,26	131,94	145,49	154,12	162,37	177,67	197,26
	1500	82,22	87,82	93,36	98,85	104,27	114,90	120,11	125,23	135,23	140,10	154,11	162,94	171,32	186,59	205,36
	1600	87,45	93,36	99,21	104,99	110,68	121,82	127,26	132,60	142,97	148,00	162,36	171,31	179,72	194,73	212,22
	1700	92,63	98,85	104,98	111,04	116,99	128,60	134,25	139,78	150,46	155,62	170,22	179,21	187,53	202,03	217,76
	1800	97,76	104,27	110,68	116,99	123,19	135,23	141,06	146,75	157,70	162,94	177,67	186,59	194,73	208,45	221,89
	1900	102,83	109,62	116,29	122,85	129,27	141,70	147,69	153,51	164,65	169,95	184,67	193,43	201,26	213,94	224,54
	2000	107,85	114,90	121,82	128,61	135,23	147,99	154,12	160,05	171,31	176,63	191,21	199,69	207,11	218,44	225,62
	2100	112,80	120,10	127,26	134,25	141,06	154,11	160,34	166,35	177,67	182,96	197,25	205,36	212,22	221,89	-
	2200	117,69	125,23	132,60	139,78	146,75	160,05	166,35	172,40	183,70	188,93	202,79	210,39	216,56	224,26	-
	2300	122,51	130,27	137,83	145,19	152,30	165,78	172,13	178,18	189,39	194,51	207,78	214,76	220,10	225,47	-
	2400	127,26	135,23	142,97	150,47	157,70	171,31	177,67	183,70	194,72	199,69	212,22	218,43	222,80	225,50	-
	2500	131,94	140,10	147,99	155,62	162,94	176,63	182,97	188,93	199,69	204,46	216,06	221,39	224,63	-	-
	2600	136,54	144,87	152,90	160,63	168,02	181,72	188,00	193,86	204,27	208,78	219,29	223,59	225,54	-	-
2800	145,50	154,12	162,36	170,23	177,67	191,21	197,26	202,79	212,22	216,06	223,83	225,62	-	-	-	
2900	149,85	158,58	166,90	174,80	182,22	195,58	201,46	206,76	215,55	218,98	225,08	-	-	-	-	
3000	154,12	162,94	171,31	179,21	186,59	199,69	205,36	210,39	218,43	221,39	225,62	-	-	-	-	
3200	162,37	171,31	179,71	187,53	194,73	207,10	212,22	216,56	222,80	224,63	-	-	-	-	-	
3300	166,35	175,32	183,70	191,44	198,49	210,39	215,16	219,09	224,25	225,42	-	-	-	-	-	
3400	170,23	179,21	187,53	195,16	202,03	213,37	217,76	221,22	225,20	225,63	-	-	-	-	-	
3500	174,00	182,96	191,21	198,69	205,36	216,06	220,01	222,94	225,62	-	-	-	-	-	-	
3600	177,67	186,59	194,72	202,04	208,45	218,43	221,89	224,26	-	-	-	-	-	-	-	
3800	184,67	193,43	201,26	208,12	213,94	222,21	224,54	225,58	-	-	-	-	-	-	-	
3900	188,00	196,63	204,27	210,86	216,31	223,59	225,28	225,58	-	-	-	-	-	-	-	
4000	191,21	199,69	207,10	213,38	218,44	224,63	225,62	-	-	-	-	-	-	-	-	
4200	197,26	205,36	212,22	217,76	221,89	225,62	-	-	-	-	-	-	-	-	-	
4300	200,09	207,95	214,49	219,61	223,21	-	-	-	-	-	-	-	-	-	-	
4400	202,79	210,39	216,56	221,22	224,26	-	-	-	-	-	-	-	-	-	-	
4500	205,36	212,66	218,43	222,59	225,01	-	-	-	-	-	-	-	-	-	-	
4600	207,79	214,76	220,10	223,71	225,47	-	-	-	-	-	-	-	-	-	-	
4700	210,08	216,68	221,56	224,58	225,64	-	-	-	-	-	-	-	-	-	-	
4800	212,22	218,43	222,80	225,20	-	-	-	-	-	-	-	-	-	-	-	
4900	214,22	220,00	223,83	225,55	-	-	-	-	-	-	-	-	-	-	-	
5000	216,06	221,39	224,63	225,63	-	-	-	-	-	-	-	-	-	-	-	

Con i diametri compresi in questa zona bisogna prevedere una riduzione della vita della cinghia.

La velocità periferica è superiore ai 33 m/sec. Necessitano pulegge in acciaio. Contattare il nostro ufficio tecnico.

Cinghia dentata TOP DRIVE® STD SUPER TORQUE DUAL a doppia dentatura

Sezioni DUAL 3M - 5M - 8M - 14M



Descrizione

La cinghia dentata TOP DRIVE® STD SUPER TORQUE DUAL offre numerose possibilità di applicazioni; dai calcolatori alle macchine da scrivere, dalle macchine tessili, a qualsiasi applicazione ove sia opportuno invertire il senso di rotazione a una o più pulegge sincronizzate da una sola cinghia. I denti interni ed esterni sono identici sia dimensionalmente che nel passo e sono posti direttamente in corrispondenza gli uni agli altri; essi lavorano con normali pulegge dentate di serie.

- **Trefoli:** fibra di vetro
- **Mescola:** gomma cloroprenica (CR)
- **Rivestimento:** poliammide (nylon)
- **Temperatura:** -30/+75 °C
- **Resistenza oli:** buona
- **Antistaticità:** no
- **Velocità max:** fino a 33 m/s*

*= per applicazioni con velocità superiori contattare il nostro Ufficio Tecnico.

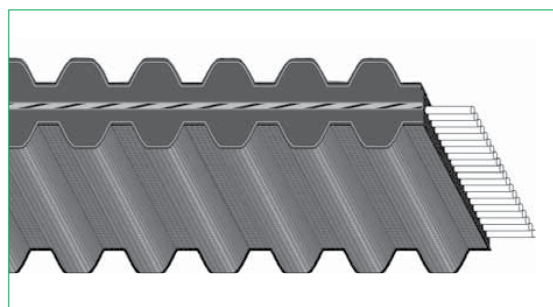

Vantaggi

- Basso livello di vibrazioni
- Potenza trasmessa in modo uniforme e regolare da entrambi i lati
- Rendimento elevato
- Più funzioni svolte da una sola cinghia
- Perfetta sincronizzazione



STD DUAL



Sezioni e caratteristiche dimensionali

Sezioni	PASSO "P" [mm]	a [mm]
3M	3	2,90
5M	5	4,5
8M	8	7,5
14M	14	13,0

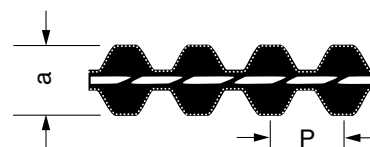

Applicazioni

Macchine da stampa, macchine da ufficio, elettrodomestici, macchine utensili, attrezzature mediche, macchine lavorazione legno (sega a nastro / trapani), pompe e compressori.

Elenco delle cinghie dentate TOP DRIVE® STD SUPER TORQUE DUAL

TOP DRIVE® STD SUPER TORQUE DUAL 3M	
Numero denti	Lunghezza primitiva [mm]
128	384
132	396
135	405
140	420
142	426
144	432
151	453
152	456
153	459
158	474
160	480
162	486
167	501
169	507
174	522
175	525
179	537
180	540
188	564
193	579
203	609
211	633
220	660
222	666
227	681
233	699
250	750
255	765
263	789
268	804

TOP DRIVE® STD SUPER TORQUE DUAL 5M	
Numero denti	Lunghezza primitiva [mm]
80	400
85	425
87	435
90	450
95	475
98	490
100	500
104	520
105	525
110	550
112	560
115	575
118	590
120	600
125	625
130	650
133	665
134	670
135	675
138	690
139	695
140	700
145	725
146	730
148	740
150	750
160	800
170	850
180	900
319	1595

TOP DRIVE® STD SUPER TORQUE DUAL 8M	
Numero denti	Lunghezza primitiva [mm]
60	480
62	496
64	512
65	520
66	528
70	560
73	584
75	600
79	632
80	640
82	656
85	680
89	712
90	720
95	760
100	800
103	824
105	840
106	848
107	856
110	880
112	896
114	912
115	920
116	928
118	944
119	952
120	960
122	976
123	984
125	1000
128	1024
130	1040
132	1056
135	1080
137	1096
140	1120
141	1128
142	1136
144	1152
145	1160
150	1200
152	1216
153	1224
156	1248
157	1256
160	1280

TOP DRIVE® STD SUPER TORQUE DUAL 8M	
Numero denti	Lunghezza primitiva [mm]
163	1304
164	1312
169	1352
170	1360
173	1384
175	1400
178	1424
180	1440
185	1480
186	1488
190	1520
200	1600
205	1640
206	1648
210	1680
212	1696
216	1728
220	1760
222	1776
224	1792
225	1800
227	1816
229	1832
235	1880
239	1912
245	1960
250	2000
255	2040
256	2048
258	2064
263	2104
270	2160
280	2240
284	2272
288	2304
300	2400
312	2496
325	2600
350	2800
365	2920
368	2944
381	3048
400	3200
409	3272
430	3440
460	3680
550	4400

TOP DRIVE® STD SUPER TORQUE DUAL 14M	
Numero denti	Lunghezza primitiva [mm]
100	1400
105	1470
110	1540
115	1610
118	1652
122	1708
124	1736
125	1750
127	1778
129	1806
135	1890
138	1932
143	2002
150	2100
157	2198
160	2240
165	2310
170	2380
175	2450
179	2506
185	2590
190	2660
200	2800
210	2940
225	3150
240	3360
250	3500
254	3556
275	3850
286	4004
322	4508
358	5012

Esempio di codifica	C2ST	920	S8M	30
Cinghia TOP DRIVE® STD SUPER TORQUE DUAL				
Sviluppo primitivo in mm				
Passo SUPER TORQUE 8 mm				
Larghezza cinghia in mm				

Larghezze standard delle cinghie e dei manicotti

Passo	Larghezza cinghia [mm]	Larghezza manicotto [mm]
3M	6	400
	9	
	15	
5M	9	400
	15	
	25	
8M	20	320 o 360 Sv. 1096 = 350 Sv. 480, 496, 512, 520, 680 = 400
	30	
	50	
	85	
14M	40	360 Sv. 2240, 2506 e 3150 = 400
	55	
	85	
	170	

Le larghezze dei manicotti possono subire variazioni. Contattare il nostro Ufficio Tecnico.

Cinghie dentate TOP DRIVE® STD SUPER TORQUE a metraggio

Sezioni 5M - 8M - 14M



CINGHIE DENTATE

Descrizione

Le cinghie TOP DRIVE® STD SUPER TORQUE possono essere fornite a metraggio. Con le cinghie a metraggio è possibile estendere i settori di utilizzo a movimentazione lineare e trasporto di qualsiasi genere. Di seguito è indicata la lunghezza dei rotoli per i profili disponibili a magazzino.

TOP DRIVE® STD 5M METRAGGIO		
Tipo	Larghezza [mm]	Lunghezza rotoli [m]
100S5M	10	175
150S5M	15	114
200S5M	20	69

TOP DRIVE® STD 8M METRAGGIO		
Tipo	Larghezza [mm]	Lunghezza rotoli [m]
150S8M	15	122
200S8M	20	91
250S8M	25	69
300S8M	30	61
500S8M	50	38

TOP DRIVE® STD 14M METRAGGIO		
Tipo	Larghezza [mm]	Lunghezza rotoli [m]
400S14M	40	46
500S14M	50	30
600S14M	60	30

Disponibili sia con trefolo in fibra di vetro sia con trefolo in fibra aramidica (Kevlar®) più performante. Le lunghezze dei rotoli ammettono +/- 10% di tolleranza. Per larghezze e sviluppi differenti contattare il nostro ufficio tecnico.

Esempio di codifica

CSTM /S8M 20

Cinghia TOP DRIVE® STD SUPER TORQUE a metraggio

Passo

Larghezza in mm

Piastre dentate

Le cinghie TOP DRIVE® STD SUPER TORQUE a metraggio possono essere bloccate utilizzando piastre a profilo HTD. Per maggiori informazioni contattare il nostro ufficio tecnico.

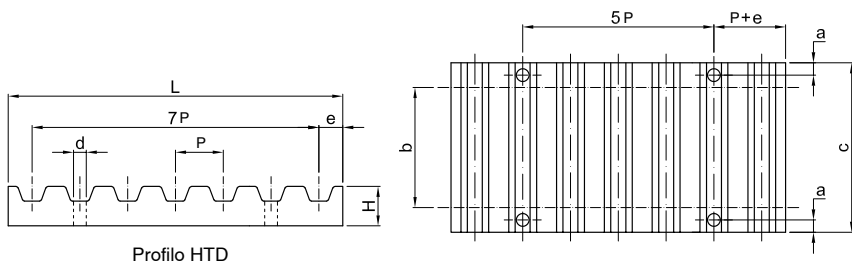

Esempio di codifica

PIA -8M 20

Piastra dentata

Passo

Larghezza in mm

Tipo	a [mm]	d [mm]	e [mm]	L [mm]	H [mm]	Larghezza cinghia b [mm]													
						6	9	15	20	25	30	40	50	55	85	115	150	170	
						C [mm]													
5M	6	5,5	3,4	41,8	8	-	28	34	-	44	-	-	-	-	-	-	-	-	-
8M	8	9	5	66	15	-	-	40	45	-	55	-	75	-	110	-	-	-	-
14M	10	11	9	116	22	-	-	-	-	52	-	71	-	86	116	146	181*	201*	-

* = Larghezza a richiesta

Piastre dentate grezze

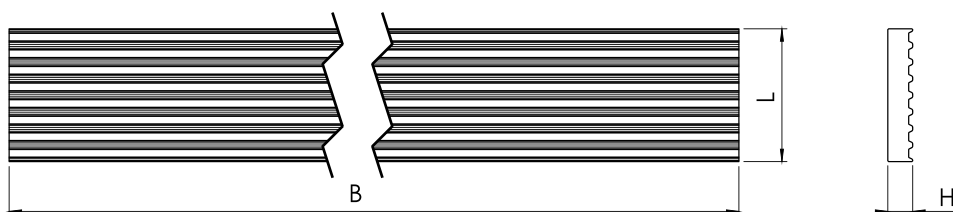

Tipo	B [mm]	H [mm]	L [mm]
5M	750	8	41,8
8M	750	15	66,0
14M	750	15	116,0

Cinghie dentate MUSTANG® SPEED STD SUPER TORQUE

Sezioni 8M



Descrizione

Grazie ad una oculata scelta dei componenti di ultima generazione e dei processi produttivi più innovativi, la SIT è in grado di offrire un prodotto che si caratterizza per gli elevati valori di potenza trasmissibile, per la silenziosità e per l'elevata efficienza. Con le cinghie MUSTANG® SPEED STD SUPER TORQUE è possibile progettare trasmissioni meccaniche affidabili dimezzando gli ingombri. Queste cinghie infatti trasmettono più del doppio rispetto alle cinghie con profilo SUPER TORQUE di prima generazione. Disponibili anche cinghie con trefolo in fibra aramidica (Kevlar®) per applicazioni estreme con elevati valori di coppia a basso numero di giri.

- **Trefoli:** fibra di vetro
- **Mescola:** gomma cloroprenica (CR)
- **Rivestimento:** poliammide (nylon)
- **Temperatura:** -20/+100 °C
- **Resistenza oli:** buona
- **Antistatiche secondo ISO 9563**
- **Velocità max:** fino a 50 m/s*

*= per applicazioni con velocità superiori contattare il nostro Ufficio Tecnico.

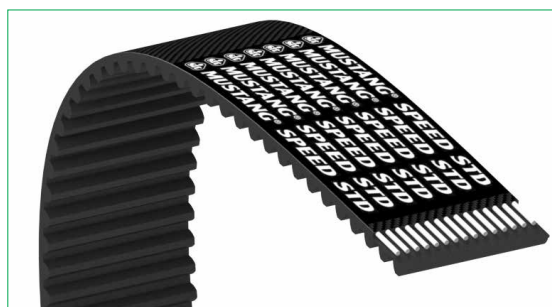

Vantaggi

- Efficienza fino al 98%
- Elevata trasmissione di potenza
- Basso livello di vibrazioni
- Basso livello di rumore
- Esente da manutenzione



Sezioni e caratteristiche dimensionali

Sezioni	PASSO "P" [mm]	s [mm]	h [mm]	r [mm]
8M	8	5,30	3,05	5,20

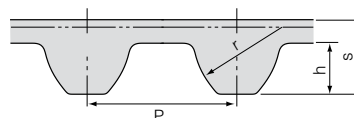

Applicazioni

Macchine per il legno, macchine tessili, macchine utensili, macchine automatiche, macchine per la carta, compressori, ventilatori, applicazioni ad alta precisione e applicazioni industriali di media/grande potenza.

Elenco delle cinghie dentate MUSTANG® SPEED STD SUPER TORQUE

MUSTANG® SPEED STD SUPER TORQUE 8M

Numero denti	Lunghezza primitiva [mm]
55	440
58	464
60	480
66	528
70	560
75	600
79	632
80	640
82	656
84	672
86	688
87	696
89	712
90	720
91	728
92	736
95	760
96	768
98	784
99	792
100	800
103	824
105	840
106	848
108	864
110	880
114	912
115	920
118	944
120	960
124	992
125	1000
128	1024
129	1032
132	1056
133	1064
134	1072
135	1080
137	1096
140	1120
142	1136
144	1152
145	1160
146	1168
147	1176
148	1184
149	1192
150	1200
151	1208
152	1216
155	1240

MUSTANG® SPEED STD SUPER TORQUE 8M

Numero denti	Lunghezza primitiva [mm]
157	1256
158	1264
160	1280
162	1296
163	1304
164	1312
168	1344
171	1368
175	1400
176	1408
180	1440
185	1480
189	1512
190	1520
194	1552
200	1600
203	1624
220	1760
222	1776
225	1800
227	1816
239	1912
250	2000
280	2240
284	2272
299	2392
350	2800
356	2848

Contattare l'ufficio tecnico per la disponibilità.

CINGHIE DENTATE

Esempio di codifica

CMST 1120 S8M 50

Cinghia MUSTANG® SPEED STD SUPER TORQUE	
Sviluppo primitivo	
Passo SUPER TORQUE 8 mm	
Larghezza in mm	

Larghezze standard delle cinghie e dei manicotti

Passo	Larghezza cinghia [mm]	Larghezza manicotto [mm]
8M	20	480
	30	
	50	
	85	

Le larghezze dei manicotti possono subire variazioni. Contattare il nostro Ufficio Tecnico.

Potenza trasmissibile

MUSTANG® SPEED STD SUPER TORQUE 8M20

Potenza trasmissibile in kW dalla cinghia MUSTANG® SPEED STD 8M larga 20 mm																	
N° denti	22	24	26	28	30	32	34	36	38	40	44	48	52	56	64	72	
Ø primitivo [mm]	56,02	61,12	66,12	71,30	76,39	81,49	86,58	91,67	96,77	101,86	112,05	122,23	132,42	142,60	162,97	183,35	
Puleggia minore	10	0,07	0,08	0,09	0,10	0,11	0,12	0,13	0,15	0,16	0,17	0,19	0,21	0,24	0,26	0,32	0,37
	20	0,26	0,29	0,33	0,36	0,40	0,43	0,47	0,51	0,54	0,58	0,66	0,74	0,83	0,92	1,10	1,28
	50	0,32	0,36	0,40	0,44	0,48	0,53	0,57	0,62	0,66	0,71	0,81	0,91	1,01	1,12	1,34	1,57
	100	0,59	0,67	0,74	0,82	0,90	0,98	1,06	1,15	1,24	1,33	1,51	1,69	1,89	2,08	2,50	2,92
	200	1,10	1,24	1,38	1,53	1,68	1,83	1,98	2,14	2,30	2,47	2,81	3,16	3,52	3,88	4,65	5,45
	300	1,59	1,79	1,99	2,20	2,41	2,63	2,86	3,08	3,32	3,55	4,04	4,54	5,06	5,59	6,69	7,84
	400	2,06	2,31	2,58	2,85	3,12	3,41	3,70	3,99	4,29	4,60	5,23	5,88	6,55	7,24	8,66	10,15
	500	2,51	2,83	3,15	3,48	3,82	4,16	4,52	4,88	5,25	5,62	6,39	7,19	8,00	8,84	10,58	12,40
	600	2,96	3,33	3,71	4,10	4,49	4,90	5,32	5,75	6,18	6,62	7,53	8,46	9,43	10,42	12,47	14,61
	700	3,40	3,82	4,26	4,70	5,16	5,63	6,11	6,60	7,10	7,60	8,64	9,72	10,83	11,96	14,32	16,78
	800	3,83	4,31	4,80	5,30	5,82	6,35	6,89	7,44	8,00	8,57	9,75	10,96	12,20	13,48	16,14	18,92
	950	4,47	5,03	5,60	6,19	6,79	7,41	8,04	8,68	9,33	10,00	11,37	12,79	14,24	15,73	18,83	22,07
	1000	4,68	5,26	5,86	6,48	7,11	7,76	8,41	9,09	9,77	10,47	11,91	13,39	14,91	16,48	19,72	23,11
	1200	5,52	6,20	6,91	7,63	8,37	9,13	9,91	10,70	11,51	12,34	14,03	15,77	17,56	19,41	23,23	27,22
	1450	6,54	7,35	8,19	9,04	9,92	10,83	11,75	12,69	13,64	14,62	16,62	18,69	20,82	23,00	27,53	32,26
	1600	7,14	8,03	8,94	9,88	10,84	11,83	12,83	13,86	14,91	15,97	18,16	20,42	22,74	25,12	30,07	35,24
	1800	7,94	8,92	9,94	10,98	12,05	13,15	14,26	15,40	16,57	17,75	20,18	22,69	25,27	27,93	33,43	39,17
	2000	8,72	9,81	10,93	12,07	13,25	14,45	15,68	16,93	18,21	19,51	22,19	24,94	27,78	30,70	36,74	43,06
	2200	9,50	10,69	11,90	13,15	14,43	15,74	17,08	18,45	19,84	21,26	24,17	27,17	30,26	33,44	40,03	46,91
	2500	10,66	11,98	13,35	14,75	16,18	17,65	19,16	20,69	22,25	23,84	27,11	30,48	33,94	37,51	44,89	52,61
2850	11,99	13,48	15,01	16,59	18,21	19,86	21,55	23,27	25,03	26,82	30,49	34,28	38,18	42,19	50,50	59,18	
3000	12,56	14,12	15,72	17,37	19,06	20,79	22,56	24,37	26,21	28,08	31,93	35,90	39,98	44,18	52,88	61,97	
3500	14,42	16,21	18,06	19,95	21,89	23,88	25,91	27,98	30,10	32,25	36,67	41,22	45,91	50,73	60,73	71,16	
4000	16,25	18,28	20,36	22,49	24,68	26,92	29,21	31,55	33,93	36,36	41,34	46,47	51,76	57,19	68,46	80,23	
4500	18,07	20,31	22,63	25,00	27,43	29,92	32,47	35,07	37,72	40,41	45,95	51,66	57,54	63,57	76,10	89,17	
5000	19,86	22,33	24,87	27,48	30,15	32,89	35,69	38,55	41,46	44,42	50,50	56,78	63,24	69,88	83,64	98,02	
5500	21,63	24,32	27,09	29,93	32,85	35,83	38,88	41,99	45,16	48,39	55,02	61,85	68,89	76,12	91,12	106,78	
6000	23,39	26,30	29,29	32,37	35,52	38,74	42,04	45,40	48,83	52,32	59,49	66,88	74,49	82,31	98,52	115,45	

Larghezza cinghia [mm]	20	30	40	50	65	85
Fattore larghezza	1,00	1,58	2,16	2,73	3,60	4,76

Larghezze standard in grassetto.

CINGHIE DENTATE PASSO IN POLLICI



DRIVE
SOLUTIONS

Cinghie dentate PASSO IN POLLICI



Cinghie dentate CLASSICA passo in pollici

Sezioni XL - L - H - XH - XXH



CINGHIE DENTATE

Descrizione

La trasmissione a cinghia dentata CLASSICA offre un'alternativa economica rispetto alle trasmissioni a catena e ad ingranaggi. L'allungamento è minimo, nessun contatto di metallo con metallo, nessun bisogno di lubrificazione e manutenzione. Inoltre, le trasmissioni a cinghia dentata possono essere utilizzate in un ampio range di potenze e per velocità fino a 30 m/s. Il particolare profilo trapezoidale del dente le rende facilmente riconoscibili rispetto ad altre tipologie di cinghie di ultima generazione.

- **Trefoli:** fibra di vetro
- **Mescola:** gomma cloroprenica (CR)
- **Rivestimento:** poliammide (nylon)
- **Temperatura:** -30/+80 °C
- **Resistenza oli:** buona
- **Antistaticità:** no
- **Velocità max:** fino a 30 m/s*

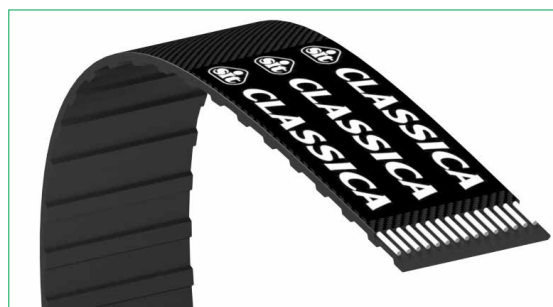

*= per applicazioni con velocità superiori contattare il nostro Ufficio Tecnico.

Vantaggi

- Esente da manutenzione
- Ampia gamma di profili e sviluppi
- Elevata efficienza



Sezioni e caratteristiche dimensionali

Sezioni	PASSO "P"		h [mm]	S [mm]	α [°]
	[Pollici]	[mm]			
XL	1/5	5,080	1,130	2,40	50°
L	3/8	9,525	1,695	3,60	40°
H	1/2	12,700	2,114	4,40	40°
XH	7/8	22,225	4,750	11,10	40°
XXH	1,1/4	31,75	9,530	15,70	40°

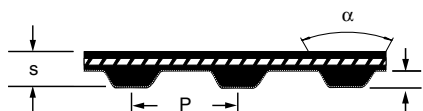

Applicazioni

Macchine per il legno, macchine tessili, macchine utensili, macchine automatiche, macchine per la carta, compressori, ventilatori, applicazioni ad alta precisione e applicazioni industriali di media/grande potenza.

Caratteristiche costruttive delle cinghie CLASSICA passo in pollici

Elemento di tensione

L'elemento di tensione è il cuore della cinghia ed è costituito da trefoli in fibra di vetro continui avvolti elicoidalmente che sopportano lo sforzo di trazione. Questo elemento di tensione è il segreto della resistenza a trazione della cinghia, della sua flessibilità, della sua resistenza all'allungamento.

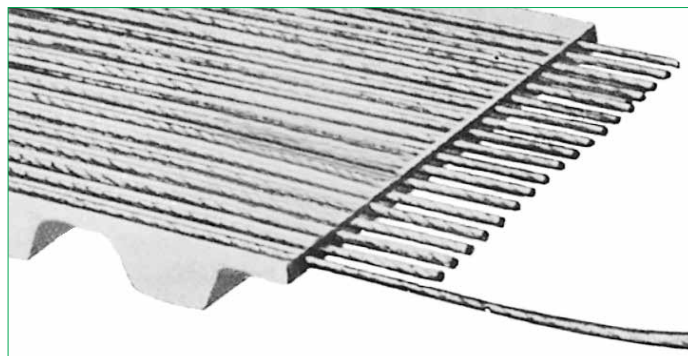

Rivestimento esterno in gomma cloroprenica (CR)

Rivestimento flessibile e duraturo che ricopre l'elemento di tensione, realizzato in gomma resistente all'usura e saldamente legato ai cavi. Protegge i cavi dall'usura (anche per attrito se sulla cinghia lavorano galoppini o tendicinghia).

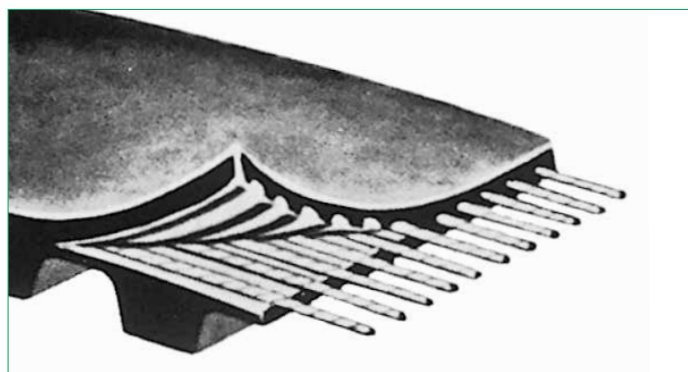

Denti in gomma cloroprenica (CR)

I denti sono stampati contemporaneamente alla protezione esterna. Sono costituiti da mescole resistenti all'usura, di una certa durezza. I denti sono stampati con grande precisione per assicurare un corretto contatto con le cave della puleggia. Essi sono disposti in modo che la linea, alla radice del dente, corrisponda praticamente alla linea primitiva. In tale modo la distanza fra i denti (passo circolare) della cinghia non è modificata dalla flessione della stessa.

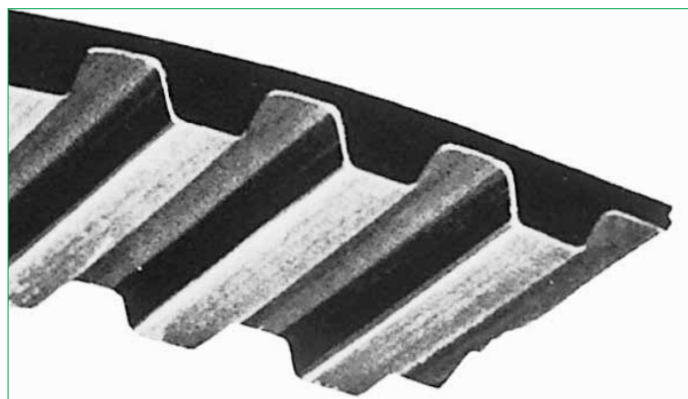

Rivestimento denti in poliammide (nylon)

La tela resistente all'usura ha la funzione di proteggere la superficie dei denti. Il basso coefficiente d'attrito assicura un morbido accoppiamento della cinghia.

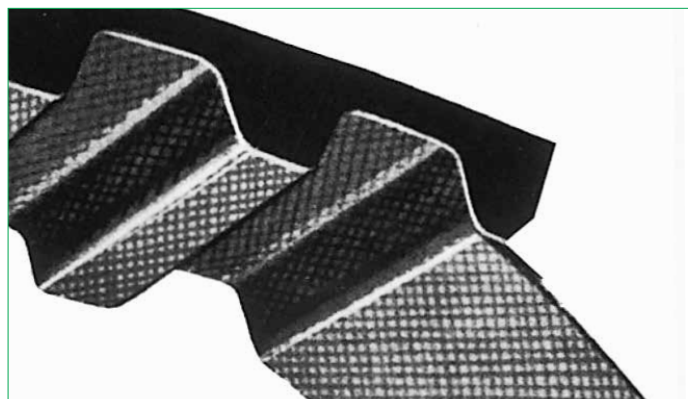

Caratteristiche tecniche delle cinghie CLASSICA passo in pollici

CINGHIE DENTATE

Dati tecnici delle cinghie CLASSICA passo in pollici

Passo	Larghezza cinghia [mm]	Massa lineare [Kg/m]
XL	25,4	0,056
L	25,4	0,082
H	25,4	0,120
XH	25,4	0,282
XXH	25,4	0,406

Per ottenere i valori per cinghie dentate di diversa larghezza fare la proporzione fra la larghezza indicata in tabella e la larghezza della propria cinghia.

Diametri minimi di avvolgimento sulle pulegge a passo in pollici

Passo	XL		L		H		XH		XXH	
	Minimo ϕ primitivo consigliato [mm]	N° denti	Minimo ϕ primitivo consigliato [mm]	N° denti	Minimo ϕ primitivo consigliato [mm]	N° denti	Minimo ϕ primitivo consigliato [mm]	N° denti	Minimo ϕ primitivo consigliato [mm]	N° denti
oltre 3500*	-	-	-	-	-	-	-	-	-	-
3500	19,40	12	48,51	16	80,84	20	183,92	26	-	-
1500	17,78	11	42,44	14	72,77	18	169,70	24	262,77	26
1000	16,17	10	36,27	12	54,66	16	155,62	22	242,56	24

*= Vedere tabelle potenza base nelle pagine successive.

Quando vengono impiegati diametri inferiori a quelli raccomandati bisogna prevedere una riduzione della durata della cinghia.

Procedura di verifica sviluppo cinghia

Pulegge secondo ISO 5296-1			1 - Forza [N] basata sulla larghezza cinghia [mm] - [pollici]												
Passo	N° denti	Perimetro [mm]	3,0 0,12	4,8 0,19	6,4 0,25	7,9 0,31	9,5 0,37	12,7 0,50	19,1 0,75	25,4 1,00	38,1 1,50	50,8 2,00	76,2 3,00	101,6 4,00	127,0 5,00
XL	10	50,80	-	-	36	44	53	-	-	-	-	-	-	-	-
L	16	152,40	-	-	-	-	105	180	245	-	-	-	-	-	-
H	20	254,00	-	-	-	-	-	445	620	980	1340	2100	-	-	-
XH	24	533,40	-	-	-	-	-	-	-	-	2000	3100	4450	-	-
XXH	24	761,64	-	-	-	-	-	-	-	-	2500	3900	5600	7100	-

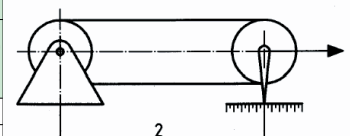

1 Forza [N]
2 Interasse [mm]

Tolleranze sullo sviluppo delle cinghie CLASSICA secondo ISO 5296-1

Lunghezza cinghia [mm]	Tolleranze sull'interasse [mm]	Lunghezza cinghia [mm]	Tolleranze sull'interasse [mm]
da 127 a 254	$\pm 0,20$	da 1017 a 1270	$\pm 0,38$
da 255 a 381	$\pm 0,23$	da 1271 a 1524	$\pm 0,41$
da 382 a 508	$\pm 0,25$	da 1525 a 1778	$\pm 0,43$
da 509 a 762	$\pm 0,30$	oltre 1778	aggiungere 0,025 mm per ogni 250 mm di incremento
da 763 a 1016	$\pm 0,33$		

Tolleranze sulla larghezza delle cinghie CLASSICA (per cinghie fino al passo "H")*

Lunghezza cinghia [mm]	Tolleranze sulla larghezza cinghie di lunghezza da 0 a 838 mm [mm]	Tolleranze sulla larghezza cinghie di lunghezza da 839 a 1676 mm [mm]	Tolleranze sulla larghezza cinghie di lunghezza oltre 1676 mm [mm]
da 3,17 a 11,11 mm	+0,4 -0,8	+0,4 -0,8	- -
da 11,12 a 38,1 mm	+0,8 -0,8	+0,8 -0,8	+0,8 -1,2
da 38,2 a 50,8 mm	+1,2 -1,2	+1,2 -1,2	+1,2 -1,6
da 50,9 a 63,5 mm	+0,8 -1,2	+1,2 -1,6	+1,6 -1,6
da 63,6 a 76,2 mm	+1,2 -1,6	+1,6 -1,6	+1,6 -2,0
da 76,3 a 101,6 mm	+1,6 -1,6	+1,6 -2,0	+2,0 -2,0
oltre 101,6 mm	+2,4 -2,4	+2,4 -2,8	+2,4 -3,2

* Per cinghie con passo superiore a 1/2", fino a 4 pollici (101,6 mm) di larghezza inclusi, la tolleranza è $\pm 3/16"$ ($\pm 4,8$ mm).
Per cinghie più larghe di 4" (101,6 mm) la tolleranza è $+3/16"$ (+4,8 mm) $-1/4"$ (-6,4 mm).

Elenco delle cinghie CLASSICA passo in pollici

XL - 1/5" (5,080 mm)

Tipo	Numero denti	Lunghezza primitiva [pollici]	Lunghezza primitiva [mm]
60	30	6,00	153
70	35	7,00	178
74	37	7,40	188
80	40	8,00	203
90	45	9,00	229
92	46	9,20	234
94	47	9,40	239
96	48	9,60	244
98	49	9,80	249
100	50	10,00	254
102	51	10,20	259
108	54	10,80	274
110	55	11,00	279
112	56	11,20	284
114	57	11,40	290
116	58	11,60	295
120	60	12,00	305
122	61	12,20	310
124	62	12,40	315
126	63	12,60	320
128	64	12,80	325
130	65	13,00	330
134	67	13,40	340
136	68	13,60	345
138	69	13,80	351
140	70	14,00	356
142	71	14,20	361
144	72	14,40	366
146	73	14,60	371
148	74	14,80	376
150	75	15,00	381
154	77	15,40	391
160	80	16,00	406
162	81	16,20	411
164	82	16,40	417
166	83	16,60	422
168	84	16,80	427
170	85	17,00	432
172	86	17,20	437
174	87	17,40	442
176	88	17,60	447
180	90	18,00	457
182	91	18,20	462
184	92	18,40	467
186	93	18,60	472
188	94	18,80	478
190	95	19,00	483
192	96	19,20	488
194	97	19,40	493
196	98	19,60	498
200	100	20,00	508
202	101	20,20	513
204	102	20,40	518
206	103	20,60	523
210	105	21,00	533
220	110	22,00	559
230	115	23,00	584
234	117	23,40	594
240	120	24,00	610
250	125	25,00	635
252	126	25,20	640
260	130	26,00	660
270	135	27,00	686
272	136	27,20	691
280	140	28,00	711
290	145	29,00	737
292	146	29,20	742
300	150	30,00	762
310	155	31,00	787
316	158	31,60	803
322	161	32,20	818
330	165	33,00	838
352	176	35,20	894
356	178	35,60	904
362	181	36,20	919
364	182	36,40	925

segue XL - 1/5" (5,080 mm)

Tipo	Numero denti	Lunghezza primitiva [pollici]	Lunghezza primitiva [mm]
390	195	39,00	991
412	206	41,20	1046
432	216	43,20	1097
450	225	45,00	1143

Fornibili su richiesta altri sviluppi.

L - 3/8" (9,525 mm)

Tipo	Numero denti	Lunghezza primitiva [pollici]	Lunghezza primitiva [mm]
124	33	12,40	315
135	36	13,50	343
143	38	14,30	363
150	40	15,00	381
157	42	15,70	399
187	50	18,70	475
195	52	19,50	495
210	56	21,00	533
217	58	21,70	551
225	60	22,50	572
232	62	23,20	589
240	64	24,00	610
244	65	24,40	620
251	67	25,10	638
255	68	25,50	648
270	72	27,00	686
285	76	28,50	724
300	80	30,00	762
315	84	31,50	800
322	86	32,20	818
345	92	34,50	876
367	98	36,70	932
390	104	39,00	991
405	108	40,50	1029
420	112	42,00	1067
450	120	45,00	1143
461	123	46,10	1171
472	126	47,20	1199
480	128	48,00	1219
510	136	51,00	1295
525	140	52,50	1334
540	144	54,00	1372
600	160	60,00	1524
660	176	66,00	1676

Fornibili su richiesta altri sviluppi.

H - 1/2" (12,700 mm)

Tipo	Numero denti	Lunghezza primitiva [pollici]	Lunghezza primitiva [mm]
210	42	21,00	533
225	45	22,50	572
230	46	23,00	584
240	48	24,00	610
255	51	25,50	648
270	54	27,00	686
300	60	30,00	762
315	63	31,50	800
320	64	32,00	813
330	66	33,00	838
360	72	36,00	914
390	78	39,00	991
420	84	42,00	1067
450	90	45,00	1143
455	91	45,50	1156
480	96	48,00	1219
490	98	49,00	1245
510	102	51,00	1295
540	108	54,00	1372
560	112	56,00	1422
570	114	57,00	1448
585	117	58,50	1486
600	120	60,00	1524
630	126	63,00	1600
660	132	66,00	1676
700	140	70,00	1778
725	145	72,50	1842
730	146	73,00	1854
750	150	75,00	1905
800	160	80,00	2032
840	168	84,00	2134
850	170	85,00	2159
880	176	88,00	2235
900	180	90,00	2286
1000	200	100,00	2540
1100	220	110,00	2794
1200	240	120,00	3048
1250	250	125,00	3175
1400	280	140,00	3556
1700	340	170,00	4318
2360	472	236,00	5994

Fornibili su richiesta altri sviluppi.

XH - 7/8" (22,225 mm)

Tipo	Numero denti	Lunghezza primitiva [pollici]	Lunghezza primitiva [mm]
507	58	50,70	1288
560	64	56,00	1422
630	72	63,00	1600
700	80	70,00	1778
770	88	77,00	1956
840	96	84,00	2134
980	112	98,00	2489
1120	128	112,00	2845
1260	144	126,00	3200
1400	160	140,00	3556
1540	176	154,00	3912
1750	200	175,00	4445

Fornibili su richiesta altri sviluppi.

XXH - 1"1/4 (31,75 mm)

Tipo	Numero denti	Lunghezza primitiva [pollici]	Lunghezza primitiva [mm]
800	64	80,00	2032
900	72	90,00	2286
1000	80	100,00	2540
1200	96	120,00	3048
1400	112	140,00	3556
1800	144	180,00	4572

Fornibili su richiesta altri sviluppi.

Larghezze standard delle cinghie e dei manicotti

Passo	Codice larghezza	Larghezza cinghia		Larghezza manicotto [pollici]
		[pollici]	[mm]	
XL	025	0,25	6,4	17,30 Tipi 60, 74, 92, 94, 96 = 7,80 Tipi 272 e 292 = 13,00 Tipi 70, 80, 90 e 98 = 14,90 Tipo 356 = 18,50
	031	0,31	7,9	
	037	0,37	9,5	
L	050	0,50	12,7	19,10 Tipo 251 = 13,00 Tipi 124, 135, 150, 187, 232 = 14,75 Tipi 143, 195, 217, 461 = 17,30 Tipo 175 = 18,50
	075	0,75	19,1	
	100	1,00	25,4	
H	075	0,75	19,1	19,10 Tipo 455 = 17,70 Tipi da 420 a 700 = 17,30 Tipi da 1000 a 1400 = 19,30 Tipo 2360 = 13,00
	100	1,00	25,4	
	150	1,50	38,1	
	200	2,00	50,8	
XH	300	3,00	76,2	16,50, 16,90 o 19,30
	400	4,00	101,6	
	500	5,00	127,0	
XXH	200	2,00	50,8	19,30 Tipo 1000 = 600 Tipo 900 = 13,00 Tipo 1800 = 15,00
	300	3,00	76,2	
	400	4,00	101,6	
	500	5,00	127,0	

Le larghezze dei manicotti possono subire variazioni.
 Contattare il nostro Ufficio Tecnico.

Esempio di codifica **CD** **210** **L** **075**

Cinghia CLASSICA passo in pollici

Sviluppo primitivo (pollici x 10)

Passo

Larghezza (pollici x 10)

Potenza trasmissibile

CLASSICA PASSO IN POLLICI - XL

Potenza trasmissibile in kW dalla cinghia passo "XL" per ogni pollice (25,4 mm) di larghezza																	
N° denti	10	12	14	16	20	22	28	32	36	40	48	60	72	84	96	120	
Ø primitivo [mm]	16,17	19,40	22,64	25,87	32,34	35,57	45,28	51,74	58,21	64,68	77,62	97,02	116,43	135,83	155,23	194,04	
Puleggia minore	200	0,03	0,04	0,04	0,05	0,06	0,07	0,09	0,10	0,11	0,13	0,15	0,18	0,22	0,26	0,29	0,37
	600	0,09	0,11	0,13	0,15	0,15	0,20	0,25	0,29	0,33	0,37	0,44	0,54	0,65	0,76	0,87	1,08
	725	0,11	0,13	0,16	0,18	0,22	0,24	0,31	0,33	0,38	0,43	0,52	0,60	0,77	0,85	1,03	1,26
	800	0,12	0,14	0,17	0,19	0,24	0,26	0,34	0,39	0,44	0,49	0,58	0,73	0,87	1,00	1,15	1,43
	950	0,14	0,17	0,20	0,23	0,29	0,31	0,40	0,47	0,51	0,59	0,70	0,79	0,99	1,18	1,34	1,62
	1200	0,18	0,21	0,25	0,29	0,36	0,40	0,50	0,58	0,65	0,73	0,87	1,08	1,29	1,49	1,69	2,07
	1425	0,21	0,26	0,30	0,35	0,43	0,47	0,59	0,68	0,75	0,86	1,03	1,32	1,53	1,65	2,00	2,44
	1500	0,22	0,26	0,32	0,36	0,45	0,49	0,63	0,81	0,82	0,90	1,08	1,34	1,60	1,88	2,06	2,48
	2000	0,30	0,36	0,42	0,48	0,60	0,66	0,85	0,96	1,08	1,20	1,43	1,76	2,07	2,37	2,63	3,10
	2400	0,36	0,43	0,50	0,58	0,72	0,79	1,01	1,15	1,29	1,43	1,69	2,07	2,42	2,74	3,01	3,41
	2600	0,39	0,47	0,54	0,63	0,78	0,86	1,09	1,24	1,39	1,54	1,82	2,22	2,58	2,90	3,17	3,51
	2850	0,43	0,52	0,60	0,69	0,85	0,94	1,19	1,34	1,53	1,66	1,96	2,41	2,76	3,09	3,32	3,58
	3000	0,45	0,54	0,63	0,72	0,90	0,99	1,26	1,43	1,60	1,76	2,07	2,50	2,88	3,18	3,41	3,59
	3400	0,51	0,61	0,71	0,82	1,01	1,12	1,41	1,60	1,79	1,97	2,31	2,76	3,13	3,40	3,56	3,45
	3800	0,57	0,68	0,80	0,91	1,13	1,25	1,57	1,78	1,98	2,17	2,53	2,99	3,33	3,54	3,58	3,09
	4000	0,60	0,72	0,85	0,96	1,20	1,31	1,65	1,86	2,07	2,27	2,63	3,10	3,41	3,57	3,54	2,82
	4500	0,68	0,81	0,93	1,09	1,32	1,45	1,84	2,06	2,29	2,50	2,88	3,31	3,54	3,55	3,24	1,76
5000	0,75	0,90	1,04	1,20	1,48	1,52	2,02	2,27	2,50	2,72	3,10	3,47	3,59	3,38	2,82	0,36	
5500	-	-	-	1,31	1,62	1,77	2,20	2,46	2,70	2,91	3,27	3,56	3,51	2,96	2,06	-	
6000	-	-	-	1,43	1,76	1,92	2,38	2,63	2,88	3,10	3,41	3,59	3,30	2,47	1,00	-	
7000	-	-	-	1,65	2,02	2,20	2,68	2,96	3,18	3,37	3,57	3,38	2,47	0,69	-	-	
8000	-	-	-	-	2,30	2,46	2,96	3,21	3,41	3,54	3,54	2,82	1,00	-	-	-	
9000	-	-	-	-	2,51	2,71	3,19	3,41	3,55	3,59	3,30	1,82	-	-	-	-	
10000	-	-	-	-	2,73	2,92	3,38	3,54	3,58	3,49	2,82	0,35	-	-	-	-	
15000	-	-	-	-	3,47	3,57	3,38	2,81	1,82	0,35	-	-	-	-	-	-	

SIT CLASSICA PASSO IN POLLICI - L

Potenza trasmissibile in kW dalla cinghia passo "L" per ogni pollice (25,4 mm) di larghezza																	
N° denti	10	12	14	16	20	22	28	32	36	40	48	60	72	84	96	120	
Ø primitivo [mm]	30,32	36,38	42,45	48,51	60,64	66,70	84,89	97,02	109,15	121,28	145,53	181,91	218,30	254,68	291,06	363,83	
Puleggia minore	200	0,07	0,10	0,11	0,13	0,15	0,17	0,21	0,24	0,28	0,31	0,37	0,46	0,55	0,64	0,74	0,91
	600	0,23	0,27	0,32	0,37	0,46	0,51	0,64	0,74	0,82	0,91	1,10	1,36	1,63	1,88	2,13	1,79
	725	0,29	0,35	0,39	0,46	0,56	0,60	0,79	0,88	1,02	1,18	1,25	1,47	1,91	2,21	2,49	2,28
	800	0,31	0,37	0,43	0,49	0,61	0,68	0,85	0,97	1,10	1,21	1,45	1,79	2,13	2,46	2,77	3,35
	950	0,37	0,43	0,50	0,59	0,74	0,80	1,01	1,15	1,29	1,40	1,62	1,84	2,43	2,76	3,09	3,68
	1200	0,46	0,55	0,65	0,74	0,91	1,00	1,27	1,45	1,63	1,79	2,13	2,62	3,07	3,47	3,84	4,39
	1425	0,55	0,66	0,77	0,88	1,08	1,24	1,49	1,70	1,90	2,10	2,50	3,02	3,56	3,93	4,26	4,65
	1500	0,57	0,69	0,80	0,91	1,14	1,25	1,58	1,79	2,01	2,21	2,57	3,17	3,65	4,06	4,38	4,66
	2000	-	0,91	1,07	1,21	1,51	1,65	2,07	2,35	2,62	2,87	3,35	3,94	4,39	4,65	4,68	3,98
	2400	-	1,10	1,27	1,45	1,79	1,96	2,46	2,76	3,07	3,35	3,84	4,39	4,67	4,63	4,21	2,02
	2600	-	1,18	1,38	1,57	1,93	2,12	2,64	2,96	3,26	3,56	4,04	4,54	4,70	4,43	3,70	0,50
	2850	-	1,29	1,49	1,70	2,09	2,29	2,84	3,17	3,48	3,79	4,26	4,65	4,56	3,90	2,99	-
	3000	-	1,36	1,58	1,79	2,21	2,42	2,99	3,34	3,65	3,94	4,39	4,69	4,47	3,62	2,02	-
	3400	-	1,54	1,78	2,02	2,48	2,70	3,31	3,67	3,99	4,26	4,61	4,61	3,85	2,15	-	-
	3800	-	1,71	1,98	2,23	2,74	2,98	3,61	3,97	4,26	4,50	4,70	4,26	2,76	-	-	-
	4000	-	1,79	2,08	2,35	2,86	3,11	3,75	4,10	4,37	4,58	4,68	3,98	2,02	-	-	-
	4500	-	1,96	2,46	2,62	3,16	3,42	4,05	4,37	4,57	4,69	4,46	2,90	-	-	-	-
5000	-	2,21	2,55	2,87	3,44	3,71	4,31	4,56	4,66	4,64	3,98	1,31	-	-	-	-	
5500	-	2,42	2,78	3,11	3,71	3,96	4,51	4,68	4,65	4,41	2,74	-	-	-	-	-	
6000	-	2,62	2,99	3,35	3,94	4,19	4,65	4,65	4,47	3,98	2,02	-	-	-	-	-	
7000	-	2,99	3,40	3,76	4,32	4,52	4,67	4,34	3,62	2,45	-	-	-	-	-	-	
8000	-	3,35	3,76	4,11	4,58	4,68	4,34	3,48	2,02	-	-	-	-	-	-	-	
9000	-	3,66	4,07	4,39	4,69	4,65	3,62	2,02	-	-	-	-	-	-	-	-	
10000	-	3,94	4,32	4,58	4,64	4,41	2,44	-	-	-	-	-	-	-	-	-	
15000	-	4,69	4,55	3,98	1,31	-	-	-	-	-	-	-	-	-	-	-	

Con i diametri compresi in questa zona bisogna prevedere una riduzione della vita della cinghia.

La velocità periferica è superiore ai 20 m/sec. Contattare il nostro Ufficio Tecnico.

Larghezza cinghia	Codice [mm]	025	031	037	050	075	100	150	200	300	400	500
Fattore di larghezza		6,4	7,9	9,5	12,7	19,0	25,4	38,7	50,8	76,2	101,6	127,0
		0,15	0,21	0,27	0,42	0,71	1,00	1,56	2,14	3,36	4,76	6,15

Potenza trasmissibile

SIT CLASSICA PASSO IN POLLICI - H

Potenza trasmissibile in kW dalla cinghia passo "H" per ogni pollice (25,4 mm) di larghezza																	
N° denti	14	16	18	20	24	26	30	32	36	40	48	60	72	84	96	120	
Ø primitivo [mm]	56,60	64,68	72,77	80,85	97,02	105,11	121,28	129,36	145,53	161,70	194,04	242,55	291,06	339,57	388,08	485,10	
Puleggia minore	200	0,37	0,42	0,47	0,52	0,63	0,68	0,78	0,83	0,93	1,04	1,25	1,56	1,87	2,18	2,49	3,10
	600	1,10	1,25	1,40	1,56	1,87	2,02	2,33	2,49	2,79	3,10	3,71	4,62	5,51	6,39	7,25	8,89
	725	1,29	1,51	1,68	1,85	2,21	2,39	2,76	2,93	3,29	3,90	4,34	5,40	6,41	7,50	8,38	10,29
	800	1,46	1,66	1,87	2,07	2,49	2,69	3,10	3,31	3,71	4,12	4,92	6,10	7,25	8,35	9,42	11,38
	950	1,73	1,97	2,21	2,46	2,95	3,19	3,68	3,91	4,40	4,87	5,81	7,18	8,49	9,34	10,90	12,87
	1200	-	2,49	2,79	3,10	3,71	4,01	4,63	4,92	5,51	6,10	7,25	8,89	10,43	11,82	13,07	14,99
	1425	-	2,94	3,29	3,67	4,35	4,70	5,43	5,76	6,43	7,13	8,38	10,29	11,91	13,31	14,56	15,96
	1500	-	3,10	3,49	3,87	4,62	4,99	5,74	6,10	6,82	7,52	8,88	10,77	12,44	13,85	14,94	16,03
	2000	-	4,12	4,62	5,12	6,10	6,58	7,53	7,99	8,90	9,76	11,38	13,44	14,99	15,93	16,13	13,96
	2400	-	4,92	5,51	6,10	7,24	7,81	8,89	9,41	10,43	11,38	13,07	14,99	16,03	15,99	14,70	7,66
	2600	-	5,32	5,96	6,58	7,80	8,40	9,54	10,09	11,15	12,12	13,80	15,54	16,15	15,40	13,06	2,70
	2850	-	5,74	6,41	7,10	8,38	9,01	10,23	10,79	11,87	12,94	14,49	15,97	15,88	13,97	9,92	-
	3000	-	6,10	6,82	7,52	8,88	9,54	10,79	11,37	12,47	13,44	14,99	16,13	15,51	12,81	7,65	-
	3400	-	6,87	7,67	8,43	9,91	10,63	11,93	12,52	13,63	14,54	15,79	15,93	13,53	8,08	-	-
	3800	-	7,63	8,49	9,32	10,89	11,63	12,96	13,54	14,60	15,38	16,14	14,86	10,03	0,95	-	-
	4000	-	7,99	8,89	9,74	11,35	12,10	13,43	14,00	15,00	15,69	16,13	13,96	7,65	-	-	-
	4500	-	8,89	9,86	10,76	12,43	13,19	14,46	14,96	15,75	16,11	15,49	10,52	-	-	-	-
	5000	-	9,76	10,79	11,71	13,40	14,14	15,27	15,65	16,14	16,02	13,96	5,34	-	-	-	-
	5500	-	10,59	11,65	12,58	14,22	14,91	15,81	16,02	16,06	15,31	11,35	-	-	-	-	-
	6000	-	11,38	12,46	13,38	14,90	15,51	16,09	16,07	15,53	13,96	7,65	-	-	-	-	-
7000	-	12,81	13,88	14,77	15,93	16,14	15,75	15,10	12,80	9,03	-	-	-	-	-	-	
8000	-	14,02	14,99	15,69	16,13	15,82	13,96	12,36	7,65	0,74	-	-	-	-	-	-	
9000	-	15,00	15,76	16,13	15,51	14,44	10,56	7,65	-	-	-	-	-	-	-	-	
10000	-	15,69	16,13	16,02	13,96	11,88	5,33	0,74	-	-	-	-	-	-	-	-	
15000	-	13,95	10,55	5,33	-	-	-	-	-	-	-	-	-	-	-	-	

CINGHIE DENTATE

SIT CLASSICA PASSO IN POLLICI - XH

Potenza trasmissibile in kW dalla cinghia passo "XH" per ogni pollice (25,4 mm) di larghezza															
N° denti	18	20	22	24	26	28	30	32	40	48	60	72	84	120	
Ø primitivo [mm]	127,34	141,49	155,64	169,79	183,94	198,08	212,23	226,38	282,98	339,57	424,47	509,36	594,25	848,88	
Puleggia minore	200	1,11	1,24	1,36	1,49	1,61	1,74	1,85	1,98	2,48	2,96	3,70	4,42	5,14	7,23
	600	3,33	3,69	4,06	4,41	4,78	5,13	5,49	5,85	7,22	8,57	10,44	12,15	13,64	16,51
	725	3,90	4,33	4,76	5,19	5,58	5,99	6,40	6,80	8,38	9,85	11,95	13,90	15,10	16,80
	800	4,41	4,90	5,38	5,85	6,32	6,77	7,23	7,68	9,41	10,84	13,17	14,89	16,11	15,96
	950	5,22	5,78	6,34	6,88	7,42	7,96	8,47	8,99	10,91	12,28	15,29	16,18	16,75	-
	1200	-	7,23	7,90	8,56	9,20	9,83	10,51	11,02	13,15	14,70	16,50	16,73	10,29	-
	1425	-	8,37	9,12	9,85	10,56	11,25	11,90	12,53	14,65	16,03	16,71	15,07	-	-
	1500	-	8,88	9,67	10,43	11,16	11,87	12,52	13,15	15,23	16,32	16,10	13,56	-	-
	2000	-	-	12,31	13,15	13,93	14,61	15,22	15,75	16,79	16,19	10,23	-	-	-
	2850	-	-	15,51	16,13	16,57	16,77	16,77	16,52	12,79	-	-	-	-	-
	3200	-	-	16,39	16,73	16,78	16,52	15,92	14,95	6,94	-	-	-	-	-
	3600	-	-	16,81	16,70	16,19	15,24	13,77	11,85	-	-	-	-	-	-
	4000	-	-	16,65	15,72	14,65	12,79	10,23	6,94	-	-	-	-	-	-
	5000	-	-	13,33	10,23	6,00	0,55	-	-	-	-	-	-	-	-
	6000	-	-	5,02	-	-	-	-	-	-	-	-	-	-	-

SIT CLASSICA PASSO IN POLLICI - XXH

Potenza trasmissibile in kW dalla cinghia passo "XXH" per ogni pollice (25,4 mm) di larghezza													
N° denti	18	20	22	24	25	26	28	30	32	34	36	40	
Ø primitivo [mm]	181,92	202,13	222,34	242,56	252,66	262,77	282,98	303,19	323,41	343,62	363,83	404,26	
Puleggia minore	200	1,98	2,20	2,42	2,64	2,74	2,85	3,07	3,29	3,51	3,72	3,94	4,37
	600	5,87	6,50	7,13	7,75	8,05	8,36	8,96	9,56	10,15	10,72	11,29	12,38
	725	7,05	7,80	8,54	9,26	9,62	9,98	10,67	11,36	12,02	12,67	13,30	14,51
	800	7,75	8,56	9,36	10,15	10,53	10,91	11,66	12,38	13,09	13,77	14,43	15,66
	950	9,11	10,05	10,96	11,84	12,27	12,70	13,52	14,31	15,06	15,77	16,44	17,64
	1200	-	12,38	13,43	14,43	14,90	15,36	16,23	17,03	17,76	18,41	18,97	19,83
	1425	-	14,31	15,42	16,44	16,91	17,36	18,17	18,87	19,45	19,89	20,19	20,34
	1500	-	14,90	16,02	17,03	17,50	17,93	18,70	19,34	19,83	20,17	20,34	20,15
	2000	-	18,20	19,14	19,83	20,07	20,24	20,36	20,15	19,61	18,69	-	-
	2200	-	19,14	19,88	20,29	20,36	20,33	19,98	19,20	17,96	16,24	-	-
	3000	-	20,15	19,20	17,39	16,15	-	-	-	-	-	-	-

Con i diametri compresi in questa zona bisogna prevedere una riduzione della vita della cinghia.

La velocità periferica è superiore ai 20 m/sec.
Contattare il nostro Ufficio Tecnico.
Profilo XXH 33 m/sec.

Larghezza cinghia	Codice [mm]	050	075	100	150	200	300	400	500	600	700	800
Fattore di larghezza		12,7	19,0	25,4	38,7	50,8	76,2	101,6	127,0	152,4	177,8	203,2
		0,42	0,71	1,00	1,56	2,14	3,36	4,76	6,15	7,50	8,89	10,32

Cinghie dentate CLASSICA passo in pollici DUAL

Sezioni DUAL XL - L - H



Descrizione

La cinghia dentata CLASSICA passo in pollici DUAL offre molte possibilità di impiego soprattutto ove sia necessario invertire il senso di rotazione a una o più pulegge sincronizzate da una sola cinghia.

I denti interni ed esterni sono identici alla cinghia CLASSICA sia dimensionalmente che nel passo e sono posti direttamente in corrispondenza gli uni agli altri; essi lavorano con normali pulegge dentate di serie.

- **Trefoli:** fibra di vetro
- **Mescola:** gomma cloroprenica (CR)
- **Rivestimento:** poliammide (nylon)
- **Temperatura:** -30/+80 °C
- **Resistenza oli:** buona
- **Antistaticità:** No
- **Velocità max:** fino a 30 m/s*

*= per applicazioni con velocità superiori contattare il nostro Ufficio Tecnico.

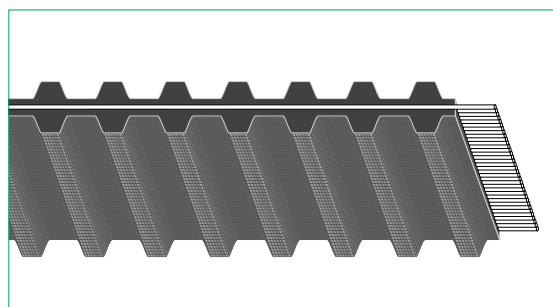

Vantaggi

- Elevata efficienza
- Più funzioni svolte da una sola cinghia
- Perfetta sincronizzazione



Sezioni e caratteristiche dimensionali

Sezioni	PASSO "P"		S [mm]
	[Pollici]	[mm]	
XL	1/5	5,080	3,05
L	3/8	9,525	4,57
H	1/2	12,700	5,94

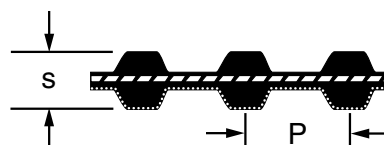

Applicazioni

Macchine da stampa, macchine da ufficio, elettrodomestici, macchine utensili, attrezzature mediche, macchine lavorazione legno (sega a nastro / trapani), pompe e compressori.

Elenco delle cinghie CLASSICA passo in pollici DUAL

CLASSICA passo in pollici DUAL - XL 1/5" (5,080 mm)

Tipo	Lunghezza primitiva [mm]
70	178
100	254
110	279
120	305
130	330
140	356
150	381
160	406
170	432
180	457
190	483
200	508
210	533
220	559
230	584
240	610
250	635
260	660
280	711
290	737
300	762
310	787
330	838
362	919
392	996
450	1143
900	2286

CLASSICA passo in pollici DUAL - L 3/8" (9,525 mm)

Tipo	Lunghezza primitiva [mm]
124	315
150	381
187	475
210	533
225	572
240	610
255	648
270	686
285	724
300	762
322	818
345	876
367	932
390	991
420	1067
450	1143
480	1219
510	1295
525	1334
540	1372
600	1524
660	1676

CLASSICA passo in pollici DUAL - H 1/2" (12,700 mm)

Tipo	Lunghezza primitiva [mm]
240	610
270	686
300	762
330	838
360	914
390	991
420	1067
450	1143
480	1219
490	1245
510	1295
540	1372
570	1448
600	1524
630	1600
660	1676
700	1778
750	1905
800	2032
850	2159
900	2286
950	2413
1000	2540
1100	2794
1250	3175
1400	3556
1700	4318

Esempio di codifica	C2D	210	L	075
Cinghia CLASSICA passo in pollici DUAL				
Sviluppo primitivo (pollici x 100)				
Passo				
Larghezza (pollici x 100)				

Larghezze standard delle cinghie e dei manicotti

Passo	Codice larghezza	Larghezza cinghia		Larghezza manicotto [pollici]
		[pollici]	[mm]	
XL	025	0,25	6,4	900 = 2 Tipo da 70 a 140 e 362 = 6 Tipo da 150 a 290 più 392 e 450 = 8 Tipo da 300 a 330 = 12
	037	0,37	9,5	
L	050	0,50	12,7	6 Tipo da 210 a 270 = 12
	075	0,75	19,1	
	100	1,00	25,4	
H	075	0,75	19,1	Tipo da 510 a 850 = 7 Tipo da 900 a 1400 e 240 = 8 Tipo da 270 a 490 = 9 1700 = 12
	100	1,00	25,4	
	150	1,50	38,1	
	200	2,00	50,8	
	300	3,00	76,2	

Le larghezze dei manicotti possono subire variazioni.
Contattare il nostro Ufficio Tecnico.

Cinghia dentata CLASSICA passo in pollici a metraggio

Sezioni XL - L - H



Descrizione

Le cinghie CLASSICA passo in pollici possono essere fornite a metraggio. Con le cinghie a metraggio è possibile estendere i settori di utilizzo a movimentazione lineare e trasporto di qualsiasi genere. Di seguito è indicata la lunghezza dei rotoli dei passi disponibili a stock.

XL - 1/5" (5,080 mm)			
Tipo	Larghezza [pollici]	Larghezza [mm]	Lunghezza rotoli [m]
XL025	0,25	6,4	152
XL037	0,37	9,5	99
XL050	0,50	12,7	76
XL075	0,75	19,1	46

L - 3/8" (9,525 mm)			
Tipo	Larghezza [pollici]	Larghezza [mm]	Lunghezza rotoli [m]
L050	0,50	12,7	152
L075	0,75	19,1	107
L100	1,00	25,4	76

H - 1/2" (12,700 mm)			
Tipo	Larghezza [pollici]	Larghezza [mm]	Lunghezza rotoli [m]
H050	0,50	12,7	152
H075	0,75	19,1	107
H100	1,00	25,4	76

Le lunghezze dei rotoli ammettono +/- 10% di tolleranza. Per larghezze e sviluppi differenti contattare il nostro ufficio tecnico.

Esempio di codifica

CDM /XL 037

Cinghia SIT CLASSICA passo in pollici a metraggio

Passo

Larghezza (pollici x 10)

Piastre dentate

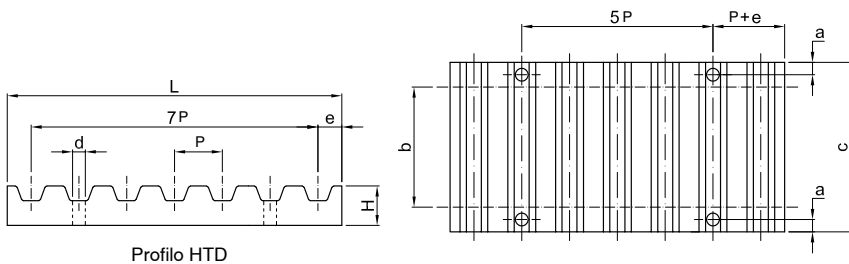

Esempio di codifica

PIA -8M 20

Piastra dentata

Passo

Larghezza in mm

Passo P	a [mm]	d [mm]	e [mm]	L [mm]	H [mm]	Larghezza cinghia b [pollici x 100]								
						025	032	037	050	075	100	150	200	
XL	6	5,5	3,5	42,5	8	25,5	27	28,5	-	-	-	-	-	-
L	8	9	6	76,6	15	-	-	36	39	45	51,5	64	77	-
H	10	11	9	106,9	22	-	-	-	45	51	57,5	70	83	-

Piastre dentate grezze

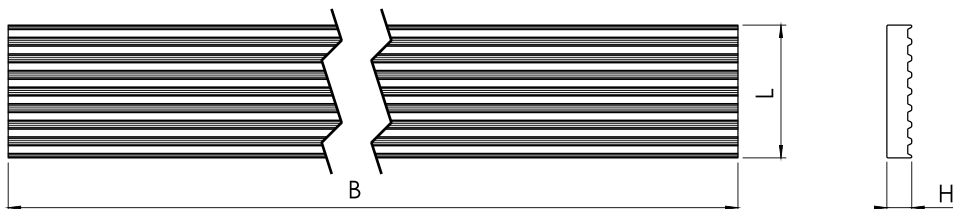

Tipo	B [mm]	H [mm]	L [mm]
XL	750	8	42,5
L	750	15	76,6
H	750	22	106,9

**PULEGGE DENTATE
PROFILO BIELICOIDALE**



**DRIVE
SOLUTIONS**

A close-up photograph of several interlocking gears of different sizes and colors (black and grey) against a white background. The gears are arranged in a way that shows their teeth meshing together.

Pulegge dentate profilo bielicoide

Pulegge dentate profilo bielcoidale EAGLE

Le pulegge **SIT EAGLE**, prodotte con attrezzature innovative ad alta tecnologia, sono state studiate per garantire la massima durata di servizio e le migliori prestazioni.

I materiali di elevata qualità, utilizzati per la produzione delle pulegge, assicurano la massima resistenza all'usura. Le pulegge, inoltre, sono sottoposte a equilibratura statica e trattate per la resistenza alla ossidazione.

Il sistema cinghia-puleggia **SILENTSYNC® / EAGLE** è stato progettato per ottenere una precisione di funzionamento con il minimo di attrito. L'ingranamento continuo e graduale del dente della cinghia con la puleggia riduce l'usura e la rumorosità e garantisce una vita più lunga alla trasmissione.

Mozzo pieno

Materiale: acciaio/ghisa sferoidale/ghisa/alluminio

Passo:

- 8M
- 14M



Per montaggio con bussola conica SER-SIT®

Materiale: acciaio/ghisa sferoidale/ghisa

Passo:

- 14M



Attenzione

È importante indicare, nei disegni costruttivi di pulegge non standard, l'orientamento delle dentature rispetto alla posizione del mozzo (come nelle figure sotto riportate).

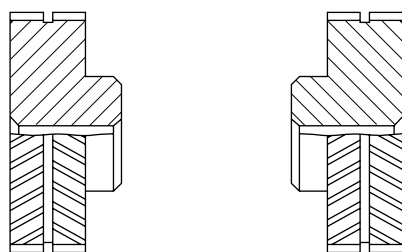

TOLLERANZE

Tolleranze dei diametri delle pulegge

Diametri esterni [mm]	Tolleranze [mm]
fino a 101,6	-0,00 +0,13
da 101,7 a 177,8	-0,00 +0,13
da 177,9 a 304,8	-0,00 +0,15
da 304,9 a 508,0	-0,00 +0,18
da 508,1 a 750,0	-0,00 +0,20

Tolleranza di concentricità del foro rispetto al Ø esterno

Diametro esterno [mm]	Eccentricità totale letta sul comparatore [mm]
fino a 101,6	0,13
da 101,7 a 177,8	0,13
da 177,9 a 304,8	0,15
da 304,9 a 508,0	0,20
da 508,1 a 750,0	0,30

Tolleranza di cilindricità

Larghezza puleggia	Tolleranza
per ogni 100 mm	0,1 mm senza superare la tolleranza sul diametro esterno

Pulegge speciali

Su richiesta è possibile costruire qualsiasi tipo di puleggia dentata anche su disegno del cliente.

Si consiglia l'esecuzione delle pulegge dentate in ghisa o in acciaio, quest'ultimo in particolare quando la velocità periferica è superiore a 33 m/s.

$$\text{velocità periferica in m/s} = \frac{\text{diametro puleggia in mm} \times \text{numero giri/min.}}{19100}$$

Trattamenti protettivi

Tutte le pulegge sono trattate con un processo di trattamento superficiale che conferisce maggiore resistenza contro gli agenti ossidanti, preservando nel contempo il profilo esatto dei denti e le dimensioni funzionali delle pulegge.

Note

Per motivi tecnici e produttivi in alcuni casi potrebbero essere utilizzati materiali diversi da quelli indicati nel catalogo. Per conferma del materiale effettivamente disponibile contattare il servizio clienti.

Dimensioni delle pulegge dentate con preforo EAGLE passi 8M - 14M



Esempio di codifica

PEY -32S -MPB

Puleggia EAGLE tipo Yellow - Passo 8 mm

Numero denti della puleggia

Mozzo pieno

PEY ...S -MPB

8M

Tipo "Yellow" Y - Larghezza W = 17 mm

Codice	N° denti	Tipo	R [mm]	S [mm]	U [mm]	H [mm]	d [mm]	W [mm]	Y [mm]	Z [mm]	Foro max. [mm]	Materiale
PEY-18S-MPB	18	1	45,84	44,47	-	38,4	12,7	17,0	27,0	10,0	26,0	acciaio
PEY-20S-MPB	20	1	50,93	49,56	-	40,7	12,7	17,0	29,0	12,0	27,0	
PEY-22S-MPB	22	1	56,02	54,65	-	45,9	12,7	17,0	29,0	12,0	31,0	
PEY-24S-MPB	24	1	61,12	59,75	-	51,0	12,7	17,0	33,0	16,0	34,0	
PEY-25S-MPB	25	1	63,66	62,29	-	53,5	12,7	17,0	33,0	16,0	36,0	
PEY-26S-MPB	26	1	66,21	64,84	-	57,8	12,7	17,0	33,0	16,0	39,0	
PEY-28S-MPB	28	1	71,30	69,93	-	61,0	12,7	17,0	33,0	16,0	41,0	
PEY-30S-MPB	30	1	76,40	75,03	-	67,0	12,7	17,0	33,0	16,0	45,0	
PEY-32S-MPB	32	1	81,49	80,12	-	72,0	12,7	17,0	33,0	16,0	48,0	
PEY-34S-MPB	34	1	86,58	85,21	-	77,0	12,7	17,0	33,0	16,0	51,0	
PEY-36S-MPB	36	1	91,68	90,30	-	82,0	12,7	17,0	33,0	16,0	55,0	
PEY-38S-MPB	38	1	96,77	95,40	-	87,0	12,7	17,0	33,0	16,0	58,0	
PEY-40S-MPB	40	1	101,86	100,49	-	92,0	12,7	17,0	33,0	16,0	62,0	
PEY-44S-MPB	44	1	112,05	110,68	-	102,0	12,7	17,0	33,0	16,0	68,0	
PEY-45S-MPB	45	1	114,59	113,22	-	105,0	12,7	17,0	33,0	16,0	70,0	
PEY-48S-MPB	48	1	122,23	120,86	-	112,0	12,7	17,0	33,0	16,0	75,0	
PEY-50S-MPB	50	1	127,33	125,96	-	118,0	12,7	17,0	33,0	16,0	79,0	
PEY-52S-MPB	52	1	132,42	131,05	-	123,0	12,7	17,0	33,0	16,0	82,0	
PEY-56S-MPB	56	1	142,61	141,24	-	133,0	12,7	17,0	33,0	16,0	89,0	
PEY-60S-MPB	60	1	152,79	151,42	-	143,0	12,7	17,0	33,0	16,0	96,0	
PEY-63S-MPB	63	2	160,43	159,06	139,0	110,0	12,7	17,0	33,0	16,0	73,0	GS400
PEY-64S-MPB	64	2	162,98	161,61	142,0	110,0	12,7	17,0	33,0	16,0	74,0	
PEY-68S-MPB	68	2	173,17	171,79	152,0	110,0	12,7	17,0	33,0	16,0	74,0	
PEY-72S-MPB	72	2	183,35	181,98	162,0	110,0	12,7	17,0	33,0	16,0	74,0	
PEY-75S-MPB	75	2	190,99	189,62	170,0	110,0	12,7	17,0	33,0	16,0	73,0	
PEY-76S-MPB	76	2	193,54	192,17	172,0	110,0	12,7	17,0	33,0	16,0	74,0	
PEY-80S-MPB	80	2	203,72	202,35	182,0	110,0	12,7	17,0	33,0	16,0	73,0	
PEY-90S-MPB	90	2	229,19	227,82	208,0	110,0	25,4	17,0	33,0	16,0	73,0	
PEY-112S-MPB	112	2	285,21	283,84	264,0	110,0	25,4	17,0	33,0	16,0	73,0	
PEY-140S-MPB	140	2	356,52	355,15	335,0	110,0	25,4	17,0	33,0	16,0	73,0	
PEY-180S-MPB	180	3	458,38	457,01	433,0	150,0	25,4	17,0	33,0	16,0	100,0	ghisa
PEY-224S-MPB	224	3	570,43	569,06	545,0	150,0	25,4	17,0	33,0	16,0	100,0	

GS400 = ghisa sferoidale

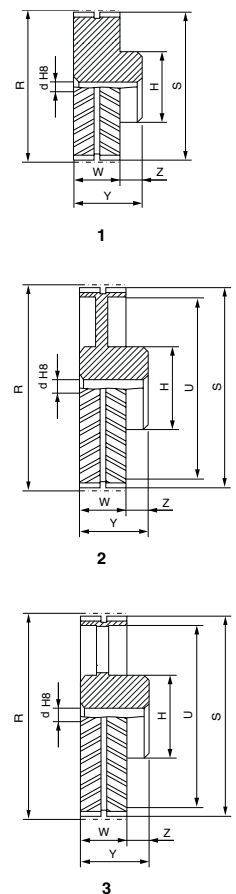

Pulegge dentate con preforo - EAGLE



PEW ...S -MPB

8M

Tipo "White" W - Larghezza W = 33 mm

Codice	N° denti	Tipo	R [mm]	S [mm]	U [mm]	H [mm]	d [mm]	W [mm]	Y [mm]	Z [mm]	Foro max. [mm]	Materiale
PEW-18S-MPB	18	1	45,84	44,47	-	38,4	12,7	33,0	43,0	10,0	26,0	acciaio
PEW-20S-MPB	20	1	50,93	49,56	-	40,7	12,7	33,0	45,0	12,0	27,0	
PEW-22S-MPB	22	1	56,02	54,65	-	45,9	12,7	33,0	45,0	12,0	31,0	
PEW-24S-MPB	24	1	61,12	59,75	-	51,0	12,7	33,0	49,0	16,0	34,0	
PEW-25S-MPB	25	1	63,66	62,29	-	53,5	12,7	33,0	49,0	16,0	36,0	
PEW-26S-MPB	26	1	66,21	64,84	-	57,8	12,7	33,0	49,0	16,0	39,0	
PEW-28S-MPB	28	1	71,30	69,93	-	62,0	12,7	33,0	49,0	16,0	41,0	
PEW-30S-MPB	30	1	76,40	75,03	-	67,0	12,7	33,0	49,0	16,0	45,0	
PEW-32S-MPB	32	1	81,49	80,12	-	72,0	12,7	33,0	49,0	16,0	48,0	
PEW-34S-MPB	34	1	86,58	85,21	-	77,0	12,7	33,0	49,0	16,0	51,0	
PEW-36S-MPB	36	1	91,68	90,30	-	82,0	12,7	33,0	49,0	16,0	55,0	
PEW-38S-MPB	38	1	96,77	95,40	-	87,0	12,7	33,0	49,0	16,0	58,0	
PEW-40S-MPB	40	1	101,86	100,49	-	92,0	12,7	33,0	49,0	16,0	62,0	
PEW-44S-MPB	44	1	112,05	110,68	-	102,0	12,7	33,0	49,0	16,0	68,0	
PEW-45S-MPB	45	1	114,59	113,22	-	105,0	12,7	33,0	49,0	16,0	70,0	
PEW-48S-MPB	48	1	122,23	120,86	-	112,0	12,7	33,0	49,0	16,0	75,0	
PEW-50S-MPB	50	1	127,33	125,96	-	118,0	12,7	33,0	49,0	16,0	79,0	
PEW-52S-MPB	52	1	132,42	131,05	-	123,0	12,7	33,0	49,0	16,0	82,0	
PEW-56S-MPB	56	1	142,61	141,24	-	133,0	12,7	33,0	49,0	16,0	89,0	
PEW-60S-MPB	60	1	152,79	151,42	-	143,0	12,7	33,0	49,0	16,0	96,0	
PEW-63S-MPB	63	1	160,43	159,06	-	151,0	12,7	33,0	49,0	16,0	101,0	
PEW-64S-MPB	64	1	162,98	161,61	-	153,0	12,7	33,0	49,0	16,0	102,0	
PEW-68S-MPB	68	2	173,17	171,79	152,0	120,0	25,4	33,0	49,0	16,0	80,0	GS400
PEW-72S-MPB	72	2	183,35	181,98	162,0	120,0	25,4	33,0	49,0	16,0	80,0	
PEW-75S-MPB	75	2	190,99	189,62	170,0	120,0	25,4	33,0	49,0	16,0	80,0	
PEW-76S-MPB	76	2	193,54	192,17	172,0	120,0	25,4	33,0	49,0	16,0	80,0	
PEW-80S-MPB	80	2	203,72	202,35	182,0	120,0	25,4	33,0	49,0	16,0	80,0	
PEW-90S-MPB	90	2	229,19	227,82	208,0	120,0	25,4	33,0	49,0	16,0	80,0	
PEW-112S-MPB	112	2	285,21	283,84	264,0	120,0	25,4	33,0	49,0	16,0	80,0	
PEW-140S-MPB	140	2	356,52	355,15	335,0	150,0	25,4	33,0	49,0	16,0	100,0	ghisa
PEW-180S-MPB	180	3	458,38	457,00	433,0	150,0	25,4	33,0	49,0	16,0	100,0	
PEW-224S-MPB	224	3	570,43	569,04	545,0	150,0	25,4	33,0	49,0	16,0	100,0	

GS400 = ghisa sferoidale

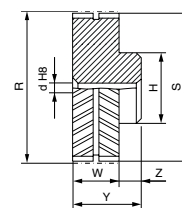

1

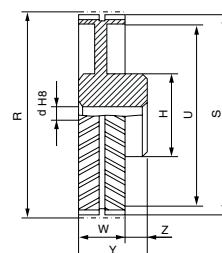

2

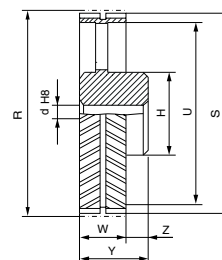

3

PULEGGE DENTATE

Pulegge dentate con preforo - EAGLE



PEP ...S -MPB

8M

Tipo "Purple" P - Larghezza W = 65 mm

Codice	N° denti	Tipo	R [mm]	S [mm]	U [mm]	H [mm]	d [mm]	W [mm]	Y [mm]	Z [mm]	Foro max. [mm]	Materiale
PEP-18S-MPB	18	1	45,84	44,47	-	38,4	12,7	65,0	85,0	20,0	26,0	acciaio
PEP-20S-MPB	20	1	50,93	49,55	-	40,7	12,7	65,0	85,0	20,0	27,0	
PEP-22S-MPB	22	1	56,02	54,64	-	45,9	12,7	65,0	85,0	20,0	31,0	
PEP-24S-MPB	24	1	61,12	59,74	-	51,0	12,7	65,0	85,0	20,0	34,0	
PEP-25S-MPB	25	1	63,66	62,28	-	53,5	12,7	65,0	85,0	20,0	36,0	
PEP-26S-MPB	26	1	66,21	64,83	-	57,8	12,7	65,0	85,0	20,0	39,0	
PEP-28S-MPB	28	1	71,30	69,92	-	62,0	12,7	65,0	85,0	20,0	41,0	
PEP-30S-MPB	30	1	76,39	75,01	-	67,0	12,7	65,0	85,0	20,0	45,0	
PEP-32S-MPB	32	1	81,49	80,11	-	72,0	12,7	65,0	85,0	20,0	48,0	
PEP-34S-MPB	34	1	86,58	85,20	-	77,0	12,7	65,0	85,0	20,0	51,0	
PEP-36S-MPB	36	1	91,67	90,29	-	82,0	12,7	65,0	85,0	20,0	55,0	
PEP-38S-MPB	38	1	96,77	95,39	-	87,0	12,7	65,0	85,0	20,0	58,0	
PEP-40S-MPB	40	1	101,86	100,48	-	92,0	12,7	65,0	85,0	20,0	62,0	
PEP-44S-MPB	44	1	112,05	110,67	-	102,0	12,7	65,0	85,0	20,0	68,0	
PEP-45S-MPB	45	1	114,59	113,21	-	105,0	12,7	65,0	85,0	20,0	70,0	
PEP-48S-MPB	48	1	122,23	120,85	-	112,0	25,4	65,0	85,0	20,0	75,0	
PEP-50S-MPB	50	1	127,32	125,94	-	118,0	25,4	65,0	85,0	20,0	79,0	
PEP-52S-MPB	52	1	132,42	131,04	-	123,0	25,4	65,0	85,0	20,0	82,0	
PEP-56S-MPB	56	1	142,60	141,22	-	133,0	25,4	65,0	85,0	20,0	89,0	
PEP-60S-MPB	60	1	152,79	151,41	-	143,0	25,4	65,0	85,0	20,0	96,0	
PEP-63S-MPB	63	1	160,43	159,05	-	151,0	25,4	65,0	85,0	20,0	101,0	
PEP-64S-MPB	64	1	162,98	161,60	-	153,0	25,4	65,0	85,0	20,0	102,0	
PEP-68S-MPB	68	2	173,17	171,79	152,0	120,0	25,4	65,0	85,0	20,0	80,0	GS400
PEP-72S-MPB	72	2	183,35	181,97	162,0	120,0	25,4	65,0	85,0	20,0	80,0	
PEP-75S-MPB	75	2	190,99	189,61	170,0	120,0	25,4	65,0	85,0	20,0	80,0	
PEP-76S-MPB	76	2	193,53	192,15	172,0	120,0	25,4	65,0	85,0	20,0	80,0	
PEP-80S-MPB	80	2	203,72	202,34	182,0	120,0	25,4	65,0	85,0	20,0	80,0	
PEP-90S-MPB	90	2	229,18	227,80	208,0	120,0	25,4	65,0	85,0	20,0	80,0	
PEP-112S-MPB	112	2	285,21	283,83	264,0	120,0	25,4	65,0	85,0	20,0	80,0	ghisa
PEP-140S-MPB	140	2	356,51	355,14	335,0	150,0	25,4	65,0	85,0	20,0	100,0	
PEP-180S-MPB	180	3	458,37	457,00	433,0	150,0	25,4	65,0	85,0	20,0	100,0	
PEP-224S-MPB	224	3	570,41	569,04	545,0	150,0	25,4	65,0	85,0	20,0	100,0	

GS400 = ghisa sferoidale

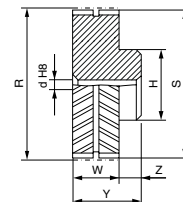

1

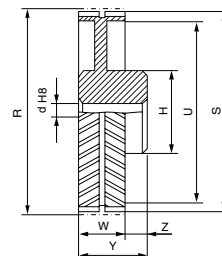

2

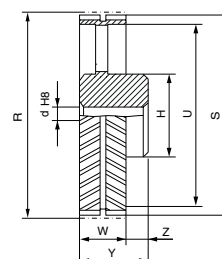

3

Pulegge dentate con preforo - EAGLE



PEB ...S -MPB

14M

Tipo "Blue" B - Larghezza W = 37 mm

Codice	N° denti	Tipo	R [mm]	S [mm]	U [mm]	H [mm]	d [mm]	W [mm]	Y [mm]	Z [mm]	Foro max. [mm]	Materiale
PEB-28S-MPB	28	1	124,78	121,99	-	105,0	25,4	37,0	53,0	16,0	70,0	acciaio
PEB-30S-MPB	30	1	133,69	130,90	-	114,0	25,4	37,0	53,0	16,0	76,0	
PEB-32S-MPB	32	1	142,61	139,81	-	123,0	25,4	37,0	53,0	16,0	82,0	
PEB-34S-MPB	34	1	151,52	148,73	-	132,0	25,4	37,0	53,0	16,0	88,0	
PEB-36S-MPB	36	1	160,43	157,64	-	141,0	25,4	37,0	53,0	16,0	94,0	
PEB-38S-MPB	38	1	169,35	166,55	-	150,0	25,4	37,0	53,0	16,0	100,0	
PEB-40S-MPB	40	1	178,26	175,46	-	159,0	25,4	37,0	53,0	16,0	106,0	
PEB-43S-MPB	43	1	191,63	188,83	-	172,0	25,4	37,0	53,0	16,0	115,0	
PEB-45S-MPB	45	1	200,54	197,75	-	181,0	25,4	37,0	53,0	16,0	121,0	
PEB-48S-MPB	48	1	213,91	211,12	-	195,0	25,4	37,0	53,0	16,0	130,0	
PEB-50S-MPB	50	2	222,82	220,03	185,0	150,0	25,4	37,0	53,0	16,0	100,0	GS400
PEB-56S-MPB	56	2	249,56	246,77	212,0	150,0	25,4	37,0	53,0	16,0	100,0	
PEB-60S-MPB	60	2	267,39	264,59	230,0	150,0	25,4	37,0	53,0	16,0	100,0	
PEB-63S-MPB	63	2	280,76	277,96	243,0	150,0	25,4	37,0	53,0	16,0	100,0	
PEB-71S-MPB	71	2	316,41	313,62	279,0	150,0	25,4	37,0	53,0	16,0	100,0	
PEB-75S-MPB	75	2	334,24	331,44	296,0	150,0	25,4	37,0	53,0	16,0	100,0	
PEB-80S-MPB	80	2	356,52	353,72	319,0	150,0	25,4	37,0	53,0	16,0	100,0	ghisa
PEB-90S-MPB	90	2	401,08	398,29	358,0	150,0	25,4	37,0	53,0	16,0	100,0	
PEB-112S-MPB	112	3	499,12	496,33	456,0	150,0	25,4	37,0	53,0	16,0	100,0	
PEB-140S-MPB	140	3	623,91	621,11	581,0	150,0	25,4	37,0	53,0	16,0	100,0	
PEB-168S-MPB	168	3	748,69	745,89	706,0	150,0	25,4	37,0	53,0	16,0	100,0	

GS400 = ghisa sferoidale

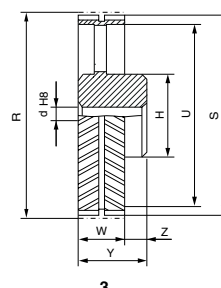
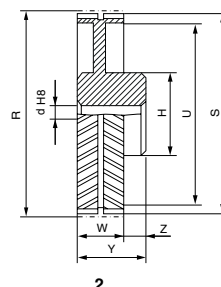
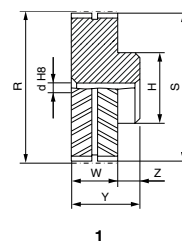

PULEGGE DENTATE

PEG ...S -MPB

14M

Tipo "Green" G - Larghezza W = 54,5 mm

Codice	N° denti	Tipo	R [mm]	S [mm]	U [mm]	H [mm]	d [mm]	W [mm]	Y [mm]	Z [mm]	Foro max. [mm]	Materiale
PEG-28S-MPB	28	1	124,78	121,99	-	109,0	25,4	54,5	74,5	20,0	73,0	acciaio
PEG-30S-MPB	30	1	133,69	130,90	-	117,5	25,4	54,5	74,5	20,0	78,0	
PEG-32S-MPB	32	1	142,61	139,81	-	126,5	25,4	54,5	74,5	20,0	84,0	
PEG-34S-MPB	34	1	151,52	148,73	-	135,5	25,4	54,5	74,5	20,0	90,0	
PEG-36S-MPB	36	1	160,43	157,64	-	141,0	25,4	54,5	70,5	16,0	94,0	
PEG-38S-MPB	38	1	169,35	166,55	-	150,0	25,4	54,5	70,5	16,0	100,0	
PEG-40S-MPB	40	1	178,26	175,46	-	159,0	25,4	54,5	70,5	16,0	106,0	
PEG-43S-MPB	43	1	191,63	188,83	-	172,0	25,4	54,5	70,5	16,0	115,0	
PEG-45S-MPB	45	1	200,54	197,75	-	181,0	25,4	54,5	70,5	16,0	121,0	
PEG-48S-MPB	48	1	213,91	211,12	-	195,0	25,4	54,5	70,5	16,0	130,0	
PEG-50S-MPB	50	2	222,82	220,03	185,0	150,0	25,4	54,5	70,5	16,0	100,0	GS400
PEG-56S-MPB	56	2	249,56	246,77	212,0	150,0	25,4	54,5	70,5	16,0	100,0	
PEG-60S-MPB	60	2	267,39	264,59	230,0	150,0	25,4	54,5	70,5	16,0	100,0	
PEG-63S-MPB	63	2	280,76	277,96	243,0	150,0	25,4	54,5	70,5	16,0	100,0	
PEG-71S-MPB	71	2	316,41	313,62	279,0	150,0	25,4	54,5	70,5	16,0	100,0	
PEG-75S-MPB	75	2	334,24	331,44	296,0	150,0	25,4	54,5	70,5	16,0	100,0	
PEG-80S-MPB	80	2	356,52	353,72	319,0	150,0	25,4	54,5	70,5	16,0	100,0	ghisa
PEG-90S-MPB	90	2	401,08	398,29	358,0	180,0	25,4	54,5	70,5	16,0	120,0	
PEG-112S-MPB	112	3	499,12	496,33	456,0	180,0	25,4	54,5	70,5	16,0	120,0	
PEG-140S-MPB	140	3	623,91	621,11	581,0	200,0	25,4	54,5	70,5	16,0	133,0	
PEG-168S-MPB	168	3	748,69	745,89	706,0	200,0	25,4	54,5	70,5	16,0	133,0	

GS400 = ghisa sferoidale

Pulegge dentate con preforo - EAGLE



PEO ...S -MPB

14M

Tipo "Orange" O - Larghezza W = 72 mm

Codice	N° denti	Tipo	R [mm]	S [mm]	U [mm]	H [mm]	d [mm]	W [mm]	Y [mm]	Z [mm]	Foro max. [mm]	Materiale
PEO-28S-MPB	28	1	124,78	121,99	-	109,0	25,4	72,0	92,0	20,0	73,0	acciaio
PEO-30S-MPB	30	1	133,69	130,90	-	117,5	25,4	72,0	92,0	20,0	78,0	
PEO-32S-MPB	32	1	142,61	139,81	-	126,5	25,4	72,0	98,0	26,0	84,0	
PEO-34S-MPB	34	1	151,52	148,73	-	135,5	25,4	72,0	98,0	26,0	90,0	
PEO-36S-MPB	36	1	160,43	157,64	-	144,0	25,4	72,0	98,0	26,0	95,0	
PEO-38S-MPB	38	1	169,35	166,55	-	153,0	25,4	72,0	98,0	26,0	101,0	
PEO-40S-MPB	40	1	178,26	175,46	-	162,0	25,4	72,0	98,0	26,0	107,0	
PEO-43S-MPB	43	1	191,63	188,83	-	174,0	25,4	72,0	88,0	16,0	116,0	
PEO-45S-MPB	45	1	200,54	197,75	-	183,0	25,4	72,0	88,0	16,0	122,0	
PEO-48S-MPB	48	1	213,91	211,12	-	197,0	25,4	72,0	88,0	16,0	131,0	
PEO-50S-MPB	50	1	222,82	220,03	-	205,0	25,4	72,0	88,0	16,0	137,0	
PEO-56S-MPB	56	1	249,56	246,77	-	230,0	25,4	72,0	88,0	16,0	153,0	
PEO-60S-MPB	60	2	267,39	264,59	230,0	150,0	25,4	72,0	88,0	16,0	100,0	GS400
PEO-63S-MPB	63	2	280,76	277,96	243,0	150,0	25,4	72,0	88,0	16,0	100,0	
PEO-71S-MPB	71	2	316,41	313,62	279,0	150,0	25,4	72,0	88,0	16,0	100,0	
PEO-75S-MPB	75	2	334,24	331,44	296,0	180,0	25,4	72,0	88,0	16,0	120,0	
PEO-80S-MPB	80	2	356,52	353,72	319,0	180,0	25,4	72,0	88,0	16,0	120,0	ghisa
PEO-90S-MPB	90	2	401,08	398,29	358,0	200,0	25,4	72,0	88,0	16,0	133,0	
PEO-112S-MPB	112	3	499,12	496,33	456,0	200,0	25,4	72,0	88,0	16,0	133,0	
PEO-140S-MPB	140	3	623,91	621,11	581,0	220,0	25,4	72,0	88,0	16,0	147,0	
PEO-168S-MPB	168	3	748,69	745,89	706,0	220,0	25,4	72,0	88,0	16,0	147,0	

GS400 = ghisa sferoidale

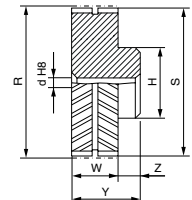

1

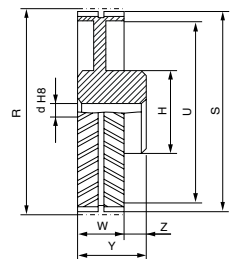

2

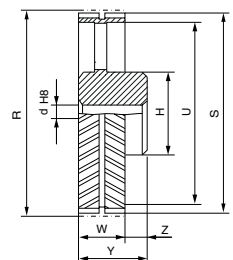

3

PER ...S -MPB

14M

Tipo "Red" R - Larghezza W = 107 mm

Codice	N° denti	Tipo	R [mm]	S [mm]	U [mm]	H [mm]	d [mm]	W [mm]	Y [mm]	Z [mm]	Foro max. [mm]	Materiale
PER-28S-MPB	28	1	124,78	121,99	-	109,0	25,4	107,0	133,0	26,0	73,0	acciaio
PER-30S-MPB	30	1	133,69	130,90	-	117,5	25,4	107,0	133,0	26,0	78,0	
PER-32S-MPB	32	1	142,61	139,81	-	126,5	25,4	107,0	133,0	26,0	84,0	
PER-34S-MPB	34	1	151,52	148,73	-	135,5	25,4	107,0	133,0	26,0	90,0	
PER-36S-MPB	36	1	160,43	157,64	-	144,0	25,4	107,0	133,0	26,0	96,0	
PER-38S-MPB	38	1	169,35	166,55	-	153,0	25,4	107,0	133,0	26,0	102,0	
PER-40S-MPB	40	1	178,26	175,46	-	162,0	25,4	107,0	133,0	26,0	108,0	
PER-43S-MPB	43	1	191,63	188,83	-	174,0	25,4	107,0	133,0	26,0	117,0	
PER-45S-MPB	45	1	200,54	197,75	-	183,0	25,4	107,0	123,0	16,0	122,0	
PER-48S-MPB	48	1	213,91	211,12	-	197,0	25,4	107,0	123,0	16,0	131,0	
PER-50S-MPB	50	1	222,82	220,03	-	205,0	25,4	107,0	123,0	16,0	137,0	
PER-56S-MPB	56	1	249,56	246,77	-	230,0	25,4	107,0	123,0	16,0	153,0	
PER-60S-MPB	60	2	267,39	264,59	230,0	180,0	25,4	107,0	123,0	16,0	120,0	GS400
PER-63S-MPB	63	2	280,76	277,96	243,0	180,0	25,4	107,0	123,0	16,0	120,0	
PER-71S-MPB	71	2	316,41	313,62	279,0	200,0	25,4	107,0	123,0	16,0	133,0	
PER-75S-MPB	75	2	334,24	331,44	296,0	200,0	25,4	107,0	123,0	16,0	133,0	
PER-80S-MPB	80	2	356,52	353,72	319,0	200,0	25,4	107,0	123,0	16,0	133,0	ghisa
PER-90S-MPB	90	2	401,08	398,29	358,0	220,0	25,4	107,0	123,0	16,0	147,0	
PER-112S-MPB	112	3	499,12	496,33	456,0	220,0	25,4	107,0	123,0	16,0	147,0	
PER-140S-MPB	140	3	623,91	621,11	581,0	240,0	25,4	107,0	123,0	16,0	160,0	
PER-168S-MPB	168	3	748,69	745,89	706,0	240,0	25,4	107,0	123,0	16,0	160,0	

GS400 = ghisa sferoidale

Dimensioni delle pulegge dentate EAGLE per montaggio con bussola conica SER-SIT® passo 14M



Esempio di codifica

PBER -32S -2517

Puleggia EAGLE tipo Red - Passo 14 mm per bussola conica
Numero denti della puleggia
Mozzo per montaggio con bussola conica SER-SIT®

PBEB - ...S

14M

Tipo "Blue" B - Larghezza W = 37 mm

Codice	N° denti	Tipo	Bussola SER-SIT®	R [mm]	S [mm]	U [mm]	H [mm]	W [mm]	Y [mm]	Z [mm]	Materiale	
PBEB-28S-2012	28	4	2012	124,78	121,99	82,0	-	37,0	32,0	5,0	acciaio	
PBEB-29S-2517	29	1	2517	129,23	126,43	-	114,0	37,0	45,0	8,0		
PBEB-30S-2517	30	1	2517	133,69	130,90	-	114,0	37,0	45,0	8,0		
PBEB-32S-2517	32	1	2517	142,61	139,81	-	123,0	37,0	45,0	8,0		
PBEB-34S-2517	34	1	2517	151,52	148,73	-	132,0	37,0	45,0	8,0		
PBEB-36S-3020	36	1	3020	160,43	157,64	-	141,0	37,0	51,0	14,0		
PBEB-38S-3020	38	1	3020	169,35	166,55	-	150,0	37,0	51,0	14,0		
PBEB-40S-3020	40	1	3020	178,26	175,46	-	159,0	37,0	51,0	14,0		
PBEB-43S-3020	43	1	3020	191,63	188,83	-	172,0	37,0	51,0	14,0		
PBEB-45S-3020	45	1	3020	200,54	197,75	-	181,0	37,0	51,0	14,0		
PBEB-48S-3020	48	1	3020	213,91	211,12	-	195,0	37,0	51,0	14,0		
PBEB-50S-3020	50	2	3020	222,82	220,03	180,0	150,0	37,0	51,0	14,0	GS400	
PBEB-56S-3020	56	2	3020	249,56	246,77	207,0	150,0	37,0	51,0	14,0		
PBEB-60S-3020	60	2	3020	267,39	264,59	225,0	150,0	37,0	51,0	14,0		
PBEB-63S-3020	63	2	3020	280,76	277,96	238,0	150,0	37,0	51,0	14,0		
PBEB-71S-3020	71	2	3020	316,41	313,62	274,0	150,0	37,0	51,0	14,0		
PBEB-75S-3020	75	2	3020	334,24	331,44	291,0	150,0	37,0	51,0	14,0		
PBEB-80S-3020	80	2	3020	356,52	353,72	314,0	150,0	37,0	51,0	14,0		
PBEB-90S-3020	90	2	3020	401,08	398,29	358,0	150,0	37,0	51,0	14,0		
PBEB-112S-3020	112	3	3020	499,12	496,33	456,0	150,0	37,0	51,0	14,0		ghisa
PBEB-140S-3020	140	3	3020	623,91	621,11	581,0	150,0	37,0	51,0	14,0		
PBEB-168S-3020	168	3	3020	748,69	745,89	706,0	150,0	37,0	51,0	14,0		

GS400 = ghisa sferoidale

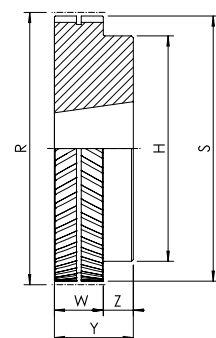

1

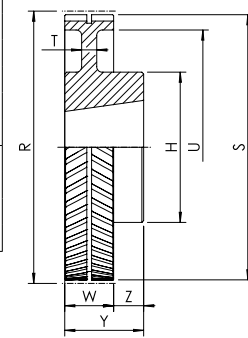

2

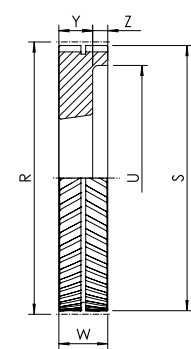

4

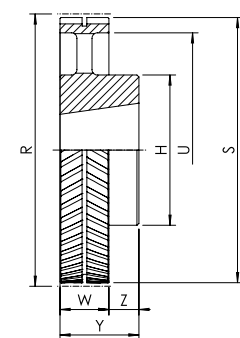

3

PULEGGE DENTATE

Pulegge per montaggio con bussola conica SER-SIT® - EAGLE



PBEG - ...S

14M

Typo "Green" G - Larghezza W = 54,5 mm

Codice	N° denti	Tipo	Bussola SER-SIT®	R [mm]	S [mm]	U [mm]	H [mm]	W [mm]	Y [mm]	Z [mm]	Materiale
PBEG-28S-2517	28	4	2517	124,78	121,99	86,0	-	54,5	45,0	9,5	acciaio
PBEG-29S-2517	29	4	2517	129,23	126,43	90	-	54,5	45	9,5	
PBEG-30S-2517	30	4	2517	133,69	130,90	90,0	-	54,5	45,0	9,5	
PBEG-32S-2517	32	4	2517	142,61	139,81	100,0	-	54,5	45,0	9,5	
PBEG-34S-2517	34	4	2517	151,52	148,73	108,0	-	54,5	45,0	9,5	
PBEG-36S-3020	36	4	3020	160,43	157,64	118,0	-	54,5	51,0	3,5	
PBEG-38S-3020	38	4	3020	169,35	166,55	126,0	-	54,5	51,0	3,5	
PBEG-40S-3020	40	4	3020	178,26	175,46	135,0	-	54,5	51,0	3,5	
PBEG-43S-3020	43	4	3020	191,63	188,83	148,0	-	54,5	51,0	3,5	
PBEG-45S-3020	45	4	3020	200,54	197,75	158,0	-	54,5	51,0	3,5	
PBEG-48S-3020	48	4	3020	213,91	211,12	171,0	-	54,5	51,0	3,5	
PBEG-50S-3020	50	8	3020	222,82	220,03	180,0	150,0	54,5	51,0	3,5	GS400
PBEG-56S-3020	56	8	3020	249,56	246,77	207,0	150,0	54,5	51,0	3,5	
PBEG-60S-3020	60	8	3020	267,39	264,59	225,0	150,0	54,5	51,0	3,5	
PBEG-63S-3020	63	8	3020	280,76	277,96	238,0	150,0	54,5	51,0	3,5	
PBEG-71S-3020	71	8	3020	316,41	313,62	274,0	150,0	54,5	51,0	3,5	
PBEG-75S-3020	75	8	3020	334,24	331,44	291,0	150,0	54,5	51,0	3,5	
PBEG-80S-3020	80	8	3020	356,52	353,72	314,0	150,0	54,5	51,0	3,5	
PBEG-90S-3020	90	8	3020	401,08	398,29	358,0	180,0	54,5	51,0	3,5	
PBEG-112S-3020	112	10	3020	499,12	496,33	456,0	180,0	54,5	51,0	3,5	ghisa
PBEG-140S-3020	140	10	3020	623,91	621,11	581,0	200,0	54,5	51,0	3,5	
PBEG-168S-3020	168	10	3020	748,69	745,89	706,0	200,0	54,5	51,0	3,5	

GS400 = ghisa sferoidale

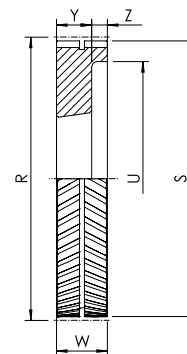

4

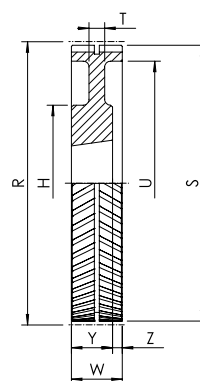

8

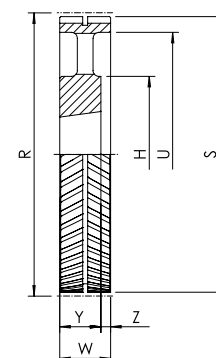

10

Pulegge per montaggio con bussola conica SER-SIT® - EAGLE



PBEO - ...S

14M

Tipo "Orange" O - Larghezza W = 72 mm

Codice	N° denti	Tipo	Bussola SER-SIT®	R [mm]	S [mm]	U [mm]	H [mm]	W [mm]	Y [mm]	Z [mm]	Materiale
PBEO-28S-2517	28	4	2517	124,78	121,99	86,0	-	72,0	45,0	27,0	acciaio
PBEO-29S-2517	29	4	2517	129,23	126,43	90	-	72	45	27	
PBEO-30S-2517	30	4	2517	133,69	130,90	90,0	-	72,0	45,0	27,0	
PBEO-32S-2517	32	4	2517	142,61	139,81	100,0	-	72,0	45,0	27,0	
PBEO-34S-3030	34	1	3030	151,52	148,73	-	135,5	72,0	76,0	4,0	
PBEO-36S-3030	36	1	3030	160,43	157,64	-	144,0	72,0	76,0	4,0	
PBEO-38S-3030	38	1	3030	169,35	166,55	-	153,0	72,0	76,0	4,0	
PBEO-40S-3030	40	1	3030	178,26	175,46	-	162,0	72,0	76,0	4,0	
PBEO-43S-3535	43	1	3535	191,63	188,83	-	174,0	72,0	89,0	17,0	
PBEO-45S-3535	45	1	3535	200,54	197,75	-	183,0	72,0	89,0	17,0	
PBEO-48S-3535	48	1	3535	213,91	211,12	-	197,0	72,0	89,0	17,0	
PBEO-50S-3535	50	1	3535	222,82	220,03	-	205,0	72,0	89,0	17,0	
PBEO-56S-3535	56	1	3535	249,56	246,77	-	230,0	72,0	89,0	17,0	
PBEO-60S-3030	60	2	3030	267,39	264,59	225,0	150,0	72,0	76,0	4,0	GS400
PBEO-63S-3030	63	2	3030	280,76	277,96	238,0	150,0	72,0	76,0	4,0	
PBEO-71S-3030	71	2	3030	316,41	313,62	274,0	150,0	72,0	76,0	4,0	
PBEO-75S-3535	75	2	3535	334,24	331,44	291,0	180,0	72,0	89,0	17,0	
PBEO-80S-3535	80	2	3535	356,52	353,72	314,0	180,0	72,0	89,0	17,0	ghisa
PBEO-90S-3535	90	2	3535	401,08	398,29	358,0	200,0	72,0	89,0	17,0	
PBEO-112S-3535	112	3	3535	499,12	496,33	456,0	200,0	72,0	89,0	17,0	
PBEO-140S-3535	140	3	3535	623,91	621,11	581,0	220,0	72,0	89,0	17,0	
PBEO-168S-3535	168	3	3535	748,69	745,89	706,0	220,0	72,0	89,0	17,0	

GS400 = ghisa sferoidale

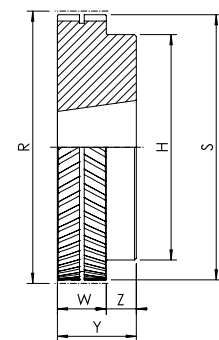

1

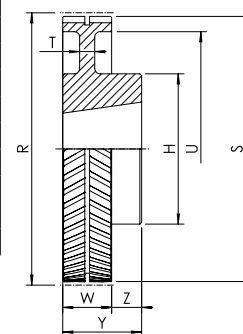

2

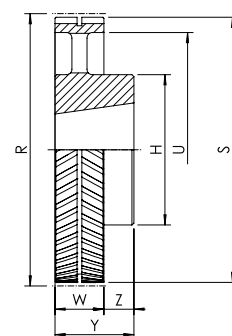

3

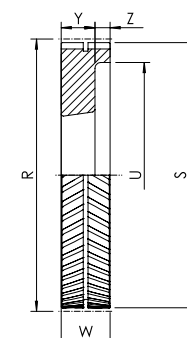

4

PULEGGE DENTATE

Pulegge per montaggio con bussola conica SER-SIT® - EAGLE



PBER - ...S

14M

Tipo "Red" R - Larghezza W = 107 mm

Codice	N° denti	Tipo	Bussola SER-SIT®	R [mm]	S [mm]	U [mm]	H [mm]	W [mm]	Y [mm]	Z [mm]	Materiale
PBER-28S-2517	28	9	2517	124,78	121,99	86,0	-	107,0	45,0	31,0	acciaio
PBER-29S-2517	29	9	2517	129,23	126,43	-	86,0	107,0	45,0	31,0	
PBER-30S-2517	30	9	2517	133,69	130,90	90,0	-	107,0	45,0	31,0	
PBER-32S-2517	32	9	2517	142,61	139,81	100,0	-	107,0	45,0	31,0	
PBER-34S-3030	34	9	3030	151,52	148,73	109,0	-	107,0	76,0	15,5	
PBER-36S-3030	36	9	3030	160,43	157,64	117,0	-	107,0	76,0	15,5	
PBER-38S-3030	38	9	3030	169,35	166,55	126,0	-	107,0	76,0	15,5	
PBER-40S-3030	40	9	3030	178,26	175,46	135,0	-	107,0	76,0	15,5	
PBER-43S-3535	43	4	3535	191,63	188,83	148,0	-	107,0	89,0	18,0	
PBER-45S-3535	45	4	3535	200,54	197,75	157,0	-	107,0	89,0	18,0	
PBER-48S-4040	48	4	4040	213,91	211,12	171,0	-	107,0	102,0	5,0	
PBER-50S-4040	50	4	4040	222,82	220,03	180,0	-	107,0	102,0	5,0	
PBER-56S-4040	56	4	4040	249,56	246,77	206,0	-	107,0	102,0	5,0	
PBER-60S-3535	60	8	3535	267,39	264,59	225,0	180,0	107,0	89,0	18,0	
PBER-63S-3535	63	8	3535	280,76	277,96	238,0	180,0	107,0	89,0	18,0	
PBER-71S-4040	71	8	4040	316,41	313,62	274,0	200,0	107,0	102,0	5,0	
PBER-75S-4040	75	8	4040	334,24	331,44	291,0	200,0	107,0	102,0	5,0	
PBER-80S-4040	80	8	4040	356,52	353,72	314,0	200,0	107,0	102,0	5,0	
PBER-90S-4040	90	8	4040	401,08	398,29	358,0	220,0	107,0	102,0	5,0	
PBER-112S-4040	112	10	4040	499,12	496,33	456,0	220,0	107,0	102,0	5,0	
PBER-140S-5050	140	3	5050	623,91	621,11	581,0	240,0	107,0	127,0	20,0	
PBER-168S-5050	168	3	5050	748,69	745,89	706,0	240,0	107,0	127,0	20,0	

GS400 = ghisa sferoidale

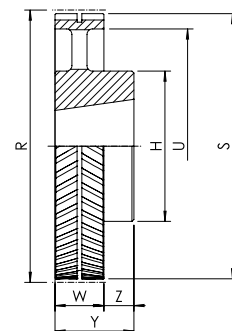

3

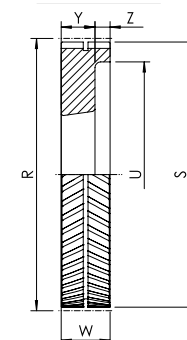

4

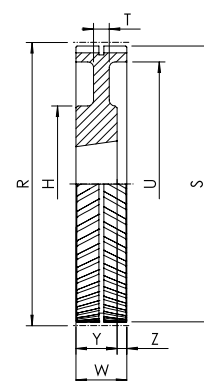

8

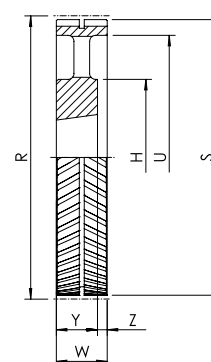

10

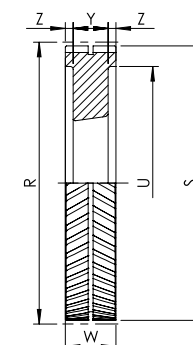

9

PULEGGE DENTATE GTR



DRIVE
SOLUTIONS



Pulegge dentate GTR

Pulegge dentate profilo GTR

Le pulegge **GTR** prodotte da SIT, sono state progettate e realizzate con speciali utensili che ne garantiscono il perfetto funzionamento con le cinghie **GigaTorque**.

Solamente l'utilizzo delle pulegge SIT garantisce prestazioni e durata ottimale nel tempo delle trasmissioni.

Per montaggio con bussola conica SER-SIT®

Materiale: acciaio/ghisa sferoidale/ghisa

Passo:

- 8M
- 14M



Pulegge speciali

SIT presenta una gamma completa di pulegge con profilo **GTR** predisposte per bussola conica SER-SIT®. Il progetto di tali pulegge deriva da accurati studi e numerosi test di laboratorio sono stati effettuati per garantire le prestazioni ottimali e rispettare tutte le normative vigenti, tra cui la normativa **RohS***. Le pulegge sono inoltre prodotte con la massima precisione per un accoppiamento ottimale e la massima riduzione della rumorosità.

Per trasmissioni particolari ove vi siano necessità di ingombro, inerzie, calettamento, SIT produce pulegge speciali a disegno. Qualora richiesto, il nostro Ufficio Tecnico è a disposizione per progettare su specifica del cliente trasmissioni e pulegge che meglio si adattino alle esigenze specifiche del cliente nonché a fornire i relativi disegni e progetti. Nel caso di utilizzo di lega di alluminio, si raccomanda un trattamento di anodizzazione dura per ottimizzare la durata nel tempo della dentatura.

SIT può inoltre fornire numerose alternative di calettamento con la gamma dei calettatori **SIT-LOCK®** e **SERLOCK®**.

* Normativa Rohs (2011/65/UE dell'8 giugno 2011), prevede il divieto e la limitazione di utilizzo di piombo, mercurio, cadmio, cromo esavalente ed alcuni ritardanti di fiamma nelle apparecchiature elettriche ed elettroniche. Per ulteriori chiarimenti contattare l'Ufficio Tecnico SIT.

Tolleranze e raccomandazioni

Le tolleranze di forma, superficie e la precisione del passo di dentatura sono di grande importanza per garantire le prestazioni ed il mantenimento delle stesse nel tempo.

Trattamenti protettivi

Tutte le pulegge sono trattate con un processo di trattamento superficiale che conferisce maggiore resistenza contro gli agenti ossidanti, preservando nel contempo il profilo esatto dei denti e le dimensioni funzionali delle pulegge.

TOLLERANZE

Tolleranze dei diametri delle pulegge

Diametri esterni [mm]	Tolleranze [mm]
fino a 25,4	-0,00 +0,05
da 25,5 a 50,8	-0,00 +0,08
da 50,9 a 101,6	-0,00 +0,10
da 101,7 a 177,8	-0,00 +0,13
da 177,9 a 304,8	-0,00 +0,15
da 304,9 a 508,0	-0,00 +0,18
oltre 508,1	-0,00 +0,25

Tolleranza di concentricità del foro rispetto al Ø esterno

Diametro esterno [mm]	Eccentricità totale letta sul comparatore [mm]
fino a 200	0,13
oltre 200	aggiungere 0,0005 per ogni mm oltre i 200

Tolleranza di cilindricità

Larghezza puleggia	Tolleranza
per ogni 100 mm	0,1 mm senza superare la tolleranza sul diametro esterno

Accoppiamento puleggia GTR con cinghia GigaTorque

Le pulegge SIT hanno la particolarità di essere state studiate fin dalla progettazione per accoppiarsi perfettamente con le cinghie **GigaTorque**. Una trasmissione composta da cinghia **GigaTorque** da pulegge dentate SIT con profilo **GTR** è una trasmissione che mantiene le caratteristiche più importanti quali la diminuzione della rumorosità, la capacità di lavorare ad elevati regimi di rotazione e la durata nel tempo della trasmissione stessa.

Qualora si monti una cinghia **GigaTorque** su pulegge differenti dalle **GTR** si vanno a creare, o dei giochi (come evidenziato dal disegno) o delle interferenze, a seconda del profilo scelto, che in ogni caso possono determinare un aumento della rumorosità della trasmissione, un aumento del rischio del salto del dente e una diminuzione della vita della trasmissione stessa.

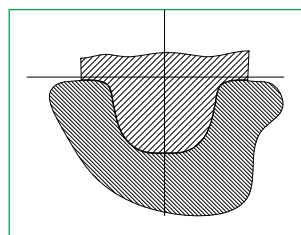

GigaTorque montata su puleggia SIT a profilo GTR

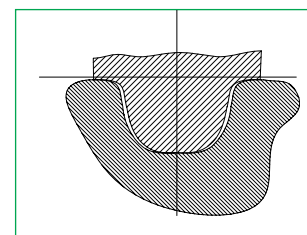

GigaTorque montata su puleggia DIVERSA dal profilo GTR

Note

Per motivi tecnici e produttivi in alcuni casi potrebbero essere utilizzati materiali diversi da quelli indicati nel catalogo. Per conferma del materiale effettivamente disponibile contattare il servizio clienti.

Dimensioni delle pulegge dentate GTR per montaggio con bussola conica SER-SIT® passi 8M - 14M



Esempio di codifica PBG 34 G 8M 36

Puleggia GTR per bussola conica

Numero denti della puleggia

Passo 8 mm

Larghezza della cinghia in mm

PBG ...G8M 12

Codice	N° denti	Tipo	Bussola SER-SIT®	E [mm]	R [mm]	S [mm]	U [mm]	H [mm]	W [mm]	Y [mm]	Z [mm]	Materiale
PBG22G8M12	22	6	1008	62,0	56,02	54,42	-	-	22,0	22,0	-	ghisa
PBG24G8M12	24	6	1108	67,0	61,12	59,52	-	-	22,0	22,0	-	
PBG25G8M12	25	6	1108	67,0	63,66	62,06	-	-	22,0	22,0	-	
PBG26G8M12	26	6	1108	73,0	66,21	64,61	-	-	22,0	22,0	-	
PBG27G8M12	27	6	1108	73,0	68,75	67,15	-	-	22,0	22,0	-	
PBG29G8M12*	29	6	1108	80	73,85	72,25	-	-	22,0	22,0	-	
PBG28G8M12	28	6	1108	77,0	71,30	69,70	-	-	22,0	22,0	-	
PBG30G8M12	30	6	1108	84,0	76,39	74,79	-	-	22,0	22,0	-	
PBG31G8M12	31	6	1108	84,0	78,94	77,34	-	-	22,0	22,0	-	
PBG32G8M12	32	2	1210	88,0	81,49	79,89	-	66,0	20,0	25,0	5,0	
PBG33G8M12	33	2	1610	94,0	84,03	82,43	-	72,0	20,0	25,0	5,0	
PBG34G8M12	34	2	1610	94,0	86,58	84,98	-	72,0	20,0	25,0	5,0	
PBG35G8M12	35	2	1610	94,0	89,13	87,53	-	72,0	20,0	25,0	5,0	
PBG36G8M12	36	2	1610	98,0	91,67	90,07	-	75,0	20,0	25,0	5,0	
PBG37G8M12	37	2	1610	100,0	94,22	92,62	-	77,0	20,0	25,0	5,0	
PBG38G8M12	38	2	1610	104,0	96,77	95,17	-	82,0	20,0	25,0	5,0	
PBG40G8M12	40	2	1610	108,0	101,86	100,26	-	89,0	20,0	25,0	5,0	
PBG41G8M12	41	2	1610	111,0	104,41	102,81	-	89,0	20,0	25,0	5,0	
PBG42G8M12	42	2	1610	113,0	106,95	105,35	-	91,0	20,0	25,0	5,0	
PBG44G8M12	44	2	2012	121,0	112,05	110,45	-	104,0	20,0	32,0	12,0	ghisa
PBG45G8M12	45	2	2012	121,0	114,59	112,99	-	104,0	20,0	32,0	12,0	
PBG48G8M12	48	2	2012	129,0	122,23	120,63	-	105,0	20,0	32,0	12,0	
PBG50G8M12	50	2	2012	131,0	127,32	125,72	-	105,0	20,0	32,0	12,0	
PBG53G8M12	53	2	2012	142,0	134,96	133,36	-	105,0	20,0	32,0	12,0	
PBG56G8M12	56	2	2012	149,0	142,60	141,00	-	105,0	20,0	32,0	12,0	
PBG60G8M12	60	2	2012	158,0	152,79	151,19	-	110,0	20,0	32,0	12,0	
PBG64G8M12	64	9	2012	168,0	162,97	161,37	140,0	110,0	20,0	32,0	12,0	
PBG67G8M12	67	9	2012	175,0	170,6	169,00	147,0	110,0	20,0	32,0	12,0	
PBG71G8M12*	71	9	2012	191,0	180,8	179,2	158,0	110,0	20,0	32,0	12,0	
PBG72G8M12	72	9	2012	191,0	183,35	181,75	158,0	110,0	20,0	32,0	12,0	
PBG75G8M12	75	9	2012	202,0	190,99	189,39	164,0	110,0	20,0	32,0	12,0	
PBG80G8M12	80	9	2012	216,0	203,72	202,12	178,0	110,0	20,0	32,0	12,0	
PBG90G8M12	90	9A	2012	-	229,18	227,58	204,0	110,0	20,0	32,0	12,0	

* Per dimensioni e forma costruttiva contattare l'ufficio tecnico.

8M

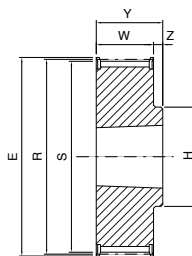

2

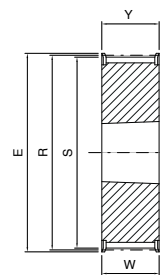

6

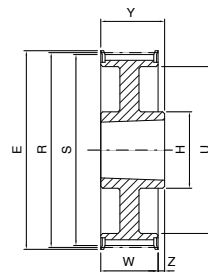

9

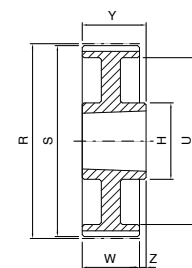

9A

Pulegge per montaggio con bussola conica SER-SIT® - profilo GTR



PBG ...G8M 21

8M

Codice	N° denti	Tipo	Bussola SER-SIT®	E [mm]	R [mm]	S [mm]	U [mm]	H [mm]	W [mm]	Y [mm]	Z [mm]	Materiale
PBG22G8M21	22	4	1008	62,0	56,02	54,42	38,0	-	30,0	22,0	8,0	ghisa
PBG24G8M21	24	4	1108	67,0	61,12	59,52	42,0	-	30,0	22,0	8,0	
PBG25G8M21	25	4	1108	67,0	63,66	62,06	45,0	-	30,0	22,0	8,0	
PBG26G8M21	26	4	1108	73,0	66,21	64,61	45,0	-	30,0	22,0	8,0	
PBG27G8M21	27	4	1108	73,0	68,75	67,15	45,0	-	30,0	22,0	8,0	
PBG28G8M21	28	4	1108	77,0	71,30	69,70	52,0	-	30,0	22,0	8,0	
PBG30G8M21	30	4	1610	84,0	76,39	74,79	58,0	-	30,0	25,0	5,0	acciaio
PBG31G8M21	31	4	1610	84,0	78,94	77,34	58,0	-	30,0	25,0	5,0	
PBG32G8M21	32	4	1610	88,0	81,49	79,89	63,0	-	30,0	25,0	5,0	
PBG33G8M21	33	4	1610	88,0	84,04	82,44	63,0	-	30,0	25,0	5,0	
PBG34G8M21	34	4	1610	94,0	86,58	84,98	68,0	-	30,0	25,0	5,0	acciaio
PBG35G8M21	35	4	1610	94,0	89,13	87,53	68,0	-	30,0	25,0	5,0	
PBG36G8M21	36	4	1610	98,0	91,67	90,07	73,0	-	30,0	25,0	5,0	
PBG37G8M21	37	4	1610	100,0	94,22	92,62	75,0	-	30,0	25,0	5,0	
PBG38G8M21	38	4	1610	104,0	96,77	95,17	78,0	-	30,0	25,0	5,0	acciaio
PBG40G8M21	40	4	1610	108,0	101,86	100,26	83,0	-	30,0	25,0	5,0	
PBG41G8M21	41	4	1610	108,0	104,41	102,81	83,0	-	30,0	25,0	5,0	
PBG42G8M21	42	4	1610	111,0	106,70	105,10	86,0	-	30,0	25,0	5,0	
PBG44G8M21	44	1	2012	121,0	112,05	110,45	-	104,0	30,0	32,0	1,0	ghisa
PBG45G8M21	45	1	2012	121,0	114,59	112,99	-	104,0	30,0	32,0	1,0	
PBG48G8M21	48	1	2012	129,0	122,23	120,63	-	105,0	30,0	32,0	1,0	
PBG50G8M21	50	1	2012	131,0	127,32	125,72	-	105,0	30,0	32,0	1,0	
PBG53G8M21	53	1	2012	142,0	134,96	133,36	-	120,0	30,0	32,0	1,0	
PBG56G8M21	56	1	2012	149,0	142,60	141,00	-	105,0	30,0	32,0	1,0	
PBG60G8M21	60	1	2517	158,0	152,79	151,19	-	110,0	30,0	45,0	7,5	
PBG64G8M21	64	11	2517	168,0	162,97	161,37	138,0	120,0	30,0	45,0	7,5	
PBG67G8M21	67	11	2517	175,0	170,60	169,00	145,0	120,0	30,0	45,0	7,5	
PBG72G8M21	72	11	2517	191,0	183,35	181,75	158,0	120,0	30,0	45,0	7,5	
PBG75G8M21	75	11	2517	202,0	190,99	189,39	165,0	120,0	30,0	45,0	7,5	
PBG80G8M21	80	11	3020	216,0	203,72	202,12	178,0	160,0	30,0	51,0	10,5	
PBG90G8M21	90	11A	3020	-	229,18	227,58	204,0	160,0	30,0	51,0	10,5	
PBG112G8M21	112	11B	3020	-	285,21	283,61	260,0	160,0	30,0	51,0	10,5	
PBG140G8M21	140	11B	3020	-	356,51	354,91	331,0	160,0	30,0	51,0	10,5	
PBG144G8M21	144	11B	3020	-	366,69	365,09	341,0	160,0	30,0	51,0	10,5	

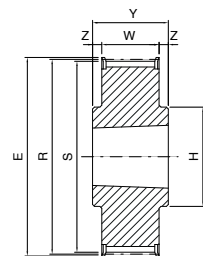

1

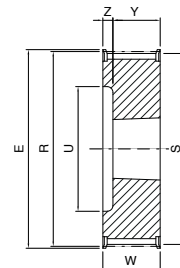

4

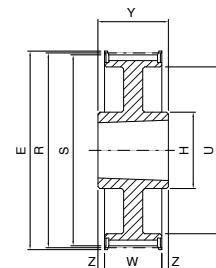

11

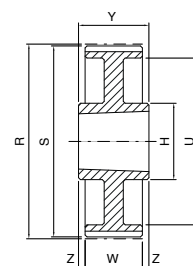

11A

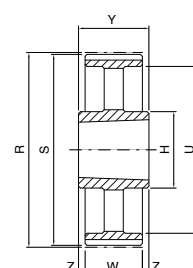

11B

PULEGGE DENTATE

Pulegge per montaggio con bussola conica SER-SIT® - profilo GTR



PBG ...G8M 36

8M

Codice	N° denti	Tipo	Bussola SER-SIT®	E [mm]	R [mm]	S [mm]	U [mm]	H [mm]	W [mm]	Y [mm]	Z [mm]	Materiale
PBG25G8M36	25	4C	-	67,0	63,66	62,06	-	49,0	45,0	55,0	10,0	acciaio
PBG26G8M36	26	4C	-	73,0	66,21	64,61	-	49,0	45,0	55,0	10,0	
PBG27G8M36	27	4C	-	73,0	68,75	67,15	-	49,0	45,0	55,0	10,0	
PBG28G8M36	28	4C	-	77,0	71,30	69,70	-	49,0	45,0	55,0	10,0	
PBG30G8M36	30	4	1615	84,0	76,39	74,79	58,0	-	45,0	38,0	7,0	
PBG31G8M36	31	4	1615	84,0	78,94	77,34	58,0	-	45,0	38,0	7,0	
PBG32G8M36	32	4	1615	88,0	81,49	79,89	60,0	-	45,0	38,0	7,0	
PBG33G8M36	33	4	1615	88,0	84,03	82,43	60,0	-	45,0	38,0	7,0	
PBG34G8M36	34	4	1615	94,0	86,58	84,98	66,0	-	45,0	38,0	7,0	
PBG35G8M36	35	4	1615	94,0	89,13	87,53	66,0	-	45,0	38,0	7,0	
PBG36G8M36	36	4	1615	98,0	91,67	90,07	68,0	-	45,0	38,0	7,0	
PBG37G8M36	37	4	1615	100,0	94,22	92,62	70,0	-	45,0	38,0	7,0	
PBG38G8M36	38	4	1615	104,0	96,77	95,17	75,0	-	45,0	38,0	7,0	
PBG40G8M36	40	5	2012	108,0	101,86	100,26	80,0	-	45,0	32,0	6,5	
PBG41G8M36	41	5	2012	108,0	104,41	102,81	80,0	-	45,0	32,0	6,5	
PBG42G8M36	42	5	2012	111,0	106,95	105,35	80,0	-	45,0	32,0	6,5	
PBG44G8M36	44	5	2012	121,0	112,05	110,45	90,0	-	45,0	32,0	6,5	
PBG45G8M36	45	5	2012	121,0	114,59	112,99	90,0	-	45,0	32,0	6,5	
PBG48G8M36	48	5	2012	129,0	122,23	120,63	98,0	-	45,0	32,0	6,5	
PBG50G8M36	50	5	2012	131,0	127,32	125,72	103,0	-	45,0	32,0	6,5	
PBG53G8M36	53	5	2012	142,0	134,96	133,36	114,0	-	45,0	32,0	6,5	
PBG56G8M36	56	6	2517	149,0	142,60	141,00	-	-	45,0	45,0	-	
PBG60G8M36	60	6	2517	158,0	152,79	151,19	-	-	45,0	45,0	-	
PBG64G8M36	64	7	2517	168,0	162,97	161,37	138,0	120,0	45,0	45,0	-	
PBG67G8M36	67	7	2517	175,0	170,60	169,00	145,0	120,0	45,0	45,0	-	
PBG72G8M36	72	7	2517	191,0	183,35	181,75	158,0	120,0	45,0	45,0	-	
PBG75G8M36	75	11	3020	202,0	190,99	189,39	165,0	160,0	45,0	51,0	3,0	
PBG80G8M36	80	11	3020	216,0	203,72	202,12	178,0	160,0	45,0	51,0	3,0	
PBG90G8M36	90	11A	3020	-	229,18	227,58	204,0	160,0	45,0	51,0	3,0	
PBG112G8M36	112	11B	3020	-	285,21	283,61	260,0	160,0	45,0	51,0	3,0	
PBG140G8M36	140	11B	3020	-	356,51	354,91	331,0	160,0	45,0	51,0	3,0	
PBG144G8M36	144	11B	3020	-	366,69	365,09	341,0	160,0	45,0	51,0	3,0	
PBG168G8M36	168	11B	3020	-	427,81	426,21	402,0	160,0	45,0	51,0	3,0	
PBG192G8M36	192	11B	3020	-	488,92	487,32	462,0	160,0	45,0	51,0	3,0	

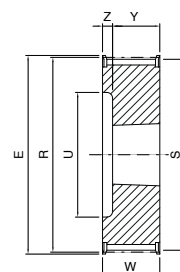

4

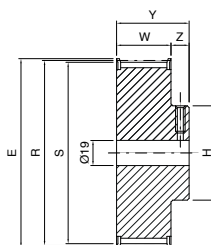

4C

Foro filettato M10

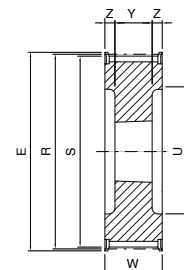

5

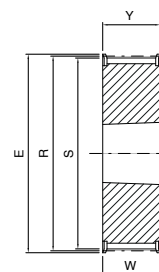

6

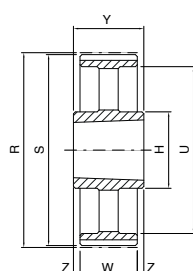

11B

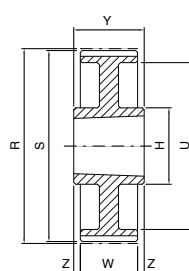

11A

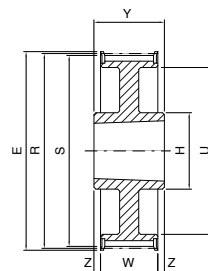

11

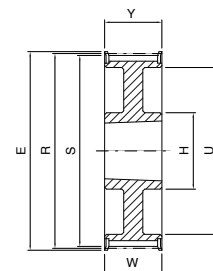

7

Pulegge per montaggio con bussola conica SER-SIT® - profilo GTR



PBG ...G8M 62

8M

Codice	N° denti	Tipo	Bussola SER-SIT®	E [mm]	R [mm]	S [mm]	U [mm]	H [mm]	W [mm]	Y [mm]	Z [mm]	Materiale
PBG30G8M62	30	4	1615	84,0	76,39	74,79	58,0	-	72,0	38,0	34,0	acciaio
PBG31G8M62	31	4	1615	88,0	78,94	77,34	60,0	-	72,0	38,0	34,0	
PBG32G8M62	32	4	1615	88,0	81,49	79,89	60,0	-	72,0	38,0	34,0	
PBG33G8M62	33	4	1615	90,0	84,04	82,44	62,0	-	72,0	38,0	34,0	
PBG34G8M62	34	5	1615	94,0	86,58	84,98	66,0	-	72,0	38,0	17,0	ghisa
PBG35G8M62	35	5	1615	94,0	89,13	87,53	66,0	-	72,0	38,0	17,0	
PBG36G8M62	36	5	1615	98,0	91,67	90,07	68,0	-	72,0	38,0	17,0	
PBG37G8M62	37	5	1615	100,0	94,22	92,62	70,0	-	72,0	38,0	17,0	
PBG38G8M62	38	5	1615	104,0	96,77	95,17	75,0	-	72,0	38,0	17,0	acciaio
PBG40G8M62	40	5	2012	108,0	101,86	100,26	80,0	-	72,0	32,0	20,0	
PBG41G8M62	41	5	2012	108,0	104,41	102,81	80,0	-	72,0	32,0	20,0	
PBG42G8M62	42	5	2012	111,0	106,95	105,35	80,0	-	72,0	32,0	20,0	
PBG44G8M62	44	5	2012	121,0	112,05	110,45	90,0	-	72,0	32,0	20,0	ghisa
PBG45G8M62	45	5	2012	121,0	114,59	112,99	92,0	-	72,0	32,0	20,0	
PBG48G8M62	48	5	2517	129,0	122,23	120,63	100,0	-	72,0	45,0	13,5	acciaio
PBG50G8M62	50	5	2517	131,0	127,32	125,72	105,0	-	72,0	45,0	13,5	
PBG53G8M62	53	5	2517	142,0	134,96	133,36	116,0	-	72,0	45,0	13,5	ghisa
PBG56G8M62	56	5	2517	149,0	142,60	141,00	120,0	-	72,0	45,0	13,5	
PBG60G8M62	60	5	2517	158,0	152,79	151,19	128,0	-	72,0	45,0	13,5	
PBG64G8M62	64	5	2517	168,0	162,97	161,37	138,0	-	72,0	45,0	13,5	
PBG67G8M62	67	5	3020	175,0	170,60	169,00	145,0	-	72,0	51,0	10,5	
PBG72G8M62	72	5	3020	191,0	183,35	181,75	158,0	-	72,0	51,0	10,5	
PBG75G8M62	75	5	3020	202,0	190,99	189,39	165,0	-	72,0	51,0	10,5	
PBG80G8M62	80	8	3020	216,0	203,72	202,12	178,0	160,0	72,0	51,0	10,5	
PBG90G8M62	90	8A	3020	-	229,18	227,58	204,0	160,0	72,0	51,0	10,5	
PBG112G8M62	112	8B	3020	-	285,21	283,61	260,0	160,0	72,0	51,0	10,5	
PBG140G8M62	140	11B	3030	-	356,51	354,91	331,0	146,0	72,0	76,0	2,0	
PBG144G8M62	144	11B	3030	-	366,69	365,09	341,0	146,0	72,0	76,0	2,0	
PBG168G8M62	168	11B	3030	-	427,81	426,21	402,0	146,0	72,0	76,0	2,0	
PBG192G8M62	192	11B	3030	-	488,92	487,32	462,0	146,0	72,0	76,0	2,0	

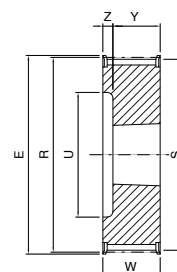

4

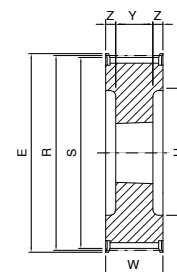

5

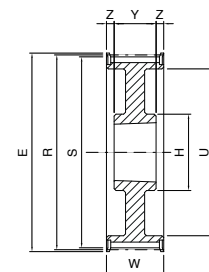

8

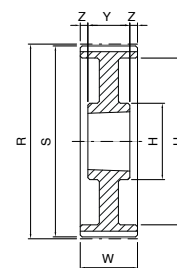

8A

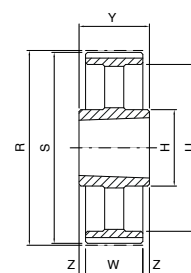

11B

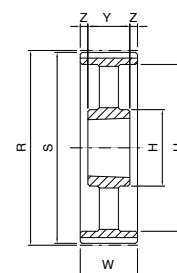

8B

PULEGGE DENTATE

Pulegge per montaggio con bussola conica SER-SIT® - profilo GTR



PBG ...G14M 20

14M

Codice	N° denti	Tipo	Bussola SER-SIT®	E [mm]	R [mm]	S [mm]	U [mm]	H [mm]	W [mm]	Y [mm]	Z [mm]	Materiale
PBG28G14M20	28	3	2012	134,0	124,78	121,98	98,0	-	33,0	32,0	1,0	ghisa
PBG29G14M20	29	3	2012	134,0	129,23	126,43	100,0	-	33,0	32,0	1,0	
PBG30G14M20	30	3	2012	142,0	133,69	130,89	100,0	-	33,0	32,0	1,0	
PBG32G14M20	32	3	2012	150,0	142,60	139,80	104,0	-	33,0	32,0	1,0	
PBG34G14M20	34	2	2517	158,0	151,52	148,72	-	125,0	33,0	45,0	12,0	
PBG36G14M20	36	2	2517	166,0	160,43	157,63	-	125,0	33,0	45,0	12,0	
PBG38G14M20	38	2	2517	177,0	169,34	166,54	-	125,0	33,0	45,0	12,0	
PBG40G14M20	40	2	2517	186,0	178,25	175,45	-	125,0	33,0	45,0	12,0	
PBG44G14M20	44	2	3020	209,0	196,08	193,28	-	160,0	33,0	51,0	18,0	
PBG48G14M20	48	2	3020	216,0	213,90	211,11	-	160,0	33,0	51,0	18,0	
PBG50G14M20	50	2	3020	232,0	222,82	220,02	-	160,0	33,0	51,0	18,0	
PBG56G14M20	56	11	3020	261,0	249,55	246,76	207,0	160,0	33,0	51,0	9,0	
PBG60G14M20	60	11	3020	274,0	267,38	264,58	224,0	160,0	33,0	51,0	9,0	
PBG64G14M20	64	11	3020	288,0	285,21	282,41	243,0	160,0	33,0	51,0	9,0	
PBG72G14M20	72	11A	3020	-	320,86	318,06	279,0	160,0	33,0	51,0	9,0	
PBG80G14M20	80	11B	3020	-	356,51	353,71	314,0	160,0	33,0	51,0	9,0	
PBG90G14M20	90	11B	3020	-	401,07	398,27	359,0	160,0	33,0	51,0	9,0	
PBG112G14M20	112	11B	3020	-	499,11	496,31	457,0	160,0	33,0	51,0	9,0	
PBG140G14M20	140	11B	3020	-	623,89	621,09	581,0	160,0	33,0	51,0	9,0	
PBG144G14M20	144	11B	3020	-	641,71	638,92	600,0	160,0	33,0	51,0	9,0	
PBG168G14M20	168	11B	3020	-	748,66	745,87	705,0	160,0	33,0	51,0	9,0	
PBG192G14M20	192	11B	3535	-	855,62	852,82	812,0	178,0	33,0	89,0	28,0	
PBG216G14M20	216	11B	3535	-	962,57	959,77	920,0	178,0	33,0	89,0	28,0	
PBG264G14M20	264	11B	3535	-	1176,47	1173,67	1133,0	178,0	33,0	89,0	28,0	

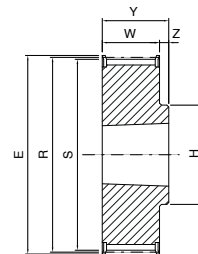

2

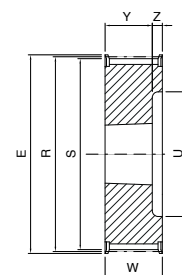

3

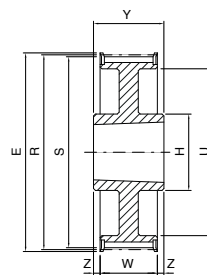

11

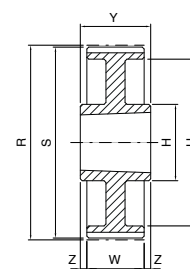

11A

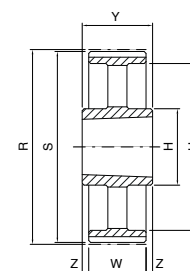

11B

Pulegge per montaggio con bussola conica SER-SIT® - profilo GTR



PBG ...G14M 37

14M

Codice	N° denti	Tipo	Bussola SER-SIT®	E [mm]	R [mm]	S [mm]	U [mm]	H [mm]	W [mm]	Y [mm]	Z [mm]	Materiale
PBG40G14M37*	40	2A	-	186,0	176,50	175,45	-	148,0	51,0	66,0	15,0	ghisa
PBG28G14M37	28	5	2012	134,0	124,78	121,98	98,0	-	51,0	32,0	9,5	
PBG29G14M37	29	5	2012	134,0	129,23	126,43	100,0	-	51,0	32,0	9,5	
PBG30G14M37	30	5	2012	142,0	133,69	130,89	100,0	-	51,0	32,0	9,5	
PBG32G14M37	32	5	2012	150,0	142,60	139,80	104,0	-	51,0	32,0	9,5	
PBG34G14M37	34	5	2517	158,0	151,52	148,72	110,0	-	51,0	45,0	3,0	
PBG36G14M37	36	5	2517	166,0	160,43	157,63	120,0	-	51,0	45,0	3,0	
PBG38G14M37	38	5	2517	177,0	169,34	166,54	130,0	-	51,0	45,0	3,0	
PBG40G14M37	40	5	2517	186,0	178,25	175,45	138,0	-	51,0	45,0	3,0	
PBG44G14M37	44	6	3020	209,0	196,08	193,28	-	-	51,0	51,0	-	
PBG48G14M37	48	6	3020	216,0	213,90	211,11	-	-	51,0	51,0	-	
PBG50G14M37	50	6	3020	232,0	222,82	220,02	-	-	51,0	51,0	-	
PBG56G14M37	56	7	3020	261,0	249,55	246,76	207,0	160,0	51,0	51,0	-	
PBG60G14M37	60	7	3020	274,0	267,38	264,58	224,0	160,0	51,0	51,0	-	
PBG64G14M37	64	7	3020	288,0	285,21	282,41	243,0	160,0	51,0	51,0	-	
PBG72G14M37	72	7A	3020	-	320,86	318,06	279,0	160,0	51,0	51,0	-	
PBG80G14M37	80	7B	3020	-	356,51	353,71	314,0	160,0	51,0	51,0	-	
PBG90G14M37	90	7B	3020	-	401,07	398,27	359,0	160,0	51,0	51,0	-	
PBG112G14M37	112	11B	3535	-	499,11	496,31	457,0	178,0	51,0	89,0	19,0	
PBG140G14M37	140	11B	3535	-	623,89	621,09	581,0	178,0	51,0	89,0	19,0	
PBG144G14M37	144	11B	3535	-	641,71	638,92	600,0	178,0	51,0	89,0	19,0	
PBG168G14M37	168	11B	3535	-	748,66	745,87	705,0	178,0	51,0	89,0	19,0	
PBG192G14M37	192	11B	3535	-	855,62	852,82	812,0	178,0	51,0	89,0	19,0	
PBG216G14M37	216	11B	4040	-	962,57	959,77	920,0	215,0	51,0	102,0	25,5	
PBG264G14M37	264	11B	4040	-	1176,47	1173,67	1133,0	215,0	51,0	102,0	25,5	

* Per dimensioni e forma costruttiva contattare l'ufficio tecnico.

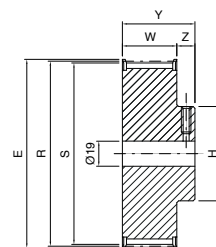

4C
Foro filettato M10

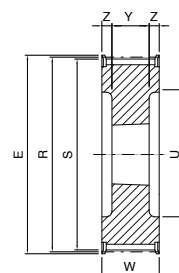

5

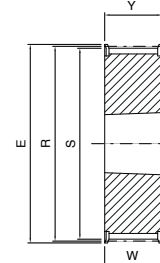

6

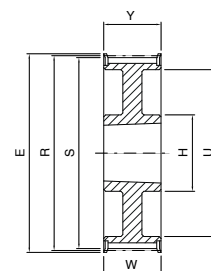

7

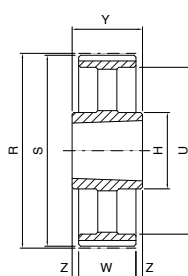

11B

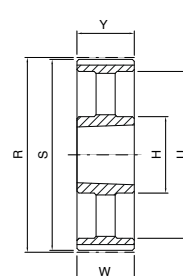

7B

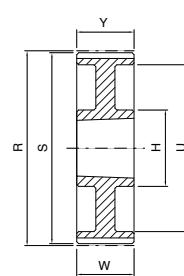

7A

PULEGGE DENTATE

Pulegge per montaggio con bussola conica SER-SIT® - profilo GTR



PBG ...G14M 68

14M

Codice	N° denti	Tipo	Bussola SER-SIT®	E [mm]	R [mm]	S [mm]	U [mm]	H [mm]	W [mm]	Y [mm]	Z [mm]	Materiale
PBG28G14M68	28	5	2517	134,0	124,78	121,98	98,0	-	84,0	45,0	19,5	acciaio
PBG29G14M68	29	5	2517	134,0	129,23	126,43	100,0	-	84,0	45,0	19,5	ghisa
PBG30G14M68	30	5	2517	142,0	133,69	130,89	100,0	-	84,0	45,0	19,5	
PBG32G14M68**	32	5	2517	150,0	142,60	139,80	104,0	-	84,0	45,0	19,5	
PBG34G14M68	34	4	3020	158,0	151,52	148,72	110,0	-	84,0	51,0	33,0	GS400
PBG36G14M68	36	5	3020	166,0	160,43	157,63	120,0	-	84,0	51,0	16,5	
PBG38G14M68	38	5	3020	177,0	169,34	166,54	130,0	-	84,0	51,0	16,5	ghisa
PBG40G14M68	40	5	3020	186,0	178,25	175,45	138,0	-	84,0	51,0	16,5	
PBG44G14M68	44	5	3030	209,0	196,08	193,28	154,0	-	84,0	76,0	4,0	
PBG48G14M68	48	5	3030	216,0	213,90	211,11	172,0	-	84,0	76,0	4,0	
PBG50G14M68	50	1	3535	232,0	222,82	220,02	-	178,0	84,0	89,0	2,5	
PBG56G14M68	56	1	3535	261,0	249,55	246,76	-	178,0	84,0	89,0	2,5	
PBG60G14M68	60	11	3535	274,0	267,38	264,58	224,0	178,0	84,0	89,0	2,5	
PBG64G14M68	64	11	3535	288,0	285,21	282,41	243,0	178,0	84,0	89,0	2,5	
PBG72G14M68	72	11A	3535	-	320,86	318,06	279,0	178,0	84,0	89,0	2,5	
PBG80G14M68	80	11B	3535	-	356,51	353,71	314,0	178,0	84,0	89,0	2,5	
PBG90G14M68	90	11B	3535	-	401,07	398,27	359,0	178,0	84,0	89,0	2,5	
PBG112G14M68	112	11B	3535	-	499,11	496,31	457,0	178,0	84,0	89,0	2,5	
PBG140G14M68	140	11B	4040	-	623,89	621,09	581,0	215,0	84,0	102,0	9,0	
PBG144G14M68	144	11B	4040	-	641,71	638,92	600,0	215,0	84,0	102,0	9,0	
PBG180G14M68*	180	11B	4040	-	802,14	799,34	759,0	215,0	84,0	102,0	9,0	
PBG168G14M68	168	11B	4040	-	748,66	745,87	705,0	215,0	84,0	102,0	9,0	
PBG192G14M68	192	11B	4040	-	855,62	852,82	812,0	215,0	84,0	102,0	9,0	
PBG216G14M68	216	11B	5050	-	962,57	959,77	920,0	267,0	84,0	127,0	21,5	
PBG264G14M68	264	11B	5050	-	1176,47	1173,67	1133,0	267,0	84,0	127,0	21,5	

* Per dimensioni e forma costruttiva contattare l'ufficio tecnico.

**= Nuovo standard

GS400 = ghisa sferoidale

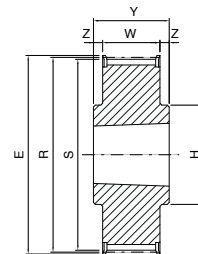

1

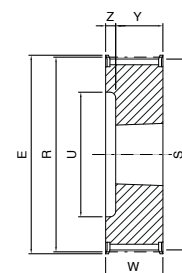

4

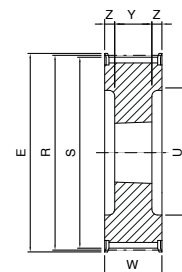

5

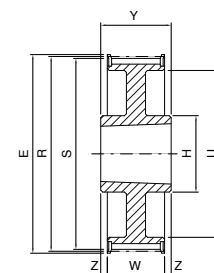

11

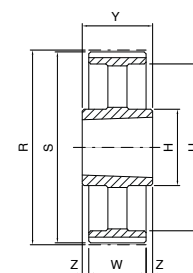

11B

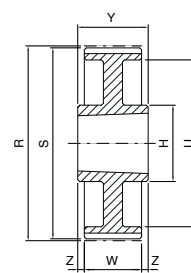

11A

Pulegge per montaggio con bussola conica SER-SIT® - profilo GTR



PBG ...G14M 90

14M

Codice	N° denti	Tipo	Bussola SER-SIT®	E [mm]	R [mm]	S [mm]	U [mm]	H [mm]	W [mm]	Y [mm]	Z [mm]	Materiale
PBG30G14M90	30	4C	-	142,0	133,69	130,89	-	105,0	106,0	121,0	15,0	ghisa
PBG32G14M90*	32	4C	-	150,0	142,60	139,80	-	110,0	106,0	121,0	15,0	
PBG34G14M90	34	4	3020	158,0	151,52	148,72	110,0	-	106,0	51,0	55,0	GS400
PBG36G14M90	36	5	3020	166,0	160,43	157,63	120,0	-	106,0	51,0	27,5	
PBG38G14M90	38	5	3020	177,0	169,34	166,54	130,0	-	106,0	51,0	27,5	
PBG40G14M90	40	5	3020	186,0	178,25	175,45	138,0	-	106,0	51,0	27,5	
PBG44G14M90	44	5	3030	209,0	196,08	193,28	154,0	-	106,0	76,0	15,0	
PBG48G14M90	48	5	3030	216,0	213,90	211,11	172,0	-	106,0	76,0	15,0	
PBG50G14M90	50	5	3535	232,0	222,82	220,02	181,0	-	106,0	89,0	8,5	
PBG56G14M90	56	5	3535	261,0	249,55	246,76	207,0	-	106,0	89,0	8,5	
PBG60G14M90	60	5	3535	274,0	267,38	264,58	225,0	-	106,0	89,0	8,5	
PBG64G14M90	64	8	3535	288,0	285,21	282,41	243,0	178,0	106,0	89,0	8,5	
PBG72G14M90	72	8A	3535	-	320,86	318,06	279,0	178,0	106,0	89,0	8,5	
PBG80G14M90	80	8B	3535	-	356,51	353,71	314,0	178,0	106,0	89,0	8,5	
PBG90G14M90	90	8B	3535	-	401,07	398,27	359,0	178,0	106,0	89,0	8,5	
PBG112G14M90	112	8B	4040	-	499,11	496,31	457,0	215,0	106,0	102,0	2,0	
PBG140G14M90	140	8B	4040	-	623,89	621,09	582,0	215,0	106,0	102,0	2,0	
PBG144G14M90	144	8B	4040	-	641,71	638,92	600,0	215,0	106,0	102,0	2,0	
PBG168G14M90	168	11B	5050	-	748,66	745,87	705,0	267,0	106,0	127,0	10,5	
PBG192G14M90	192	11B	5050	-	855,62	852,82	812,0	267,0	106,0	127,0	10,5	
PBG216G14M90	216	11B	5050	-	962,57	959,77	920,0	267,0	106,0	127,0	10,5	
PBG264G14M90	264	11B	6050	-	1176,47	1173,67	1133,0	395,0	106,0	127,0	10,5	

*= Nuovo standard
GS400 = ghisa sferoidale

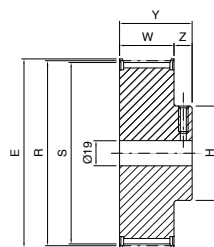

4C
Foro filettato M10

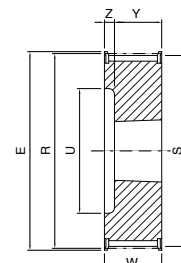

4

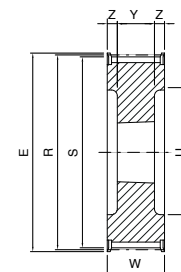

5

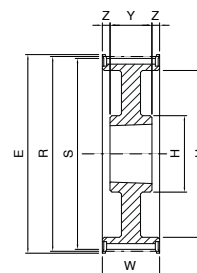

8

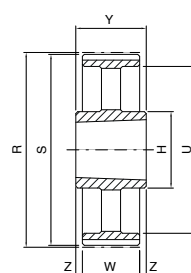

11B

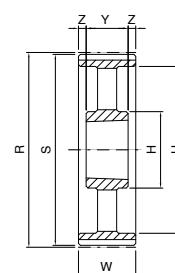

8B

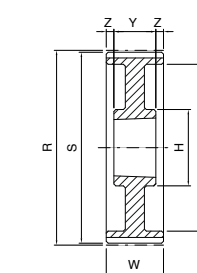

8A

PULEGGE DENTATE

Pulegge per montaggio con bussola conica SER-SIT® - profilo GTR



PBG ...G14M 125

14M

Codice	N° denti	Tipo	Bussola SER-SIT®	E [mm]	R [mm]	S [mm]	U [mm]	H [mm]	W [mm]	Y [mm]	Z [mm]	Materiale
PBG56G14M125*	56	4C	-	261,0	249,55	246,76	-	135,0	141,0	89,0	26,0	ghisa
PBG38G14M125	38	4	3535	177,0	169,34	166,54	130,0	-	141,0	89,0	52,0	GS400
PBG40G14M125	40	4	3535	186,0	178,25	175,45	138,0	-	141,0	89,0	52,0	
PBG44G14M125	44	5	3535	209,0	196,08	193,28	154,0	-	141,0	89,0	26,0	ghisa
PBG48G14M125	48	5	3535	216,0	213,90	211,11	172,0	-	141,0	89,0	26,0	
PBG50G14M125	50	5	3535	232,0	222,82	220,02	180,0	-	141,0	89,0	26,0	
PBG56G14M125	56	5	3535	261,0	249,55	246,76	207,0	-	141,0	89,0	26,0	
PBG60G14M125	60	5	4040	274,0	267,38	264,58	224,0	-	141,0	102,0	19,5	
PBG64G14M125	64	5	4040	288,0	285,21	282,41	243,0	-	141,0	102,0	19,5	
PBG72G14M125	72	8A	4040	-	320,86	318,06	279,0	215,0	141,0	102,0	19,5	
PBG80G14M125	80	8A	4040	-	356,51	353,71	314,0	215,0	141,0	102,0	19,5	
PBG90G14M125	90	8B	4040	-	401,07	398,27	359,0	215,0	141,0	102,0	19,5	
PBG112G14M125	112	8B	5050	-	499,11	496,31	457,0	267,0	141,0	127,0	7,0	
PBG140G14M125	140	8B	5050	-	623,89	621,09	581,0	267,0	141,0	127,0	7,0	
PBG144G14M125	144	8B	5050	-	641,71	638,92	600,0	267,0	141,0	127,0	7,0	
PBG180G14M125*	180	8B	6050	-	802,14	799,34	759,0	395,0	141,0	127,0	7,0	
PBG168G14M125	168	8B	5050	-	748,66	745,87	705,0	267,0	141,0	127,0	7,0	
PBG192G14M125	192	8B	6050	-	855,62	852,82	812,0	395,0	141,0	127,0	7,0	
PBG216G14M125	216	8B	6050	-	962,57	959,77	920,0	395,0	141,0	127,0	7,0	
PBG264G14M125	264	8B	6050	-	1176,47	1173,67	1133,0	395,0	141,0	127,0	7,0	

GS400 = ghisa sferoidale

* Per dimensioni e forma costruttiva contattare l'ufficio tecnico.

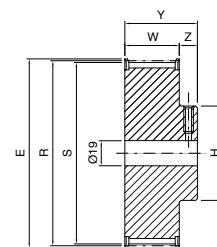

4C
Foro filettato M10

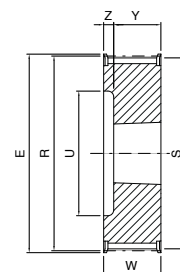

4

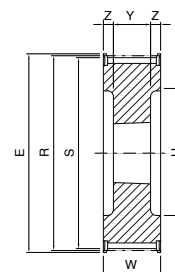

5

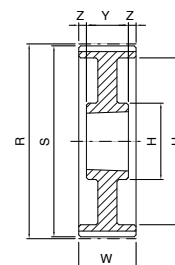

8A

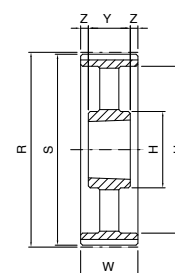

8B

PULEGGE DENTATE PROFILO HTD



DRIVE
SOLUTIONS



Pulegge dentate profilo HTD

Pulegge dentate profilo HTD

Le pulegge HTD hanno un disegno diverso da quello delle pulegge dentate tradizionali. Le gole assiali sono tagliate in modo che i denti della cinghia entrino ed escano con attrito trascurabile. Le pulegge HTD sono disponibili a mozzo pieno e per montaggio con bussola conica SER-SIT®.

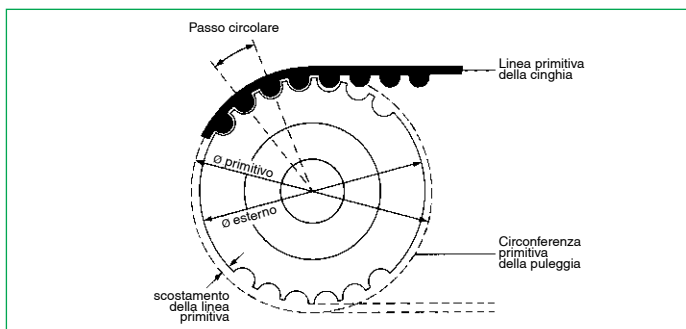

Mozzo pieno

Materiale: alluminio/ghisa/acciaio

Passo:

- 3M
- 5M
- 8M
- 14M



Per montaggio con bussola conica SER-SIT®

Materiale: ghisa/acciaio

Passo:

- 5M
- 8M
- 14M



Pulegge speciali

Su richiesta è possibile costruire qualsiasi tipo di puleggia dentata anche su disegno del cliente.

Si consiglia l'esecuzione delle pulegge dentate in ghisa o in acciaio, quest'ultimo in particolare quando la velocità periferica è superiore a 33 m/s.

$$\text{velocità periferica in m/s} = \frac{\text{diametro puleggia in mm} \times \text{numero giri/min.}}{19100}$$

Per ragioni di peso le pulegge possono essere eseguite in metalli leggeri; in tal caso però bisogna prevedere una vita più breve perché la copertura in nylon della cinghia ha un effetto leggermente abrasivo. Per ovviare a questo inconveniente si consiglia l'ossidazione anodica a forte spessore sulla dentatura.

TOLLERANZE

Tolleranze dei diametri delle pulegge

Diametri esterni [mm]	Tolleranze [mm]
fino a 25,4	-0,00 +0,05
da 25,5 a 50,8	-0,00 +0,08
da 50,9 a 101,6	-0,00 +0,10
da 101,7 a 177,8	-0,00 +0,13
da 177,9 a 304,8	-0,00 +0,15
da 304,9 a 508,0	-0,00 +0,18
oltre 508,1	-0,00 +0,25

Tolleranza di concentricità del foro rispetto al Ø esterno

Diametro esterno [mm]	Eccentricità totale letta sul comparatore [mm]
fino a 200	0,13
oltre 200	aggiungere 0,0005 per ogni mm oltre i 200

Tolleranza di cilindricità

Larghezza puleggia	Tolleranza
per ogni 100 mm	0,1 mm senza superare la tolleranza sul diametro esterno

Trattamenti protettivi

Tutte le pulegge sono trattate con un processo di trattamento superficiale che conferisce maggiore resistenza contro gli agenti ossidanti, preservando nel contempo il profilo esatto dei denti e le dimensioni funzionali delle pulegge.

Pulegge flangiate

Le cinghie dentate, quando sono in funzione, hanno un leggero spostamento laterale. È quindi necessario, anche se la trasmissione è naturalmente allineata, usare almeno una puleggia flangiata, in modo di evitare che la cinghia possa uscire. Generalmente, per economia, la puleggia è la più piccola. In ogni caso, quando la distanza degli assi è maggiore di 8 volte il diametro della puleggia minore, oppure quando la trasmissione lavora sugli alberi disposti in qualsiasi altra posizione che non sia quella orizzontale, entrambe le pulegge dovranno essere flangiate.

Note

Per motivi tecnici e produttivi in alcuni casi potrebbero essere utilizzati materiali diversi da quelli indicati nel catalogo. Per conferma del materiale effettivamente disponibile contattare il servizio clienti.

Dimensioni delle pulegge dentate HTD a mozzo pieno passi 3M - 5M - 8M - 14M



Esempio di codifica

PH 48 -8M 20

Puleggia dentata HTD a mozzo pieno

Numero denti della puleggia

Passo

Larghezza della cinghia in mm

PH ... -3M09

3M

Codice	N° denti	Tipo	E [mm]	R [mm]	S [mm]	H [mm]	D [mm]	W [mm]	Y [mm]	Z [mm]	Flange	Materiale
PH 10 - 3M 09	10	2	13,0	9,55	8,79	5,0	12,0	10,2	17,5	7,3	con flange	alluminio
PH 12 - 3M 09	12	2	15,0	11,46	10,70	6,0	15,0	10,2	17,5	7,3		
PH 14 - 3M 09	14	2	16,0	13,37	12,61	7,0	18,0	10,2	17,5	7,3		
PH 15 - 3M 09	15	2	17,5	14,32	13,56	8,5	18,0	10,2	17,5	7,3		
PH 16 - 3M 09	16	1	17,5	15,28	14,52	10,0	-	12,8	20,6	7,8		
PH 18 - 3M 09	18	1	20,0	17,19	16,43	10,0	-	12,8	20,6	7,8		
PH 20 - 3M 09	20	1	23,0	19,10	18,34	13,0	-	12,8	20,6	7,8		
PH 21 - 3M 09	21	1	25,0	20,05	19,29	13,0	-	12,8	20,6	7,8		
PH 22 - 3M 09	22	1	25,0	21,01	20,25	13,0	-	12,8	20,6	7,8		
PH 24 - 3M 09	24	1	25,0	22,92	22,16	14,0	-	12,8	20,6	7,8		
PH 26 - 3M 09	26	1	28,0	24,83	24,07	16,0	-	12,8	20,6	7,8		
PH 28 - 3M 09	28	1	32,0	26,74	25,98	18,0	-	12,8	20,6	7,8		
PH 30 - 3M 09	30	1	32,0	28,65	27,89	20,0	-	12,8	20,6	7,8		
PH 32 - 3M 09	32	1	36,0	30,56	29,80	22,0	-	12,8	20,6	7,8		
PH 36 - 3M 09	36	1	39,0	34,38	33,62	26,0	-	13,4	22,2	8,8		
PH 40 - 3M 09	40	1	42,0	38,20	37,44	28,0	-	13,4	22,2	8,8		
PH 44 - 3M 09	44	1	48,0	42,02	41,26	33,0	-	13,4	22,2	8,8		
PH 48 - 3M 09	48	1A	-	45,84	45,08	33,0	-	13,4	22,2	8,8		
PH 60 - 3M 09	60	1A	-	57,30	56,54	33,0	-	13,4	22,2	8,8		
PH 72 - 3M 09	72	1A	-	68,75	67,99	33,0	-	13,4	22,2	8,8		

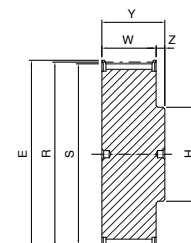

1

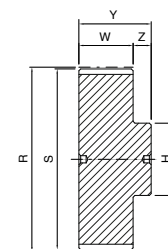

1A

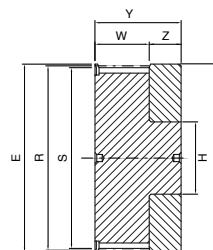

2

PH ... -3M15

3M

Codice	N° denti	Tipo	E [mm]	R [mm]	S [mm]	H [mm]	D [mm]	W [mm]	Y [mm]	Z [mm]	Flange	Materiale
PH 10 - 3M 15	10	2	13,0	9,55	8,79	5,0	12,0	17,0	26,0	9,0	con flange	alluminio
PH 12 - 3M 15	12	2	15,0	11,46	10,70	6,0	15,0	17,0	26,0	9,0		
PH 14 - 3M 15	14	2	16,0	13,37	12,61	7,0	18,0	17,0	26,0	9,0		
PH 15 - 3M 15	15	2	17,5	14,32	13,56	8,5	18,0	17,0	26,0	9,0		
PH 16 - 3M 15	16	1	17,5	15,28	14,52	10,0	-	19,5	26,0	6,5		
PH 18 - 3M 15	18	1	20,0	17,19	16,43	10,0	-	19,5	26,0	6,5		
PH 20 - 3M 15	20	1	23,0	19,10	18,34	13,0	-	19,5	26,0	6,5		
PH 21 - 3M 15	21	1	25,0	20,05	19,29	13,0	-	19,5	26,0	6,5		
PH 22 - 3M 15	22	1	25,0	21,01	20,25	13,0	-	19,5	26,0	6,5		
PH 24 - 3M 15	24	1	25,0	22,92	22,16	14,0	-	19,5	26,0	6,5		
PH 26 - 3M 15	26	1	28,0	24,83	24,07	16,0	-	19,5	26,0	6,5		
PH 28 - 3M 15	28	1	32,0	26,74	25,98	18,0	-	19,5	26,0	6,5		
PH 30 - 3M 15	30	1	32,0	28,65	27,89	20,0	-	19,5	26,0	6,5		
PH 32 - 3M 15	32	1	36,0	30,56	29,80	22,0	-	19,5	26,0	6,5		
PH 36 - 3M 15	36	1	39,0	34,38	33,62	26,0	-	20,0	30,0	10,0		
PH 40 - 3M 15	40	1	42,0	38,20	37,44	28,0	-	20,0	30,0	10,0		
PH 44 - 3M 15	44	1	48,0	42,02	41,26	33,0	-	20,0	30,0	10,0		
PH 48 - 3M 15	48	1A	-	45,84	45,08	33,0	-	20,0	30,0	10,0		
PH 60 - 3M 15	60	1A	-	57,30	56,54	33,0	-	20,0	30,0	10,0		
PH 72 - 3M 15	72	1A	-	68,75	67,99	33,0	-	20,0	30,0	10,0		

Dimensioni delle pulegge dentate HTD a mozzo pieno



PH ... -5M09

5M

Codice	N° denti	Tipo	E [mm]	R [mm]	S [mm]	U [mm]	H [mm]	W [mm]	Y [mm]	Z [mm]	Flange	Materiale
PH 12 - 5M 09	12	1	23,0	19,10	17,96	-	12,0	14,5	20,0	5,5	con flange	acciaio
PH 14 - 5M 09	14	1	25,0	22,28	21,14	-	13,0	14,5	20,0	5,5		
PH 15 - 5M 09	15	1	28,0	23,87	22,73	-	16,0	14,5	20,0	5,5		
PH 16 - 5M 09	16	1	28,0	25,47	24,32	-	16,5	14,5	20,0	5,5		
PH 18 - 5M 09	18	1	32,0	28,65	27,51	-	20,0	14,5	20,0	5,5		
PH 20 - 5M 09	20	1	36,0	31,83	30,69	-	23,0	14,5	22,5	8,0		
PH 21 - 5M 09	21	1	38,0	33,42	32,28	-	24,0	14,5	22,5	8,0		
PH 22 - 5M 09	22	1	39,0	35,01	33,87	-	25,5	14,5	22,5	8,0		
PH 24 - 5M 09	24	1	42,0	38,19	37,06	-	27,0	14,5	22,5	8,0		
PH 26 - 5M 09	26	1	44,0	41,38	40,24	-	30,0	14,5	22,5	8,0		
PH 28 - 5M 09	28	1	48,0	44,56	43,42	-	30,5	14,5	22,5	8,0		
PH 30 - 5M 09	30	1	51,0	47,75	46,61	-	35,0	14,5	22,5	8,0		
PH 32 - 5M 09	32	1	54,0	50,93	49,79	-	38,0	14,5	22,5	8,0		
PH 36 - 5M 09	36	1	60,0	57,30	56,16	-	38,0	14,5	22,5	8,0		
PH 40 - 5M 09	40	1	71,0	63,66	62,52	-	38,0	14,5	22,5	8,0		
PH 44 - 5M 09	44	1A	-	70,03	68,89	-	38,0	14,5	25,5	11,0	senza flange	alluminio
PH 48 - 5M 09	48	1A	-	76,39	75,25	-	45,0	14,5	25,5	11,0		
PH 60 - 5M 09	60	1A	-	95,49	94,35	-	45,0	14,5	25,5	11,0		
PH 72 - 5M 09	72	3A	-	114,59	113,45	90	45,0	14,5	25,5	11,0		

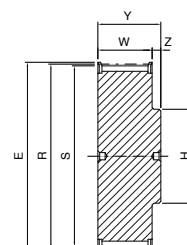

1

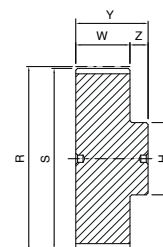

1A

PH ... -5M15

5M

Codice	N° denti	Tipo	E [mm]	R [mm]	S [mm]	U [mm]	H [mm]	W [mm]	Y [mm]	Z [mm]	Flange	Materiale
PH 12 - 5M 15	12	1	23,0	19,10	17,96	-	12,0	20,5	26,0	5,5	con flange	acciaio
PH 14 - 5M 15	14	1	25,0	22,28	21,14	-	13,0	20,5	26,0	5,5		
PH 15 - 5M 15	15	1	28,0	23,87	22,73	-	16,0	20,5	26,0	5,5		
PH 16 - 5M 15	16	1	28,0	25,47	24,32	-	16,5	20,5	26,0	5,5		
PH 18 - 5M 15	18	1	32,0	28,65	27,51	-	20,0	20,5	26,0	5,5		
PH 20 - 5M 15	20	1	36,0	31,83	30,69	-	23,0	20,5	26,0	5,5		
PH 21 - 5M 15	21	1	38,0	33,42	32,28	-	24,0	20,5	26,0	5,5		
PH 22 - 5M 15	22	1	39,0	35,01	33,87	-	25,5	20,5	26,0	5,5		
PH 24 - 5M 15	24	1	42,0	38,19	37,06	-	27,0	20,5	28,0	7,5		
PH 26 - 5M 15	26	1	44,0	41,38	40,24	-	30,0	20,5	28,0	7,5		
PH 28 - 5M 15	28	1	48,0	44,56	43,42	-	30,5	20,5	28,0	7,5		
PH 30 - 5M 15	30	1	51,0	47,75	46,61	-	35,0	20,5	28,0	7,5		
PH 32 - 5M 15	32	1	54,0	50,93	49,79	-	38,0	20,5	28,0	7,5		
PH 36 - 5M 15	36	1	60,0	57,30	56,16	-	38,0	20,5	28,0	7,5		
PH 40 - 5M 15	40	1	71,0	63,66	62,52	-	38,0	20,5	28,0	7,5		
PH 44 - 5M 15	44	1A	-	70,03	68,89	-	38,0	20,5	30,0	9,5	senza flange	alluminio
PH 48 - 5M 15	48	1A	-	76,39	75,25	-	45,0	20,5	30,0	9,5		
PH 60 - 5M 15	60	1A	-	95,49	94,35	-	50,0	20,5	30,0	9,5		
PH 72 - 5M 15	72	3A	-	114,59	113,45	90	50,0	20,5	30,0	9,5		

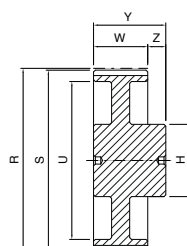

3A

PULEGGE DENTATE

Dimensioni delle pulegge dentate HTD a mozzo pieno



PH ... -5M25

5M

Codice	N° denti	Tipo	E [mm]	R [mm]	S [mm]	U [mm]	H [mm]	W [mm]	Y [mm]	Z [mm]	Flange	Materiale
PH 12 - 5M 25	12	1	23,0	19,10	17,96	-	12,0	30,0	36,0	6,0	con flange	acciaio
PH 14 - 5M 25	14	1	25,0	22,28	21,14	-	13,0	30,0	36,0	6,0		
PH 15 - 5M 25	15	1	28,0	23,87	22,73	-	16,0	30,0	36,0	6,0		
PH 16 - 5M 25	16	1	28,0	25,47	24,32	-	16,5	30,0	36,0	6,0		
PH 18 - 5M 25	18	1	32,0	28,65	27,51	-	20,0	30,0	36,0	6,0		
PH 20 - 5M 25	20	1	36,0	31,83	30,69	-	23,0	30,0	36,0	6,0		
PH 21 - 5M 25	21	1	38,0	33,42	32,28	-	24,0	30,0	38,0	8,0		
PH 22 - 5M 25	22	1	39,0	35,01	33,87	-	25,5	30,0	38,0	8,0		
PH 24 - 5M 25	24	1	42,0	38,19	37,06	-	27,0	30,0	38,0	8,0		
PH 26 - 5M 25	26	1	44,0	41,38	40,24	-	30,0	30,0	38,0	8,0		
PH 28 - 5M 25	28	1	48,0	44,56	43,42	-	30,5	30,0	38,0	8,0		
PH 30 - 5M 25	30	1	51,0	47,75	46,61	-	35,0	30,0	38,0	8,0		
PH 32 - 5M 25	32	1	54,0	50,93	49,79	-	38,0	30,0	38,0	8,0		
PH 36 - 5M 25	36	1	60,0	57,30	56,16	-	38,0	30,0	38,0	8,0		
PH 40 - 5M 25	40	1	71,0	63,66	62,52	-	38,0	30,0	38,0	8,0		
PH 44 - 5M 25	44	1A	-	70,03	68,89	-	38,0	30,0	40,0	10,0	senza flange	alluminio
PH 48 - 5M 25	48	1A	-	76,39	75,25	-	45,0	30,0	40,0	10,0		
PH 60 - 5M 25	60	1A	-	95,49	94,35	-	50,0	30,0	40,0	10,0		
PH 72 - 5M 25	72	3A	-	114,59	113,45	90	50,0	30,0	40,0	10,0		

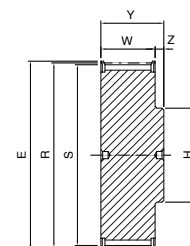

1

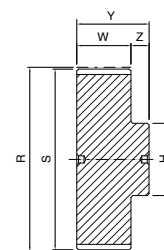

1A

PH ... -8M20

8M

Codice	N° denti	Tipo	E [mm]	R [mm]	S [mm]	U [mm]	H [mm]	d [mm]	W [mm]	Y [mm]	Z [mm]	Flange	Materiale		
PH 18 - 8M 20	18	1	51,0	45,84	44,46	-	32,0	-	28	38	10	con flange	acciaio		
PH 20 - 8M 20	20	1	57,0	50,93	49,56	-	36,0	-	28	38	10				
PH 22 - 8M 20	22	1	60,0	56,02	54,65	-	43,0	-	28	38	10				
PH 24 - 8M 20	24	1	66,0	61,12	59,74	-	45,0	-	28	38	10				
PH 26 - 8M 20	26	1	70,0	66,21	64,84	-	48,0	-	28	38	10				
PH 28 - 8M 20	28	1	75,0	71,30	70,08	-	55,0	-	28	38	10				
PH 30 - 8M 20	30	1	83,0	76,39	75,13	-	60,0	-	28	38	10				
PH 32 - 8M 20	32	1	87,0	81,49	80,16	-	64,0	-	28	38	10				
PH 34 - 8M 20	34	1	91,0	86,58	85,21	-	70,0	-	28	38	10				
PH 36 - 8M 20	36	1	97,0	91,67	90,30	-	75,0	-	28	38	10				
PH 38 - 8M 20	38	1	102,0	96,77	95,39	-	80,0	-	28	38	10				
PH 40 - 8M 20	40	1	106,0	101,86	100,49	-	85,0	-	28	38	10				
PH 44 - 8M 20	44	1	120,0	112,05	110,67	-	96,0	-	28	38	10				
PH 48 - 8M 20	48	1	128,0	122,23	120,86	-	104,0	-	28	38	10				
PH 56 - 8M 20	56	5	150,0	142,60	141,23	117	80,0	12	28	38	10			senza flange	ghisa
PH 60 - 8M 20	60	5	158,0	152,79	151,42	127	80,0	12	28	38	10				
PH 64 - 8M 20	64	5	168,0	162,97	161,60	137	80,0	12	28	38	10				
PH 72 - 8M 20	72	5	192,0	183,35	181,97	158	80,0	12	28	38	10				
PH 80 - 8M 20	80	5A	-	203,72	202,35	179	90,0	12	28	38	10				
PH 84 - 8M 20	84	5A	-	213,90	212,53	190	90,0	12	28	38	10				
PH 90 - 8M 20	90	5A	-	229,18	227,81	204	90,0	12	28	38	10				
PH 112 - 8M 20	112	5B	-	285,21	283,83	260	90,0	18	28	38	10				
PH 144 - 8M 20	144	5B	-	366,69	365,32	342	90,0	20	28	38	10				
PH 168 - 8M 20	168	5B	-	427,80	426,44	403	100,0	20	28	38	10				
PH 192 - 8M 20	192	5B	-	488,92	487,54	465	100,0	20	28	38	10				

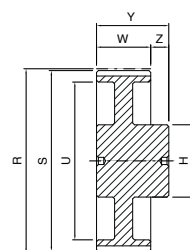

3A

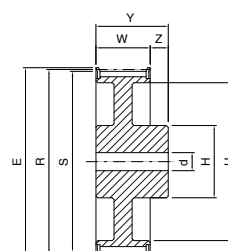

5

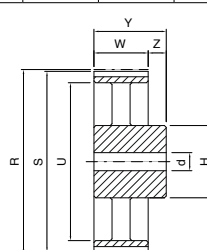

5B

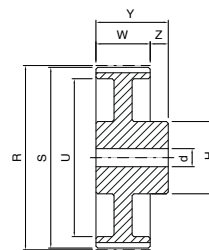

5A

Dimensioni delle pulegge dentate HTD a mozzo pieno



PH ... -8M30

8M

Codice	N° denti	Tipo	E [mm]	R [mm]	S [mm]	U [mm]	H [mm]	d [mm]	W [mm]	Y [mm]	Z [mm]	Flange	Materiale
PH 18 - 8M 30	18	1	51,0	45,84	44,46	-	32,0	-	38	48	10	con flange	acciaio
PH 20 - 8M 30	20	1	57,0	50,93	49,56	-	36,0	-	38	48	10		
PH 22 - 8M 30	22	1	60,0	56,02	54,65	-	43,0	-	38	48	10		
PH 24 - 8M 30	24	1	66,0	61,12	59,74	-	45,0	-	38	48	10		
PH 26 - 8M 30	26	1	70,0	66,21	64,84	-	48,0	-	38	48	10		
PH 28 - 8M 30	28	1	75,0	71,30	70,08	-	55,0	-	38	48	10		
PH 30 - 8M 30	30	1	83,0	76,39	75,13	-	60,0	-	38	48	10		
PH 32 - 8M 30	32	1	87,0	81,49	80,16	-	64,0	-	38	48	10		
PH 34 - 8M 30	34	1	91,0	86,58	85,21	-	70,0	-	38	48	10		
PH 36 - 8M 30	36	1	97,0	91,67	90,30	-	75,0	-	38	48	10		
PH 38 - 8M 30	38	1	102,0	96,77	95,39	-	75,0	-	38	48	10		
PH 40 - 8M 30	40	1	106,0	101,86	100,49	-	85,0	-	38	48	10		
PH 44 - 8M 30	44	1	120,0	112,05	110,67	-	96,0	-	38	48	10		
PH 48 - 8M 30	48	1	128,0	122,23	120,86	-	104,0	-	38	48	10		
PH 56 - 8M 30	56	5	150,0	142,60	141,23	117	90,0	12	38	48	10		
PH 60 - 8M 30	60	5	158,0	152,79	151,42	127	90,0	12	38	48	10		
PH 64 - 8M 30	64	5	168,0	162,97	161,60	137	90,0	12	38	48	10		
PH 72 - 8M 30	72	5	192,0	183,35	181,97	158	95,0	12	38	48	10		
PH 80 - 8M 30	80	5A	-	203,72	202,35	179	100,0	12	38	48	10		
PH 84 - 8M 30	84	5A	-	213,90	212,53	190	100,0	12	38	48	10		
PH 90 - 8M 30	90	5A	-	229,18	227,81	204	100,0	12	38	48	10		
PH 112 - 8M 30	112	5B	-	285,21	283,83	260	100,0	18	38	48	10		
PH 144 - 8M 30	144	5B	-	366,69	365,32	342	100,0	20	38	48	10		
PH 168 - 8M 30	168	5B	-	427,80	426,44	403	100,0	20	38	48	10		
PH 192 - 8M 30	192	5B	-	488,92	487,54	465	100,0	20	38	48	10		

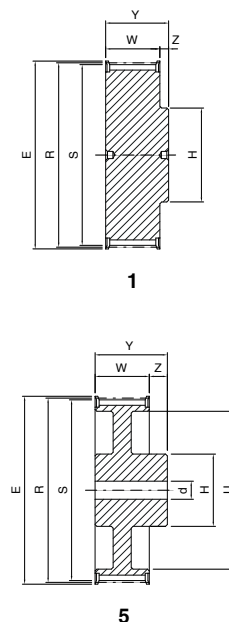

PH ... -8M50

8M

Codice	N° denti	Tipo	E [mm]	R [mm]	S [mm]	U [mm]	H [mm]	d [mm]	W [mm]	Y [mm]	Z [mm]	Flange	Materiale
PH 18 - 8M 50	18	1	51,0	45,84	44,46	-	32,0	-	60	70	10	con flange	acciaio
PH 20 - 8M 50	20	1	57,0	50,93	49,56	-	36,0	-	60	70	10		
PH 22 - 8M 50	22	1	60,0	56,02	54,65	-	43,0	-	60	70	10		
PH 24 - 8M 50	24	1	66,0	61,12	59,74	-	49,0	-	60	70	10		
PH 26 - 8M 50	26	1	70,0	66,21	64,84	-	50,0	-	60	70	10		
PH 28 - 8M 50	28	1	75,0	71,30	70,08	-	55,0	-	60	70	10		
PH 30 - 8M 50	30	1	83,0	76,39	75,13	-	60,0	-	60	70	10		
PH 32 - 8M 50	32	1	87,0	81,49	80,16	-	64,0	-	60	70	10		
PH 34 - 8M 50	34	1	91,0	86,58	85,21	-	70,0	-	60	70	10		
PH 36 - 8M 50	36	1	97,0	91,67	90,30	-	75,0	-	60	70	10		
PH 38 - 8M 50	38	1	102,0	96,77	95,39	-	80,0	-	60	70	10		
PH 40 - 8M 50	40	1	106,0	101,86	100,49	-	85,0	-	60	70	10		
PH 44 - 8M 50	44	1	120,0	112,05	110,67	-	96,0	-	60	70	10		
PH 48 - 8M 50	48	1	128,0	122,23	120,86	-	104,0	-	60	70	10		
PH 56 - 8M 50	56	7	150,0	142,60	141,23	117	90,0	18	60	60	-		
PH 60 - 8M 50	60	7	158,0	152,79	151,42	127	100,0	18	60	60	-		
PH 64 - 8M 50	64	7	168,0	162,97	161,60	137	100,0	18	60	60	-		
PH 72 - 8M 50	72	7	192,0	183,35	181,97	158	100,0	18	60	60	-		
PH 80 - 8M 50	80	7A	-	203,72	202,35	179	110,0	18	60	60	-		
PH 84 - 8M 50	84	7B	-	213,90	212,53	190	110,0	18	60	60	-		
PH 90 - 8M 50	90	7B	-	229,18	227,81	204	110,0	18	60	60	-		
PH 112 - 8M 50	112	7B	-	285,21	283,83	260	110,0	18	60	60	-		
PH 144 - 8M 50	144	7B	-	366,69	365,32	342	110,0	20	60	60	-		
PH 168 - 8M 50	168	7B	-	427,80	426,44	403	120,0	20	60	60	-		
PH 192 - 8M 50	192	7B	-	488,92	487,54	465	130,0	20	60	60	-		

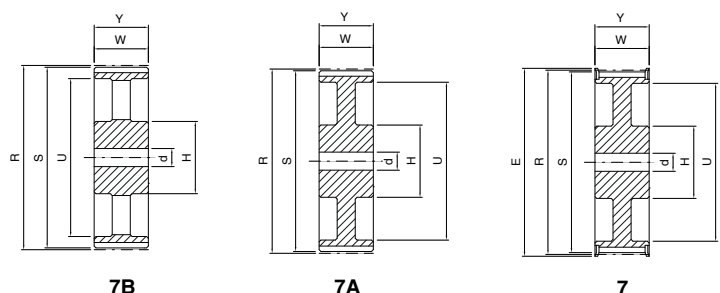
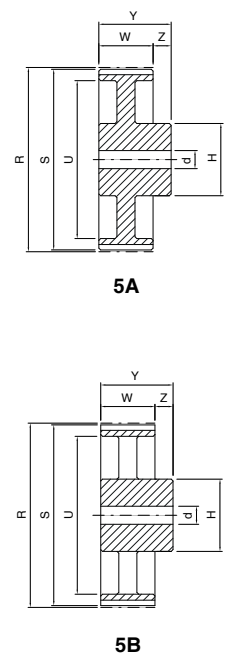

PULEGGE DENTATE

Dimensioni delle pulegge dentate HTD a mozzo pieno



PH ... -8M85

8M

Codice	N° denti	Tipo	E [mm]	R [mm]	S [mm]	U [mm]	H [mm]	d [mm]	W [mm]	Y [mm]	Z [mm]	Flange	Materiale
PH 22 - 8M 85	22	1	60,0	56,02	54,65	-	43,0	-	95	105	10	con flange	acciaio
PH 24 - 8M 85	24	1	66,0	61,12	59,74	-	45,0	-	95	105	10		
PH 26 - 8M 85	26	1	70,0	66,21	64,84	-	48,0	-	95	105	10		
PH 28 - 8M 85	28	1	75,0	71,30	70,08	-	55,0	-	95	105	10		
PH 30 - 8M 85	30	1	83,0	76,39	75,13	-	60,0	-	95	105	10		
PH 32 - 8M 85	32	1	87,0	81,49	80,16	-	64,0	-	95	105	10		
PH 34 - 8M 85	34	1	91,0	86,58	85,21	-	70,0	-	95	105	10		
PH 36 - 8M 85	36	1	97,0	91,67	90,30	-	75,0	-	95	105	10		
PH 38 - 8M 85	38	1	102,0	96,77	95,39	-	80,0	-	95	105	10		
PH 40 - 8M 85	40	1	106,0	101,86	100,49	-	85,0	-	95	105	10		
PH 44 - 8M 85	44	1	120,0	112,05	110,67	-	96,0	-	95	105	10		
PH 48 - 8M 85	48	1	128,0	122,23	120,86	-	100,0	-	95	105	10		
PH 56 - 8M 85	56	1	150,0	142,60	141,23	-	107,0	-	95	105	10		
PH 60 - 8M 85	60	1	158,0	152,79	151,42	-	132,0	-	95	105	10		
PH 64 - 8M 85	64	7	168,0	162,97	161,60	137	100,0	18	95	95	-		
PH 72 - 8M 85	72	7	192,0	183,35	181,97	158	110,0	18	95	95	-		
PH 80 - 8M 85	80	7A	-	203,72	202,35	179	110,0	20	95	95	-		
PH 84 - 8M 85	84	7A	-	213,90	212,53	190	110,0	20	95	95	-		
PH 90 - 8M 85	90	7B	-	229,18	227,81	204	110,0	20	95	95	-		
PH 112 - 8M 85	112	7B	-	285,21	283,83	260	110,0	24	95	95	-		
PH 144 - 8M 85	144	7B	-	366,69	365,32	342	120,0	24	95	95	-		
PH 168 - 8M 85	168	7B	-	427,80	426,44	403	120,0	24	95	95	-		
PH 192 - 8M 85	192	7B	-	488,92	487,54	465	130,0	24	95	95	-		

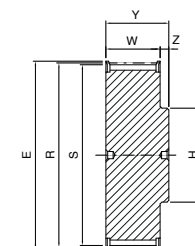

1

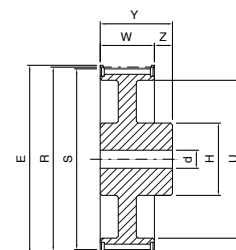

5

PH ... -14M40

14M

Codice	N° denti	Tipo	E [mm]	R [mm]	S [mm]	U [mm]	H [mm]	d [mm]	W [mm]	Y [mm]	Z [mm]	Flange	Materiale
PH 28 - 14M 40	28	1	128,0	124,78	122,12	-	100,0	-	54	69	15	con flange	acciaio
PH 29 - 14M 40	29	1	138,0	129,23	126,57	-	107,0	-	54	69	15		
PH 30 - 14M 40	30	1	138,0	133,69	130,99	-	107,0	-	54	69	15		
PH 32 - 14M 40	32	1	154,0	142,60	139,88	-	114,0	-	54	69	15		
PH 34 - 14M 40	34	1	160,0	151,51	148,79	-	122,0	-	54	69	15		
PH 36 - 14M 40	36	1	168,0	160,43	157,68	-	128,0	-	54	69	15		
PH 38 - 14M 40	38	1	183,0	169,34	166,60	-	141,0	-	54	69	15		
PH 40 - 14M 40	40	1	198,0	178,25	175,49	-	148,0	-	54	69	15		
PH 44 - 14M 40	44	5	211,0	196,08	193,28	154	120,0	24	54	69	15		
PH 48 - 14M 40	48	5	226,0	213,90	211,11	172	135,0	24	54	69	15		
PH 56 - 14M 40	56	5	256,0	249,55	246,76	207	135,0	28	54	69	15		
PH 60 - 14M 40	60	5	275,0	267,38	264,59	225	135,0	28	54	69	15		
PH 64 - 14M 40	64	5	296,0	285,21	282,41	243	135,0	28	54	69	15		
PH 72 - 14M 40	72	5B	-	320,86	318,06	279	135,0	28	54	69	15		
PH 80 - 14M 40	80	5B	-	356,51	353,71	314	135,0	28	54	69	15		
PH 84 - 14M 40	84	5B	-	374,33	371,54	332	135,0	28	54	69	15		
PH 90 - 14M 40	90	5B	-	401,07	398,28	359	135,0	28	54	69	15		
PH 112 - 14M 40	112	5B	-	499,11	496,32	457	135,0	28	54	69	15		
PH 144 - 14M 40	144	5B	-	641,71	638,92	600	135,0	28	54	69	15		

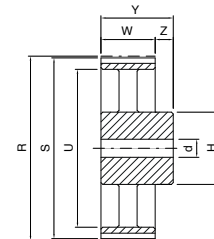

5B

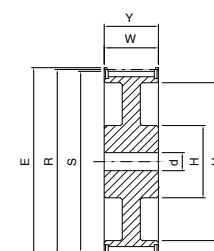

7

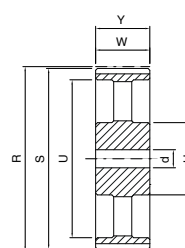

7B

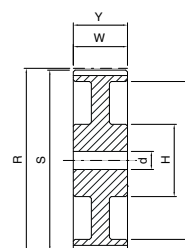

7A

Dimensioni delle pulegge dentate HTD a mozzo pieno



PH ... -14M55

14M

Codice	N° denti	Tipo	E [mm]	R [mm]	S [mm]	U [mm]	H [mm]	d [mm]	W [mm]	Y [mm]	Z [mm]	Flange	Materiale
PH 28 - 14M 55	28	1	128,0	124,78	122,12	-	100,0	-	70	85	15	con flange	acciaio
PH 29 - 14M 55	29	1	138,0	129,23	126,57	-	107,0	-	70	85	15		
PH 30 - 14M 55	30	1	138,0	133,69	130,99	-	107,0	-	70	85	15		
PH 32 - 14M 55	32	1	154,0	142,60	139,88	-	114,0	-	70	85	15		
PH 34 - 14M 55	34	1	160,0	151,51	148,79	-	122,0	-	70	85	15		
PH 36 - 14M 55	36	1	168,0	160,43	157,68	-	128,0	-	70	85	15		
PH 38 - 14M 55	38	1	183,0	169,34	166,60	-	141,0	-	70	85	15		
PH 40 - 14M 55	40	1	198,0	178,25	175,49	-	148,0	-	70	85	15		
PH 44 - 14M 55	44	5	211,0	196,08	193,28	154	120,0	24	70	85	15		
PH 48 - 14M 55	48	7	226,0	213,90	211,11	172	135,0	24	70	70	-		
PH 56 - 14M 55	56	7	256,0	249,55	246,76	207	135,0	28	70	70	-		
PH 60 - 14M 55	60	7	275,0	267,38	264,59	225	135,0	28	70	70	-		
PH 64 - 14M 55	64	7	296,0	285,21	282,41	243	135,0	28	70	70	-		
PH 72 - 14M 55	72	7B	-	320,86	318,06	279	135,0	28	70	70	-		
PH 80 - 14M 55	80	7B	-	356,51	353,71	314	135,0	28	70	70	-		
PH 84 - 14M 55	84	7B	-	374,33	371,54	332	135,0	28	70	70	-		
PH 90 - 14M 55	90	7B	-	401,07	398,28	359	135,0	28	70	70	-		
PH 112 - 14M 55	112	7B	-	499,11	496,32	457	135,0	28	70	70	-		
PH 144 - 14M 55	144	7B	-	641,71	638,92	600	135,0	28	70	70	-		

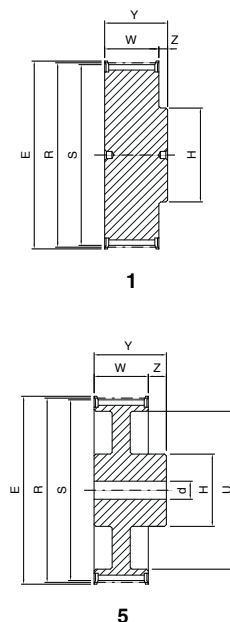

PH ... -14M85

14M

Codice	N° denti	Tipo	E [mm]	R [mm]	S [mm]	U [mm]	H [mm]	d [mm]	W [mm]	Y [mm]	Z [mm]	Flange	Materiale
PH 28 - 14M 85	28	1	128,0	124,78	122,12	-	100,0	-	102	117	15	con flange	acciaio
PH 29 - 14M 85	29	1	138,0	129,23	126,57	-	107,0	-	102	117	15		
PH 30 - 14M 85	30	1	138,0	133,69	130,99	-	107,0	-	102	117	15		
PH 32 - 14M 85	32	1	154,0	142,60	139,88	-	114,0	-	102	117	15		
PH 34 - 14M 85	34	1	160,0	151,51	148,79	-	122,0	-	102	117	15		
PH 36 - 14M 85	36	1	168,0	160,43	157,68	-	128,0	-	102	117	15		
PH 38 - 14M 85	38	1	183,0	169,34	166,60	-	141,0	-	102	117	15		
PH 40 - 14M 85	40	1	198,0	178,25	175,49	-	148,0	-	102	117	15		
PH 44 - 14M 85	44	1	211,0	196,08	193,28	-	169,0	-	102	117	15		
PH 48 - 14M 85	48	1	226,0	213,90	211,11	-	186,0	-	102	117	15		
PH 56 - 14M 85	56	7	256,0	249,55	246,76	207	150,0	32	102	102	-		
PH 60 - 14M 85	60	7	275,0	267,38	264,59	225	150,0	32	102	102	-		
PH 64 - 14M 85	64	7	296,0	285,21	282,41	243	150,0	32	102	102	-		
PH 72 - 14M 85	72	7B	-	320,86	318,06	279	150,0	32	102	102	-		
PH 80 - 14M 85	80	7B	-	356,51	353,71	314	150,0	32	102	102	-		
PH 84 - 14M 85	84	7B	-	374,33	371,54	332	150,0	32	102	102	-		
PH 90 - 14M 85	90	7B	-	401,07	398,28	359	150,0	32	102	102	-		
PH 112 - 14M 85	112	7B	-	499,11	496,32	457	150,0	32	102	102	-		
PH 144 - 14M 85	144	7B	-	641,71	638,92	600	150,0	32	102	102	-		

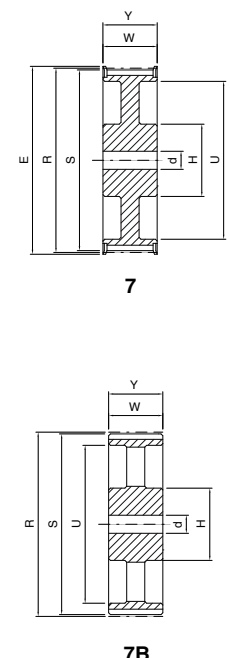

PULEGGE DENTATE

Dimensioni delle pulegge dentate HTD a mozzo pieno



PH ... -14M115

14M

Codice	N° denti	Tipo	E [mm]	R [mm]	S [mm]	U [mm]	H [mm]	d [mm]	W [mm]	Y [mm]	Z [mm]	Flange	Materiale
PH 28 - 14M 115	28	1	128,0	124,78	122,12	-	100,0	-	133	148	15	con flange	acciaio
PH 29 - 14M 115	29	1	138,0	129,23	126,57	-	107,0	-	133	148	15		
PH 30 - 14M 115	30	1	138,0	133,69	130,99	-	107,0	-	133	148	15		
PH 32 - 14M 115	32	1	154,0	142,60	139,88	-	114,0	-	133	148	15		
PH 34 - 14M 115	34	1	160,0	151,51	148,79	-	122,0	-	133	148	15		
PH 36 - 14M 115	36	1	168,0	160,43	157,68	-	128,0	-	133	148	15		
PH 38 - 14M 115	38	1	183,0	169,34	166,60	-	141,0	-	133	148	15		
PH 40 - 14M 115	40	1	198,0	178,25	175,49	-	148,0	-	133	148	15		
PH 44 - 14M 115	44	1	211,0	196,08	193,28	-	169,0	-	133	148	15		
PH 48 - 14M 115	48	1	226,0	213,90	211,11	-	186,0	-	133	148	15		
PH 56 - 14M 115	56	5	256,0	249,55	246,76	207	150,0	32	133	148	15		
PH 60 - 14M 115	60	7	290,0	267,38	264,59	225	150,0	32	133	133	-		
PH 64 - 14M 115	64	7	296,0	285,21	282,41	243	150,0	32	133	133	-		
PH 72 - 14M 115	72	7B	-	320,86	318,06	279	150,0	32	133	133	-		
PH 80 - 14M 115	80	7B	-	356,51	353,71	314	150,0	32	133	133	-		
PH 84 - 14M 115	84	7B	-	374,33	371,54	332	150,0	32	133	133	-		
PH 90 - 14M 115	90	7B	-	401,07	398,28	359	150,0	32	133	133	-		
PH 112 - 14M 115	112	7B	-	499,11	496,32	457	150,0	32	133	133	-		
PH 144 - 14M 115	144	7B	-	641,71	638,92	600	150,0	32	133	133	-		

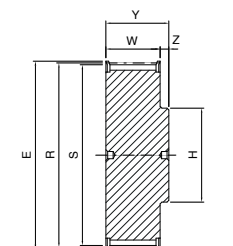

1

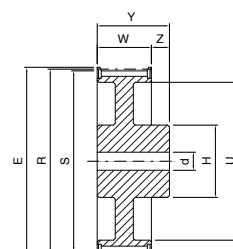

5

PH ... -14M170

14M

Codice	N° denti	Tipo	E [mm]	R [mm]	S [mm]	U [mm]	H [mm]	d [mm]	W [mm]	Y [mm]	Z [mm]	Flange	Materiale
PH 28 - 14M 170	28	1	128,0	124,78	122,12	-	100,0	-	187	202	15	con flange	acciaio
PH 29 - 14M 170	29	1	138,0	129,23	126,57	-	107,0	-	187	202	15		
PH 30 - 14M 170	30	1	138,0	133,69	130,99	-	107,0	-	187	202	15		
PH 32 - 14M 170	32	1	154,0	142,60	139,88	-	114,0	-	187	202	15		
PH 34 - 14M 170	34	1	160,0	151,51	148,79	-	122,0	-	187	202	15		
PH 36 - 14M 170	36	1	168,0	160,43	157,68	-	128,0	-	187	202	15		
PH 38 - 14M 170	38	1	183,0	169,34	166,60	-	141,0	-	187	202	15		
PH 40 - 14M 170	40	1	198,0	178,25	175,49	-	148,0	-	187	202	15		
PH 44 - 14M 170	44	1	211,0	196,08	193,28	-	169,0	-	187	202	15		
PH 48 - 14M 170	48	1	226,0	213,90	211,11	-	186,0	-	187	202	15		
PH 56 - 14M 170	56	5	256,0	249,55	246,76	207	160,0	32	187	202	15		
PH 60 - 14M 170	60	5	290,0	267,38	264,59	225	160,0	32	187	202	15		
PH 64 - 14M 170	64	5	296,0	285,21	282,41	243	180,0	32	187	202	15		
PH 72 - 14M 170	72	7A	-	320,86	318,06	279	180,0	32	187	187	-		
PH 80 - 14M 170	80	7A	-	356,51	353,71	314	180,0	32	187	187	-		
PH 84 - 14M 170	84	7B	-	374,33	371,54	332	180,0	32	187	187	-		
PH 90 - 14M 170	90	7B	-	401,07	398,28	359	180,0	32	187	187	-		
PH 112 - 14M 170	112	7B	-	499,11	496,32	456	200,0	32	187	187	-		
PH 144 - 14M 170	144	7B	-	641,71	638,92	600	220,0	32	187	187	-		

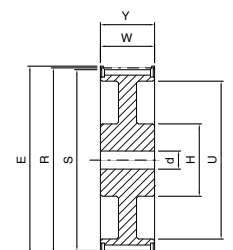

7

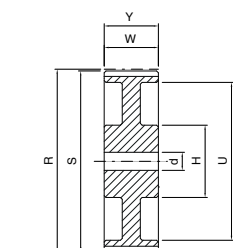

7A

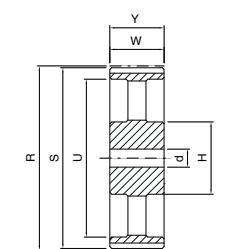

7B

Dimensioni delle pulegge dentate HTD per montaggio con bussola conica SER-SIT® passi 5M - 8M - 14M



Esempio di codifica

PBH 32 -8M 20

Puleggia HTD per bussola conica	
Numero di denti della puleggia	
Passo	
Larghezza della cinghia in mm	

PBH ... -5M15

5M

Codice	N° denti	Tipo	Bussola conica SER-SIT®	E [mm]	R [mm]	S [mm]	U [mm]	H [mm]	W [mm]	Y [mm]	Z [mm]	Flange	Materiale
PBH 34 - 5M 15	34	6	1008	57,0	54,11	52,97	-	-	22	22	-	con flange	acciaio
PBH 36 - 5M 15	36	6	1108	60,0	57,3	56,16	-	-	22	22	-		
PBH 38 - 5M 15	38	6	1108	66,5	60,48	59,34	-	-	22	22	-		
PBH 40 - 5M 15	40	6	1108	71,0	63,66	62,52	-	-	22	22	-		
PBH 44 - 5M 15	44	6	1108	75,0	70,03	68,89	-	-	22	22	-		
PBH 48 - 5M 15	48	2	1210	83,0	76,39	75,25	-	62,0	20,5	25	4,5		
PBH 56 - 5M 15	56	2	1210	93,0	89,13	87,99	-	70,0	20,5	25	4,5		
PBH 64 - 5M 15	64	2	1210	106,0	101,86	100,72	-	80,0	20,5	25	4,5		
PBH 72 - 5M 15	72	2	1610	119,0	114,59	113,45	-	92,0	20,5	25	4,5		
PBH 80 - 5M 15	80	2	1610	135,0	127,32	126,18	-	92,0	20,5	25	4,5		
PBH 90 - 5M 15	90	11A	1610	-	143,24	142,10	122	92,0	20,5	25	4,5	senza flange	ghisa
PBH 112 - 5M 15	112	11A	1610	-	178,25	177,11	157	110,0	20,5	25	4,5		
PBH 136 - 5M 15	136	11A	2012	-	216,45	215,31	195	110,0	20,5	32	5,8		
PBH 150 - 5M 15	150	11A	2012	-	238,73	237,59	217	110,0	20,5	32	5,8		

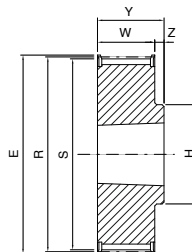

2

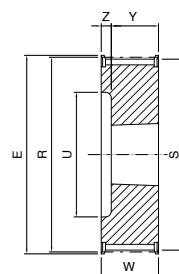

4

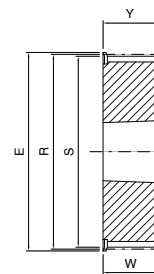

6

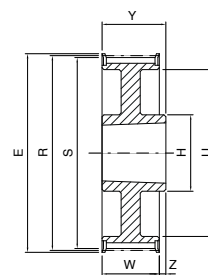

9

PBH ... -8M20

8M

Codice	N° denti	Tipo	Bussola conica SER-SIT®	E [mm]	R [mm]	S [mm]	U [mm]	H [mm]	W [mm]	Y [mm]	Z [mm]	Flange	Materiale
PBH 22 - 8M 20	22	4	1008	60,0	56,02	54,65	38	-	28	22	6	con flange	acciaio
PBH 24 - 8M 20	24	4	1108	66,0	61,12	59,74	42	-	28	22	6		
PBH 26 - 8M 20	26	4	1108	70,0	66,21	64,84	45	-	28	22	6		
PBH 28 - 8M 20	28	4	1108	75,0	71,30	70,08	52	-	28	22	6		
PBH 30 - 8M 20	30	4	1108	83,0	76,39	75,13	56	-	28	22	6		
PBH 32 - 8M 20	32	4	1610	87,0	81,49	80,16	65	-	28	25	3		
PBH 34 - 8M 20	34	4	1610	91,0	86,58	85,21	66	-	28	25	3		
PBH 36 - 8M 20	36	4	1610	97,0	91,67	90,30	68	-	28	25	3		
PBH 38 - 8M 20	38	4	1610	102,0	96,77	95,39	76	-	28	25	3		
PBH 40 - 8M 20	40	4	1610	106,0	101,86	100,49	80	-	28	25	3		
PBH 44 - 8M 20	44	2	2012	120,0	112,05	110,67	-	93,0	28	32	4		
PBH 48 - 8M 20	48	2	2012	128,0	122,23	120,86	-	100,0	28	32	4		
PBH 56 - 8M 20	56	2	2012	150,0	142,60	141,23	-	110,0	28	32	4		
PBH 64 - 8M 20	64	9	2012	168,0	162,97	161,60	140	110,0	28	32	4		
PBH 72 - 8M 20	72	9	2012	192,0	183,35	181,97	158	110,0	28	32	4		
PBH 80 - 8M 20	80	9A	2012	-	203,74	202,35	178	110,0	28	32	4		
PBH 90 - 8M 20	90	9B	2012	-	229,18	227,81	204	110,0	28	32	4		

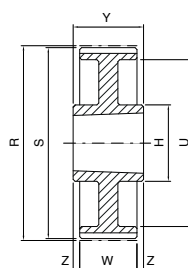

11A

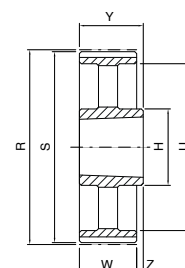

9B

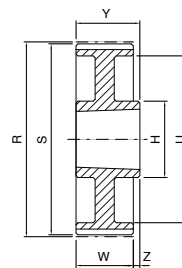

9A

PULEGGE DENTATE

Dimensioni delle pulegge dentate HTD per montaggio con bussola conica SER-SIT®



PBH ... -8M30

8M

Codice	N° denti	Tipo	Bussola conica SER-SIT®	E [mm]	R [mm]	S [mm]	U [mm]	H [mm]	W [mm]	Y [mm]	Z [mm]	Flange	Materiale
PBH 22 - 8M 30	22	4	1008	60,0	56,02	54,65	38	-	38	22	16	con flange	acciaio
PBH 24 - 8M 30	24	4	1108	66,0	61,12	59,74	42	-	38	22	16		
PBH 26 - 8M 30	26	4	1108	70,0	66,21	64,84	45	-	38	22	16		
PBH 28 - 8M 30	28	4	1108	75,0	71,30	70,08	52	-	38	22	16		
PBH 30 - 8M 30	30	6	1615	83,0	76,39	75,13	-	-	38	38	-		
PBH 32 - 8M 30	32	6	1615	87,0	81,49	80,16	-	-	38	38	-		
PBH 34 - 8M 30	34	6	1615	91,0	86,58	85,21	-	-	38	38	-		
PBH 36 - 8M 30	36	6	1615	97,0	91,67	90,30	-	-	38	38	-		
PBH 38 - 8M 30	38	6	1615	102,0	96,77	95,39	-	-	38	38	-		
PBH 40 - 8M 30	40	6	1615	106,0	101,86	100,49	-	-	38	38	-		
PBH 44 - 8M 30	44	5	2012	120,0	112,05	110,67	90	-	38	32	3		
PBH 48 - 8M 30	48	5	2012	128,0	122,23	120,86	100	-	38	32	3		
PBH 56 - 8M 30	56	5	2012	150,0	142,60	141,23	118	-	38	32	3		
PBH 64 - 8M 30	64	2	2517	168,0	162,97	161,60	140	125,0	38	45	7		
PBH 72 - 8M 30	72	9	2517	192,0	183,35	181,97	158	125,0	38	45	7		
PBH 80 - 8M 30	80	9A	2517	-	203,74	202,35	178	125,0	38	45	7		
PBH 90 - 8M 30	90	9B	2517	-	229,18	227,81	204	120,0	38	45	7		
PBH 112 - 8M 30	112	9B	2517	-	285,21	283,83	260	125,0	38	45	7		
PBH 144 - 8M 30	144	9B	2517	-	366,69	365,32	341	125,0	38	45	7		

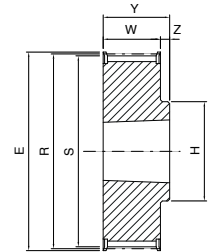

2

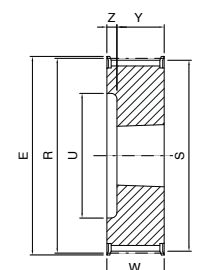

4

PBH ... -8M50

8M

Codice	N° denti	Tipo	Bussola conica SER-SIT®	E [mm]	R [mm]	S [mm]	U [mm]	H [mm]	W [mm]	Y [mm]	Z [mm]	Flange	Materiale
PBH 28 - 8M 50	28	5	1108	75,0	71,30	70,08	52	-	60	22	19,0	con flange	acciaio
PBH 30 - 8M 50	30	4	1615	83,0	76,39	75,13	58	-	60	38	22,0		
PBH 32 - 8M 50	32	4	1615	87,0	81,49	80,16	60	-	60	38	22,0		
PBH 34 - 8M 50	34	4	1615	91,0	86,58	85,21	66	-	60	38	22,0		
PBH 36 - 8M 50	36	4	1615	97,0	91,67	90,30	68	-	60	38	22,0		
PBH 38 - 8M 50	38	4	1615	102,0	96,77	95,39	75	-	60	38	22,0		
PBH 40 - 8M 50	40	5	2012	106,0	101,86	100,49	80	-	60	32	14,0		
PBH 44 - 8M 50	44	5	2012	120,0	112,05	110,67	90	-	60	32	14,0		
PBH 48 - 8M 50	48	5	2012	128,0	122,23	120,86	100	-	60	32	14,0		
PBH 56 - 8M 50	56	5	2517	150,0	142,60	141,23	120	-	60	45	7,5		
PBH 64 - 8M 50	64	8	2517	168,0	162,97	161,60	138	120,0	60	45	7,5		
PBH 72 - 8M 50	72	8	2517	192,0	183,35	181,97	158	125,0	60	45	7,5		
PBH 80 - 8M 50	80	8A	3020	-	203,74	202,35	178	160,0	60	51	4,5		
PBH 90 - 8M 50	90	8A	3020	-	229,18	227,81	204	160,0	60	51	4,5		
PBH 112 - 8M 50	112	8B	3020	-	285,21	283,83	260	170,0	60	51	4,5		
PBH 144 - 8M 50	144	8B	3020	-	366,69	365,32	341	160,0	60	51	4,5		
PBH 168 - 8M 50	168	8B	3020	-	427,80	426,42	402	160,0	60	51	4,5		
PBH 192 - 8M 50	192	8B	3020	-	488,92	487,54	462	160,0	60	51	4,5		

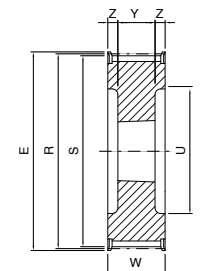

5

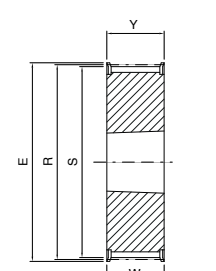

6

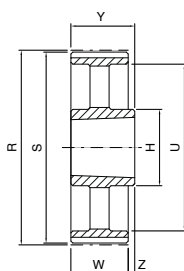

9B

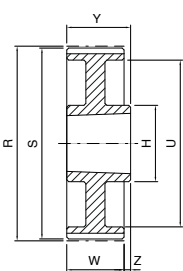

9A

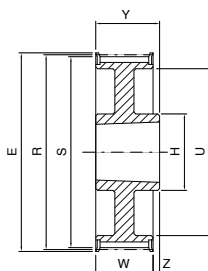

9

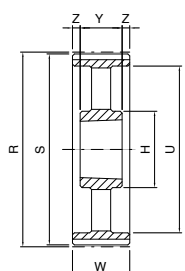

8B

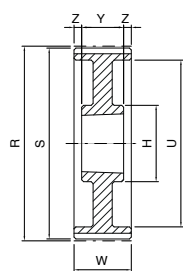

8A

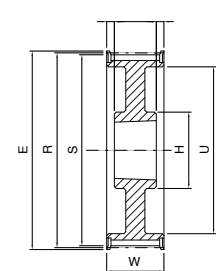

8

Dimensioni delle pulegge dentate HTD per montaggio con bussola conica SER-SIT®



PBH ... -8M85

8M

Codice	N° denti	Tipo	Bussola conica SER-SIT®	E [mm]	R [mm]	S [mm]	U [mm]	H [mm]	W [mm]	Y [mm]	Z [mm]	Flange	Materiale
PBH 34 - 8M 85	34	5	1615	91,0	86,58	85,21	66	-	95	38	28,5	con flange	acciaio
PBH 36 - 8M 85	36	5	1615	97,0	91,67	90,30	68	-	95	38	28,5		
PBH 38 - 8M 85	38	5	1615	102,0	96,77	95,39	75	-	95	38	28,5		
PBH 40 - 8M 85	40	5	2012	106,0	101,86	100,49	80	-	95	32	31,5		
PBH 44 - 8M 85	44	5	2012	120,0	112,05	110,67	90	-	95	32	31,5		
PBH 48 - 8M 85	48	5	2517	128,0	122,23	120,86	100	-	95	45	25,0		
PBH 56 - 8M 85	56	5	2517	150,0	142,60	141,23	120	-	95	45	25,0		
PBH 64 - 8M 85	64	5	2517	168,0	162,97	161,60	138	-	95	45	25,0		
PBH 72 - 8M 85	72	5	3020	192,0	183,35	181,97	158	-	95	51	22,0		
PBH 80 - 8M 85	80	8A	3020	-	203,74	202,35	178	160,0	95	51	22,0		
PBH 90 - 8M 85	90	8A	3020	-	229,18	227,81	204	160,0	95	51	22,0		
PBH 112 - 8M 85	112	8B	3020	-	285,21	283,83	260	160,0	95	51	22,0		
PBH 144 - 8M 85	144	8B	3030	-	366,69	365,32	341	140,0	95	76	9,5		
PBH 168 - 8M 85	168	8B	3030	-	427,80	426,42	402	140,0	95	76	9,5		
PBH 192 - 8M 85	192	8B	3030	-	488,92	487,54	462	140,0	95	76	9,5		

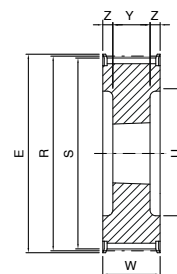

5

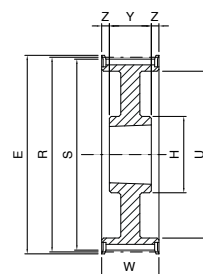

8

PBH ... -14M40

14M

Codice	N° denti	Tipo	Bussola conica SER-SIT®	E [mm]	R [mm]	S [mm]	U [mm]	H [mm]	W [mm]	Y [mm]	Z [mm]	Flange	Materiale
PBH 28 - 14M 40	28	5	2012	128,0	124,78	122,12	98	-	54	32	11,0	con flange	acciaio
PBH 29 - 14M 40	29	5	2012	138,0	129,23	126,57	100	-	54	32	11,0		
PBH 30 - 14M 40	30	5	2012	138,0	133,69	130,99	100	-	54	32	11,0		
PBH 32 - 14M 40	32	5	2012	154,0	142,60	139,88	104	-	54	32	11,0		
PBH 34 - 14M 40	34	5	2517	160,0	151,52	148,79	110	-	54	45	4,5		
PBH 36 - 14M 40	36	5	2517	168,0	160,43	157,68	120	-	54	45	4,5		
PBH 38 - 14M 40	38	5	2517	183,0	169,34	166,60	130	-	54	45	4,5		
PBH 40 - 14M 40	40	5	2517	188,0	178,25	175,49	138	-	54	45	4,5		
PBH 44 - 14M 40	44	5	3020	211,0	196,08	193,28	154	-	54	51	1,5		
PBH 48 - 14M 40	48	5	3020	226,0	213,90	211,11	172	-	54	51	1,5		
PBH 56 - 14M 40	56	8	3020	256,0	249,56	246,76	207	170,0	54	51	1,5		
PBH 64 - 14M 40	64	8	3020	296,0	285,21	282,41	243	170,0	54	51	1,5		
PBH 72 - 14M 40	72	8A	3020	-	320,86	318,06	279	170,0	54	51	1,5		
PBH 80 - 14M 40	80	8B	3020	-	356,51	353,71	315	170,0	54	51	1,5		
PBH 90 - 14M 40	90	8B	3020	-	401,07	398,28	359	170,0	54	51	1,5		
PBH 112 - 14M 40	112	8B	3020	-	499,11	496,32	457	170,0	54	51	1,5		
PBH 144 - 14M 40	144	8B	3020	-	641,71	638,92	600	170,0	54	51	1,5		
PBH 168 - 14M 40	168	8B	3020	-	748,66	745,87	705	160,0	54	51	1,5		
PBH 192 - 14M 40	192	9B	3535	-	855,62	852,82	812	178,0	54	89	35		
PBH 216 - 14M 40	216	9B	3535	-	962,57	959,77	920	178,0	54	89	35		
PBH 264 - 14M 40	264	9B	3535	-	1176,47	1173,67	1133	178,0	54	89	35		

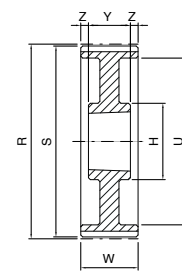

8A

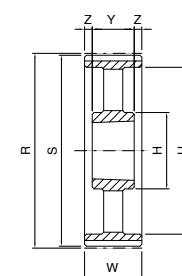

8B

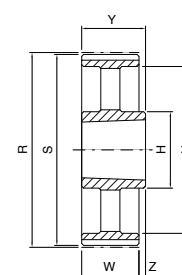

9B

PULEGGE DENTATE

Dimensioni delle pulegge dentate HTD per montaggio con bussola conica SER-SIT®



PBH ... -14M55

14M

Codice	N° denti	Tipo	Bussola conica SER-SIT®	E [mm]	R [mm]	S [mm]	U [mm]	H [mm]	W [mm]	Y [mm]	Z [mm]	Flange	Materiale
PBH 28 - 14M 55	28	5	2012	128,0	124,78	122,12	98	-	70	32	19,0	con flange	acciaio
PBH 29 - 14M 55	29	5	2012	138,0	129,23	126,57	100	-	70	32	19,0		
PBH 30 - 14M 55	30	5	2517	138,0	133,69	130,99	100	-	70	45	12,5		
PBH 32 - 14M 55	32	5	2517	154,0	142,60	139,88	104	-	70	45	12,5		
PBH 34 - 14M 55	34	5	2517	160,0	151,52	148,79	110	-	70	45	12,5		
PBH 36 - 14M 55	36	5	2517	168,0	160,43	157,68	120	-	70	45	12,5		
PBH 38 - 14M 55	38	5	2517	183,0	169,34	166,60	130	-	70	45	12,5		
PBH 40 - 14M 55	40	5	2517	188,0	178,25	175,49	138	-	70	45	12,5		
PBH 44 - 14M 55	44	5	3020	211,0	196,08	193,28	154	-	70	51	9,5		
PBH 48 - 14M 55	48	5	3020	226,0	213,90	211,11	172	-	70	51	9,5		
PBH 56 - 14M 55	56	8	3020	256,0	249,56	246,76	207	170,0	70	51	9,5		
PBH 64 - 14M 55	64	8	3020	296,0	285,21	282,41	243	170,0	70	51	9,5		
PBH 72 - 14M 55	72	8A	3020	-	320,86	318,06	279	170,0	70	51	9,5		
PBH 80 - 14M 55	80	8B	3020	-	356,51	353,71	314	170,0	70	51	9,5		
PBH 90 - 14M 55	90	8B	3020	-	401,07	398,28	359	170,0	70	51	9,5		
PBH 112 - 14M 55	112	8B	3020	-	499,11	496,32	457	170,0	70	51	9,5		
PBH 144 - 14M 55	144	8B	3020	-	641,71	638,92	600	170,0	70	51	9,5		
PBH 168 - 14M 55	168	8B	3020	-	748,66	745,87	705	160,0	70	51	9,5		
PBH 192 - 14M 55	192	9B	3535	-	855,62	852,82	812	178,0	70	89	19,0		
PBH 216 - 14M 55	216	9B	3535	-	962,57	959,77	920	178,0	70	89	19,0		
PBH 264 - 14M 55	264	9B	3535	-	1176,47	1173,67	1133	178,0	70	89	19,0		

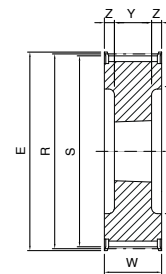

5

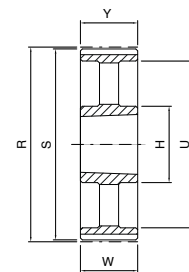

7B

PBH ... -14M85

14M

Codice	N° denti	Tipo	Bussola conica SER-SIT®	E [mm]	R [mm]	S [mm]	U [mm]	H [mm]	W [mm]	Y [mm]	Z [mm]	Flange	Materiale
PBH 28 - 14M 85	28	5	2517	128,0	124,78	122,12	98	-	102	45	28,5	con flange	acciaio
PBH 29 - 14M 85	29	5	2517	138,0	129,23	126,57	100	-	102	45	28,5		
PBH 30 - 14M 85	30	5	2517	138,0	133,69	130,99	100	-	102	45	28,5		
PBH 32 - 14M 85	32	5	2517	154,0	142,60	139,88	104	-	102	45	28,5		
PBH 34 - 14M 85	34	5	2517	160,0	151,52	148,79	110	-	102	45	28,5		
PBH 36 - 14M 85	36	5	3020	168,0	160,43	157,68	120	-	102	51	25,5		
PBH 38 - 14M 85	38	5	3020	183,0	169,34	166,60	130	-	102	51	25,5		
PBH 40 - 14M 85	40	5	3020	188,0	178,25	175,49	138	-	102	51	25,5		
PBH 44 - 14M 85	44	5	3030	211,0	196,08	193,28	154	-	102	76	13,0		
PBH 48 - 14M 85	48	5	3030	226,0	213,90	211,11	172	-	102	76	13,0		
PBH 56 - 14M 85	56	5	3535	256,0	249,56	246,76	207	-	102	89	6,5		
PBH 64 - 14M 85	64	8	3535	296,0	285,21	282,41	243	178,0	102	89	6,5		
PBH 72 - 14M 85	72	8A	3535	-	320,86	318,06	279	178,0	102	89	6,5		
PBH 80 - 14M 85	80	8B	3535	-	356,51	353,71	314	190,0	102	89	6,5		
PBH 90 - 14M 85	90	8B	3535	-	401,07	398,28	359	190,0	102	89	6,5		
PBH 112 - 14M 85	112	8B	3535	-	499,11	496,32	457	178,0	102	89	6,5		
PBH 144 - 14M 85	144	8B	3535	-	641,71	638,92	600	190,0	102	89	6,5		
PBH 168 - 14M 85	168	8B	3535	-	748,66	745,87	705	178,0	102	89	6,5		
PBH 192 - 14M 85	192	7B	4040	-	855,62	852,82	812	215,0	102	102	-		
PBH 216 - 14M 85	216	7B	4040	-	962,57	959,77	920	215,0	102	102	-		
PBH 264 - 14M 85	264	7B	4040	-	1176,47	1173,67	1133	215,0	102	102	-		

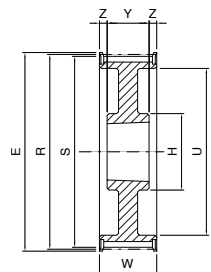

8

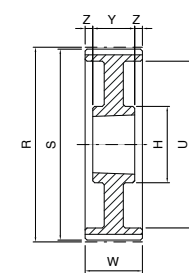

8A

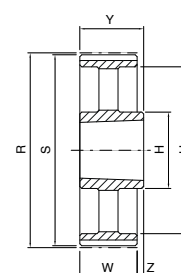

9B

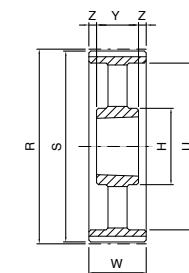

8B

Dimensioni delle pulegge dentate HTD per montaggio con bussola conica SER-SIT®



PBH ... -14M115

14M

Codice	N° denti	Tipo	Bussola conica SER-SIT®	E [mm]	R [mm]	S [mm]	U [mm]	H [mm]	W [mm]	Y [mm]	Z [mm]	Flange	Materiale
PBH 28 - 14M 115	28	5	2517	128,0	124,78	122,12	98	-	133	45	44,0	con flange	acciaio
PBH 29 - 14M 115	29	5	2517	138,0	129,23	126,57	100	-	133	45	44,0		
PBH 30 - 14M 115	30	5	2517	138,0	133,69	130,99	100	-	133	45	44,0		
PBH 32 - 14M 115	32	5	2517	154,0	142,60	139,88	104	-	133	45	44,0		
PBH 34 - 14M 115	34	5	2517	160,0	151,52	148,79	110	-	133	45	44,0		
PBH 36 - 14M 115	36	5	3020	168,0	160,43	157,68	120	-	133	51	41,0		
PBH 38 - 14M 115	38	5	3020	183,0	169,34	166,60	130	-	133	51	41,0		
PBH 40 - 14M 115	40	5	3020	188,0	178,25	175,49	138	-	133	51	41,0		
PBH 44 - 14M 115	44	5	3030	211,0	196,08	193,28	154	-	133	76	28,5		
PBH 48 - 14M 115	48	5	3030	226,0	213,90	211,11	172	-	133	76	28,5		
PBH 56 - 14M 115	56	5	3535	256,0	249,56	246,76	207	-	133	89	22,0		
PBH 64 - 14M 115	64	8	3535	296,0	285,21	282,41	243	178,0	133	89	22,0		
PBH 72 - 14M 115	72	8A	3535	-	320,86	318,06	279	178,0	133	89	22,0		
PBH 80 - 14M 115	80	8B	3535	-	356,51	353,71	314	178,0	133	89	22,0		
PBH 90 - 14M 115	90	8B	3535	-	401,07	398,28	359	178,0	133	89	22,0		
PBH 112 - 14M 115	112	8B	3535	-	499,11	496,32	457	178,0	133	89	22,0		
PBH 144 - 14M 115	144	8B	4040	-	641,71	638,92	600	230,0	133	102	15,5		
PBH 168 - 14M 115	168	8B	4040	-	748,66	745,87	705	215,0	133	102	15,5		
PBH 192 - 14M 115	192	8B	4040	-	855,62	852,82	812	215,0	133	102	15,5		
PBH 216 - 14M 115	216	8B	4040	-	962,57	959,77	920	215,0	133	102	15,5		
PBH 264 - 14M 115	264	8B	5050	-	1176,47	1173,67	1133	267,0	133	127	3,0		

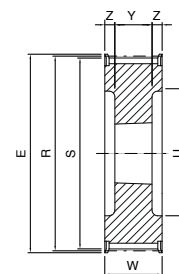

5

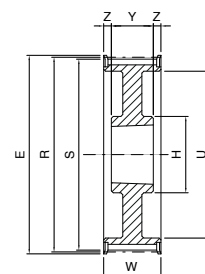

8

PBH ... -14M170

14M

Codice	N° denti	Tipo	Bussola conica SER-SIT®	E [mm]	R [mm]	S [mm]	U [mm]	H [mm]	W [mm]	Y [mm]	Z [mm]	Flange	Materiale
PBH 38 - 14M 170	38	5	3030	183,0	169,34	166,60	130	-	187	76	55,5	con flange	acciaio
PBH 40 - 14M 170	40	5	3030	188,0	178,25	175,49	138	-	187	76	55,5		
PBH 44 - 14M 170	44	5	3535	211,0	196,08	193,28	154	-	187	89	49,0		
PBH 48 - 14M 170	48	5	3535	226,0	213,90	211,11	172	-	187	89	49,0		
PBH 56 - 14M 170	56	5	3535	256,0	249,56	246,76	207	-	187	89	49,0		
PBH 64 - 14M 170	64	5	4040	296,0	285,21	282,41	243	-	187	102	42,5		
PBH 72 - 14M 170	72	8A	4040	-	320,86	318,06	280	230,0	187	102	42,5		
PBH 80 - 14M 170	80	8A	4040	-	356,51	353,71	314	230,0	187	102	42,5		
PBH 90 - 14M 170	90	8B	4040	-	401,07	398,28	359	230,0	187	102	42,5		
PBH 112 - 14M 170	112	8B	5050	-	499,11	496,32	457	265,0	187	127	30,0		
PBH 144 - 14M 170	144	8B	5050	-	641,71	638,92	600	265,0	187	127	30,0		
PBH 168 - 14M 170	168	8B	5050	-	748,66	745,87	705	267,0	187	127	30,0		
PBH 192 - 14M 170	192	8B	5050	-	855,62	852,82	812	267,0	187	127	30,0		
PBH 216 - 14M 170	216	8B	5050	-	962,57	959,77	920	267,0	187	127	30,0		
PBH 264 - 14M 170	264	8B	5050	-	1176,47	1173,67	1133	267,0	187	127	30,0		

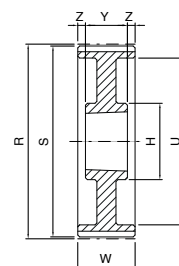

8A

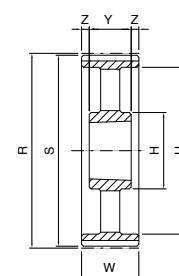

8B

PULEGGE DENTATE

Barre dentate - HTD

Passi 3M - 5M - 8M

Le barre HTD sono costruite in alluminio 6082 adatto per l'ossidazione dura a spessore.

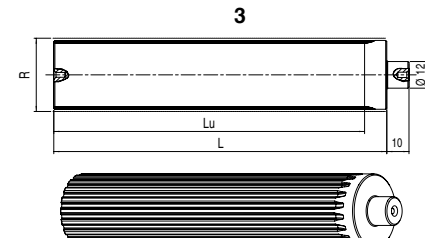
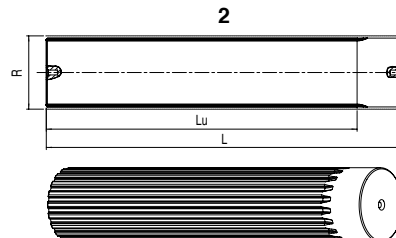
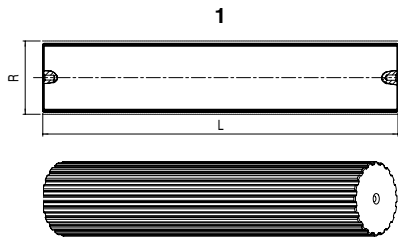

HTD 3M passo 3 mm					
ALLUMINIO					
Codice	N° denti	Tipo	R [mm]	Lu [mm]	L [mm]
BAR9-3M*	9	3	8,59	75	100
BAR10-3M	10	3	9,55	75	100
BAR11-3M*	11	3	10,50	75	100
BAR12-3M	12	3	11,46	100	125
BAR13-3M*	13	3	12,41	100	125
BAR14-3M	14	3	13,37	100	125
BAR15-3M	15	3	14,32	100	125
BAR16-3M	16	3	15,28	125	155
BAR17-3M*	17	3	16,23	125	155
BAR18-3M	18	3	17,19	125	155
BAR19-3M*	19	3	18,14	125	155
BAR20-3M	20	3	19,10	150	165
BAR21-3M	21	3	20,05	150	165
BAR22-3M	22	3	21,01	150	165
BAR23-3M*	23	3	21,96	150	165
BAR24-3M	24	3	22,92	150	165
BAR25-3M*	25	3	23,87	150	165
BAR26-3M	26	3	24,83	150	165
BAR27-3M*	27	3	25,78	150	165
BAR28-3M	28	3	26,74	150	165
BAR29-3M*	29	3	27,69	150	165
BAR30-3M	30	3	28,65	175	183
BAR31-3M*	31	3	29,60	175	183
BAR32-3M	32	3	30,56	175	183
BAR33-3M*	33	3	31,51	175	183
BAR34-3M	34	3	32,47	175	183
BAR35-3M*	35	3	33,42	175	183
BAR36-3M	36	3	34,38	200	200
BAR37-3M*	37	3	35,33	200	200
BAR38-3M	38	3	36,29	200	200
BAR39-3M*	39	3	37,24	200	200
BAR40-3M	40	3	38,20	200	200
BAR42-3M*	42	3	40,11	200	200
BAR44-3M	44	3	42,02	200	200
BAR45-3M*	45	3	42,97	200	200
BAR48-3M	48	3	45,84	200	200
BAR50-3M*	50	3	47,75	200	200
BAR52-3M*	52	3	49,66	200	200
BAR54-3M*	54	3	51,57	200	200
BAR56-3M*	56	3	53,48	200	200
BAR60-3M	60	3	57,30	200	200
BAR62-3M*	62	3	59,21	200	200
BAR64-3M*	64	3	61,12	200	200
BAR66-3M*	66	3	63,03	200	200
BAR68-3M*	68	3	64,94	200	200
BAR70-3M*	70	3	66,85	200	200
BAR72-3M*	72	3	68,75	200	200

HTD 5M passo 5 mm					
ALLUMINIO					
Codice	N° denti	Tipo	R [mm]	Lu [mm]	L [mm]
BAR12-5M	12	2	19,10	150	165
BAR13-5M	13	2	20,69	150	165
BAR14-5M	14	2	22,28	175	183
BAR15-5M	15	2	23,87	175	183
BAR16-5M	16	2	25,46	175	183
BAR17-5M	17	2	27,06	175	183
BAR18-5M	18	1	28,65	200	200
BAR19-5M	19	1	30,24	200	200
BAR20-5M	20	1	31,83	200	200
BAR21-5M	21	1	33,42	200	200
BAR22-5M	22	1	35,01	200	200
BAR23-5M	23	1	36,61	200	200
BAR24-5M	24	1	38,20	200	200
BAR25-5M	25	1	39,79	200	200
BAR26-5M	26	1	41,38	200	200
BAR27-5M	27	1	42,97	200	200
BAR28-5M	28	1	44,56	200	200
BAR29-5M	29	1	46,15	200	200
BAR30-5M	30	1	47,75	200	200
BAR31-5M	31	1	49,34	200	200
BAR32-5M	32	1	50,93	200	200
BAR33-5M	33	1	52,52	200	200
BAR34-5M	34	1	54,11	200	200
BAR35-5M	35	1	55,70	200	200
BAR36-5M	36	1	57,30	200	200
BAR38-5M	38	1	60,48	200	200
BAR40-5M	40	1	63,66	200	200
BAR42-5M	42	1	66,85	200	200
BAR44-5M	44	1	70,03	200	200
BAR45-5M	45	1	71,62	200	200
BAR46-5M	46	1	73,21	200	200
BAR48-5M	48	1	76,39	200	200
BAR50-5M	50	1	79,58	200	200
BAR54-5M	54	1	85,94	200	200
BAR60-5M	60	1	95,49	200	200
BAR62-5M	62	1	98,68	200	200
BAR72-5M	72	1	114,59	200	200

HTD 8M passo 8 mm					
ALLUMINIO					
Codice	N° denti	Tipo	R [mm]	Lu [mm]	L [mm]
BAR18-8M	18	1	45,84	200	200
BAR19-8M	19	1	48,38	200	200
BAR20-8M	20	1	50,93	200	200
BAR21-8M	21	1	53,48	200	200
BAR22-8M	22	1	56,02	200	200
BAR23-8M	23	1	58,57	200	200
BAR24-8M	24	1	61,12	200	200
BAR25-8M	25	1	63,66	200	200
BAR26-8M	26	1	66,21	200	200
BAR28-8M	28	1	71,30	200	200
BAR30-8M	30	1	76,39	200	200
BAR32-8M	32	1	81,49	200	200
BAR34-8M	34	1	86,58	200	200
BAR35-8M	35	1	89,13	200	200
BAR36-8M	36	1	91,67	200	200
BAR38-8M	38	1	96,77	200	200
BAR40-8M	40	1	101,86	200	200
BAR44-8M	44	1	112,05	200	200
BAR48-8M	48	1	122,23	200	200

*= disponibile a richiesta

Esempio di codifica **BAR 25 -5M /AL**

Barra dentata HTD

Numero denti

Passo

Materiale - AL: alluminio

PULEGGE DENTATE PROFILO
STD SUPER TORQUE



DRIVE
SOLUTIONS

Pulegge dentate profilo STD SUPER TORQUE



Pulegge dentate profilo STD SUPER TORQUE

Le pulegge STD SUPER TORQUE hanno una geometria diversa rispetto alle pulegge dentate tradizionali.

Il fondo delle gole è a forma convessa e la profondità delle gole è minore dell'altezza del dente della cinghia, garantendo così l'effetto di "interferenza".

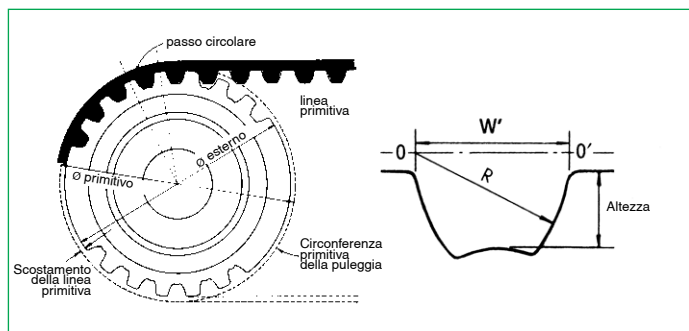

Mozzo pieno

Materiale: ghisa/acciaio

Passo:

- S3M
- S5M
- S8M
- S14M



Per montaggio con bussola conica SER-SIT®

Materiale: ghisa

Passo:

- S8M
- S14M



Pulegge speciali

Su richiesta è possibile costruire qualsiasi tipo di puleggia dentata anche su disegno del cliente.

Si consiglia l'esecuzione delle pulegge dentate in ghisa o in acciaio, quest'ultimo in particolare quando la velocità periferica è superiore a 33 m/s.

$$\text{velocità periferica in m/s} = \frac{\text{diametro puleggia in mm} \times \text{numero giri/min.}}{19100}$$

Per ragioni di peso le pulegge possono essere eseguite in metalli leggeri; in tal caso però bisogna prevedere una vita più breve perché la copertura in nylon della cinghia ha un effetto leggermente abrasivo. Per ovviare a questo inconveniente si consiglia l'ossidazione anodica a forte spessore sulla dentatura.

TOLLERANZE

Tolleranze dei diametri delle pulegge

Diametri esterni [mm]	Tolleranze [mm]
fino a 25,4	-0,00 +0,05
da 25,5 a 50,8	-0,00 +0,08
da 50,9 a 101,6	-0,00 +0,10
da 101,7 a 177,8	-0,00 +0,13
da 177,9 a 304,8	-0,00 +0,15
da 304,9 a 508,0	-0,00 +0,18
oltre 508,1	-0,00 +0,25

Tolleranza di concentricità del foro rispetto al Ø esterno

Diametro esterno [mm]	Eccentricità totale letta sul comparatore [mm]
fino a 200	0,13
oltre 200	aggiungere 0,0005 per ogni mm oltre i 200

Tolleranza di cilindricità

Larghezza puleggia	Tolleranza
per ogni 100 mm	0,1 mm senza superare la tolleranza sul diametro esterno

Trattamenti protettivi

Tutte le pulegge sono trattate con un processo di trattamento superficiale che conferisce maggiore resistenza contro gli agenti ossidanti, preservando nel contempo il profilo esatto dei denti e le dimensioni funzionali delle pulegge.

Pulegge flangiate

Le cinghie dentate, quando sono in funzione, hanno un leggero spostamento laterale. È quindi necessario, anche se la trasmissione è naturalmente allineata, usare almeno una puleggia flangiata, in modo di evitare che la cinghia possa uscire. Generalmente, per economia, la puleggia è la più piccola. In ogni caso, quando la distanza degli assi è maggiore di 8 volte il diametro della puleggia minore, oppure quando la trasmissione lavora sugli alberi disposti in qualsiasi altra posizione che non sia quella orizzontale, entrambe le pulegge dovranno essere flangiate.

Note

Per motivi tecnici e produttivi in alcuni casi potrebbero essere utilizzati materiali diversi da quelli indicati nel catalogo. Per conferma del materiale effettivamente disponibile contattare il servizio clienti.

Dimensioni delle pulegge dentate STD SUPER TORQUE a mozzo pieno passi 8M - 14M



Esempio di codifica

PS 48 S8M 20

Pulegge STD SUPER TORQUE mozzo pieno

Numero denti della puleggia

Passo

Larghezza della cinghia in mm

PS ... S8M20

Codice	N° denti	Tipo	E [mm]	R [mm]	S [mm]	U [mm]	H [mm]	d [mm]	W [mm]	Y [mm]	Z [mm]	Flange	Materiale
PS18S8M20	18	1	50,0	45,84	44,46	-	32,0	-	28,0	38,0	10,0	con flange	acciaio
PS20S8M20	20	1	55,0	50,93	49,56	-	36,0	-	28,0	38,0	10,0		
PS22S8M20	22	1	62,0	56,02	54,65	-	43,0	-	28,0	38,0	10,0		
PS24S8M20	24	1	67,0	61,12	59,74	-	49,0	-	28,0	38,0	10,0		
PS26S8M20	26	1	73,0	66,21	64,84	-	50,0	-	28,0	38,0	10,0		
PS28S8M20	28	1	77,0	71,30	69,93	-	55,0	-	28,0	38,0	10,0		
PS30S8M20	30	1	84,0	76,39	75,02	-	60,0	-	28,0	38,0	10,0		
PS32S8M20	32	1	88,0	81,49	80,12	-	64,0	-	28,0	38,0	10,0		
PS34S8M20	34	1	94,0	86,58	85,21	-	70,0	-	28,0	38,0	10,0		
PS36S8M20	36	1	98,0	91,67	90,30	-	75,0	-	28,0	38,0	10,0		
PS38S8M20	38	1	104,0	96,77	95,39	-	80,0	-	28,0	38,0	10,0		
PS40S8M20	40	1	108,0	101,86	100,49	-	85,0	-	28,0	38,0	10,0		
PS44S8M20	44	1	121,0	112,05	110,67	-	96,0	-	28,0	38,0	10,0		
PS48S8M20	48	1	129,0	122,23	120,86	-	104,0	-	28,0	38,0	10,0		
PS56S8M20	56	3	149,0	142,60	141,23	117,0	80,0	-	28,0	38,0	10,0		
PS60S8M20	60	3	158,0	152,79	151,42	127,0	80,0	-	28,0	38,0	10,0		
PS64S8M20	64	3	168,0	162,97	161,60	137,0	80,0	-	28,0	38,0	10,0		
PS72S8M20	72	3	191,0	183,35	181,97	158,0	80,0	-	28,0	38,0	10,0		
PS80S8M20	80	3A	-	203,72	202,35	179,0	90,0	-	28,0	38,0	10,0		
PS84S8M20	84	3A	-	213,90	212,53	190,0	90,0	-	28,0	38,0	10,0		
PS90S8M20	90	3A	-	229,18	227,81	204,0	90,0	-	28,0	38,0	10,0		
PS112S8M20	112	5B	-	285,21	283,83	260,0	90,0	19,0	28,0	38,0	10,0		
PS144S8M20	144	5B	-	366,69	365,32	342,0	90,0	19,0	28,0	38,0	10,0		
PS168S8M20	168	5B	-	427,80	426,42	403,0	100,0	19,0	28,0	38,0	10,0		
PS192S8M20	192	5B	-	488,92	487,54	465,0	100,0	19,0	28,0	38,0	10,0		

8M

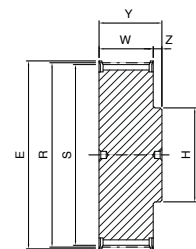

1

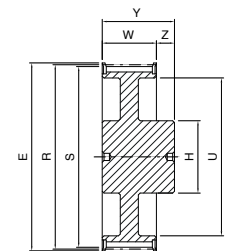

3

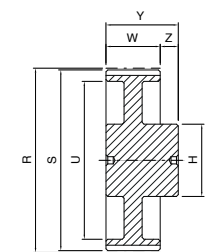

3A

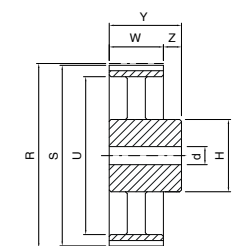

5B

Pulegge dentate STD SUPER TORQUE a mozzo pieno



PS ... S8M30

8M

Codice	N° denti	Tipo	E [mm]	R [mm]	S [mm]	U [mm]	H [mm]	d [mm]	W [mm]	Y [mm]	Z [mm]	Flange	Materiale
PS18S8M30	18	1	50,0	45,84	44,46	-	32,0	-	38,0	48,0	10,0	con flange	acciaio
PS20S8M30	20	1	55,0	50,93	49,56	-	36,0	-	38,0	48,0	10,0		
PS22S8M30	22	1	62,0	56,02	54,65	-	43,0	-	38,0	48,0	10,0		
PS24S8M30	24	1	67,0	61,12	59,74	-	49,0	-	38,0	48,0	10,0		
PS26S8M30	26	1	73,0	66,21	64,84	-	50,0	-	38,0	48,0	10,0		
PS28S8M30	28	1	77,0	71,30	69,93	-	55,0	-	38,0	48,0	10,0		
PS30S8M30	30	1	84,0	76,39	75,02	-	60,0	-	38,0	48,0	10,0		
PS32S8M30	32	1	88,0	81,49	80,12	-	64,0	-	38,0	48,0	10,0		
PS34S8M30	34	1	94,0	86,58	85,21	-	70,0	-	38,0	48,0	10,0		
PS36S8M30	36	1	98,0	91,67	90,30	-	75,0	-	38,0	48,0	10,0		
PS38S8M30	38	1	104,0	96,77	95,39	-	80,0	-	38,0	48,0	10,0		
PS40S8M30	40	1	108,0	101,86	100,49	-	85,0	-	38,0	48,0	10,0		
PS44S8M30	44	1	121,0	112,05	110,67	-	96,0	-	38,0	48,0	10,0		
PS48S8M30	48	1	129,0	122,23	120,86	-	104,0	-	38,0	48,0	10,0		
PS56S8M30	56	3	149,0	142,60	141,23	117,0	90,0	-	38,0	48,0	10,0		
PS60S8M30	60	3	158,0	152,79	151,42	127,0	90,0	-	38,0	48,0	10,0		
PS64S8M30	64	3	168,0	162,97	161,60	137,0	90,0	-	38,0	48,0	10,0		
PS72S8M30	72	3	191,0	183,35	181,97	158,0	95,0	-	38,0	48,0	10,0		
PS80S8M30	80	3A	-	203,72	202,35	179,0	100,0	-	38,0	48,0	10,0		
PS84S8M30	84	3A	-	213,90	212,53	190,0	100,0	-	38,0	48,0	10,0		
PS90S8M30	90	3A	-	229,18	227,81	204,0	100,0	-	38,0	48,0	10,0		
PS112S8M30	112	5B	-	285,21	283,83	260,0	100,0	19,0	38,0	48,0	10,0		
PS144S8M30	144	5B	-	366,69	365,32	342,0	100,0	19,0	38,0	48,0	10,0		
PS168S8M30	168	5B	-	427,80	426,42	403,0	100,0	19,0	38,0	48,0	10,0		
PS192S8M30	192	5B	-	488,92	487,54	465,0	100,0	19,0	38,0	48,0	10,0		

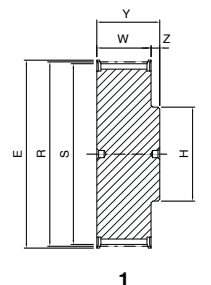

1

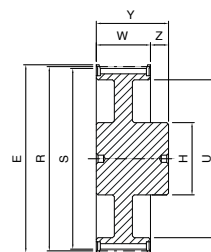

3

PS ... S8M50

8M

Codice	N° denti	Tipo	E [mm]	R [mm]	S [mm]	U [mm]	H [mm]	d [mm]	W [mm]	Y [mm]	Z [mm]	Flange	Materiale
PS18S8M50	18	1	50,0	45,84	44,46	-	32,0	-	60,0	70,0	10,0	con flange	acciaio
PS20S8M50	20	1	55,0	50,93	49,56	-	36,0	-	60,0	70,0	10,0		
PS22S8M50	22	1	62,0	56,02	54,65	-	43,0	-	60,0	70,0	10,0		
PS24S8M50	24	1	67,0	61,12	59,74	-	49,0	-	60,0	70,0	10,0		
PS26S8M50	26	1	73,0	66,21	64,84	-	50,0	-	60,0	70,0	10,0		
PS28S8M50	28	1	77,0	71,30	69,93	-	55,0	-	60,0	70,0	10,0		
PS30S8M50	30	1	84,0	76,39	75,02	-	60,0	-	60,0	70,0	10,0		
PS32S8M50	32	1	88,0	81,49	80,12	-	64,0	-	60,0	70,0	10,0		
PS34S8M50	34	1	94,0	86,58	85,21	-	70,0	-	60,0	70,0	10,0		
PS36S8M50	36	1	98,0	91,67	90,30	-	75,0	-	60,0	70,0	10,0		
PS38S8M50	38	1	104,0	96,77	95,39	-	80,0	-	60,0	70,0	10,0		
PS40S8M50	40	1	108,0	101,86	100,49	-	85,0	-	60,0	70,0	10,0		
PS44S8M50	44	1	121,0	112,05	110,67	-	96,0	-	60,0	70,0	10,0		
PS48S8M50	48	1	129,0	122,23	120,86	-	104,0	-	60,0	70,0	10,0		
PS56S8M50	56	6	149,0	142,60	141,23	117,0	90,0	-	60,0	60,0	-		
PS60S8M50	60	6	158,0	152,79	151,42	127,0	100,0	-	60,0	60,0	-		
PS64S8M50	64	6	168,0	162,97	161,60	137,0	100,0	-	60,0	60,0	-		
PS72S8M50	72	6	191,0	183,35	181,97	158,0	100,0	-	60,0	60,0	-		
PS80S8M50	80	6A	-	203,72	202,35	179,0	110,0	-	60,0	60,0	-		
PS84S8M50	84	6A	-	213,90	212,53	190,0	110,0	-	60,0	60,0	-		
PS90S8M50	90	6A	-	229,18	227,81	204,0	110,0	-	60,0	60,0	-		
PS112S8M50	112	7B	-	285,21	283,83	260,0	110,0	19,0	60,0	60,0	-		
PS144S8M50	144	7B	-	366,69	365,32	342,0	110,0	19,0	60,0	60,0	-		
PS168S8M50	168	7B	-	427,80	426,42	403,0	120,0	19,0	60,0	60,0	-		
PS192S8M50	192	7B	-	488,92	487,54	465,0	130,0	19,0	60,0	60,0	-		

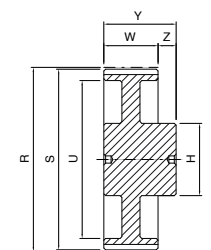

3A

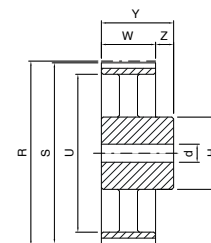

5B

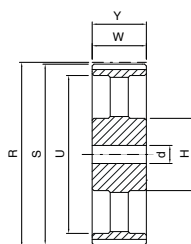

7B

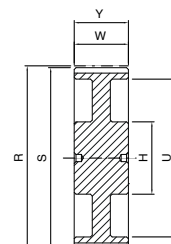

6A

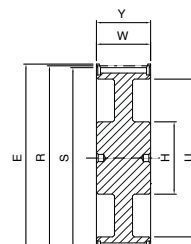

6

PULEGGE DENTATE

Pulegge dentate STD SUPER TORQUE a mozzo pieno



PS ... S8M85

8M

Codice	N° denti	Tipo	E [mm]	R [mm]	S [mm]	U [mm]	H [mm]	d [mm]	W [mm]	Y [mm]	Z [mm]	Flange	Materiale
PS18S8M85*	18	1	50	45,83	44,46	-	32,0	-	95,0	105,0	10,0	con flange	acciaio
PS20S8M85*	20	1	55	50,93	49,56	-	36,0	-	95,0	105,0	10,0		
PS22S8M85	22	1	62,0	56,02	54,65	-	43,0	-	95,0	105,0	10,0		
PS24S8M85	24	1	67,0	61,12	59,74	-	49,0	-	95,0	105,0	10,0		
PS26S8M85	26	1	73,0	66,21	64,84	-	50,0	-	95,0	105,0	10,0		
PS28S8M85	28	1	77,0	71,30	69,93	-	55,0	-	95,0	105,0	10,0		
PS30S8M85	30	1	84,0	76,39	75,02	-	60,0	-	95,0	105,0	10,0		
PS32S8M85	32	1	88,0	81,49	80,12	-	64,0	-	95,0	105,0	10,0		
PS34S8M85	34	1	94,0	86,58	85,21	-	70,0	-	95,0	105,0	10,0		
PS36S8M85	36	1	98,0	91,67	90,30	-	75,0	-	95,0	105,0	10,0		
PS38S8M85	38	1	104,0	96,77	95,39	-	80,0	-	95,0	105,0	10,0		
PS40S8M85	40	1	108,0	101,86	100,49	-	85,0	-	95,0	105,0	10,0		
PS44S8M85	44	1	121,0	112,05	110,67	-	96,0	-	95,0	105,0	10,0		
PS48S8M85	48	1	129,0	122,23	120,86	-	104,0	-	95,0	105,0	10,0		
PS56S8M85	56	1	149,0	142,60	141,23	-	107,0	-	95,0	105,0	10,0		
PS60S8M85	60	1	158,0	152,79	151,42	-	132,0	-	95,0	105,0	10,0		
PS64S8M85	64	6	168,0	162,97	161,60	137,0	100,0	-	95,0	95,0	-		
PS72S8M85	72	6	191,0	183,35	181,97	158,0	110,0	-	95,0	95,0	-		
PS80S8M85	80	6A	-	203,72	202,35	179,0	110,0	-	95,0	95,0	-		
PS84S8M85	84	6A	-	213,90	212,53	190,0	110,0	-	95,0	95,0	-		
PS90S8M85	90	6B	-	229,18	227,81	204,0	110,0	-	95,0	95,0	-		
PS112S8M85	112	7B	-	285,21	283,83	260,0	110,0	19,0	95,0	95,0	-		
PS144S8M85	144	7B	-	366,69	365,32	342,0	120,0	19,0	95,0	95,0	-		
PS168S8M85	168	7B	-	427,80	426,42	403,0	120,0	19,0	95,0	95,0	-		
PS192S8M85	192	7B	-	488,92	487,54	465,0	130,0	19,0	95,0	95,0	-		

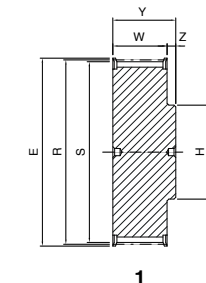

1

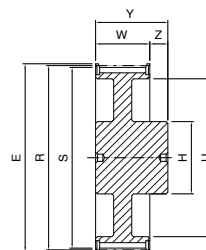

3

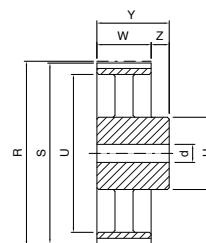

5B

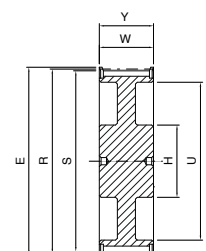

6

PS ... S14M40

14M

Codice	N° denti	Tipo	E [mm]	R [mm]	S [mm]	U [mm]	H [mm]	d [mm]	W [mm]	Y [mm]	Z [mm]	Flange	Materiale
PS28S14M40	28	1	134,0	124,78	121,98	-	100,0	-	54,0	69,0	15,0	con flange	ghisa
PS29S14M40	29	1	134,0	129,23	126,44	-	107,0	-	54,0	69,0	15,0		
PS30S14M40	30	1	142,0	133,69	130,90	-	107,0	-	54,0	69,0	15,0		
PS32S14M40	32	1	150,0	142,60	139,81	-	114,0	-	54,0	69,0	15,0		
PS34S14M40	34	1	158,0	151,51	148,72	-	122,0	-	54,0	69,0	15,0		
PS36S14M40	36	1	166,0	160,43	157,63	-	128,0	-	54,0	69,0	15,0		
PS38S14M40	38	1	177,0	169,34	166,55	-	141,0	-	54,0	69,0	15,0		
PS40S14M40	40	1	186,0	178,25	175,46	-	148,0	-	54,0	69,0	15,0		
PS44S14M40	44	3	209,0	196,08	193,28	154,0	120,0	-	54,0	69,0	15,0		
PS48S14M40	48	3	216,0	213,90	211,11	172,0	135,0	-	54,0	69,0	15,0		
PS56S14M40	56	3	261,0	249,56	246,76	207,0	135,0	-	54,0	69,0	15,0		
PS60S14M40	60	3	274,0	267,38	264,59	225,0	135,0	-	54,0	69,0	15,0		
PS64S14M40	64	3	288,0	285,21	282,41	243,0	135,0	-	54,0	69,0	15,0		
PS72S14M40	72	5B	-	320,86	318,06	279,0	135,0	19,0	54,0	69,0	15,0		
PS80S14M40	80	5B	-	356,51	353,71	314,0	135,0	19,0	54,0	69,0	15,0		
PS84S14M40	84	5B	-	374,33	371,54	332,0	135,0	19,0	54,0	69,0	15,0		
PS90S14M40	90	5B	-	401,07	398,28	359,0	135,0	19,0	54,0	69,0	15,0		
PS112S14M40	112	5B	-	499,11	496,32	457,0	135,0	19,0	54,0	69,0	15,0		
PS144S14M40	144	5B	-	641,71	638,92	600,0	135,0	19,0	54,0	69,0	15,0		

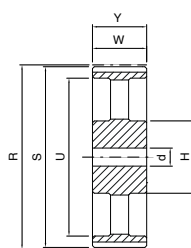

7B

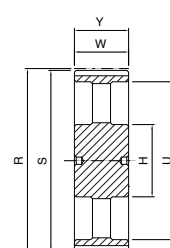

6B

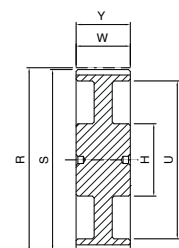

6A

* Per dimensioni e forma costruttiva contattare l'ufficio tecnico.

Pulegge dentate STD SUPER TORQUE a mozzo pieno



PS ... S14M55

14M

Codice	N° denti	Tipo	E [mm]	R [mm]	S [mm]	U [mm]	H [mm]	d [mm]	W [mm]	Y [mm]	Z [mm]	Flange	Materiale
PS28S14M55	28	1	134,0	124,78	121,98	-	100,0	-	70,0	85,0	15,0	con flange	ghisa
PS29S14M55	29	1	134,0	129,23	126,44	-	107,0	-	70,0	85,0	15,0		
PS30S14M55	30	1	142,0	133,69	130,90	-	107,0	-	70,0	85,0	15,0		
PS32S14M55	32	1	150,0	142,60	139,81	-	114,0	-	70,0	85,0	15,0		
PS34S14M55	34	1	158,0	151,51	148,72	-	122,0	-	70,0	85,0	15,0		
PS36S14M55	36	1	166,0	160,43	157,63	-	128,0	-	70,0	85,0	15,0		
PS38S14M55	38	1	177,0	169,34	166,55	-	141,0	-	70,0	85,0	15,0		
PS40S14M55	40	1	186,0	178,25	175,46	-	148,0	-	70,0	85,0	15,0		
PS44S14M55	44	3	209,0	196,08	193,28	154,0	120,0	-	70,0	85,0	15,0		
PS48S14M55	48	6	216,0	213,90	211,11	172,0	135,0	-	70,0	70,0	-		
PS56S14M55	56	6	261,0	249,56	246,76	207,0	135,0	-	70,0	70,0	-		
PS60S14M55	60	6	274,0	267,38	264,59	225,0	135,0	-	70,0	70,0	-		
PS64S14M55	64	6	288,0	285,21	282,41	243,0	135,0	-	70,0	70,0	-		
PS72S14M55	72	7B	-	320,86	318,06	279,0	135,0	19,0	70,0	70,0	-		
PS80S14M55	80	7B	-	356,51	353,71	314,0	135,0	19,0	70,0	70,0	-		
PS84S14M55	84	7B	-	374,33	371,54	332,0	135,0	19,0	70,0	70,0	-		
PS90S14M55	90	7B	-	401,07	398,28	359,0	135,0	19,0	70,0	70,0	-		
PS112S14M55	112	7B	-	499,11	496,32	457,0	135,0	19,0	70,0	70,0	-		
PS144S14M55	144	7B	-	641,71	638,92	600,0	135,0	19,0	70,0	70,0	-		

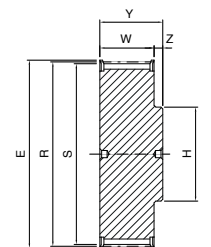

1

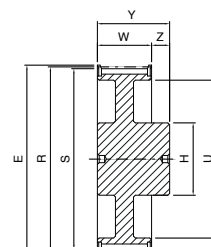

3

PS ... S14M85

14M

Codice	N° denti	Tipo	E [mm]	R [mm]	S [mm]	U [mm]	H [mm]	d [mm]	W [mm]	Y [mm]	Z [mm]	Flange	Materiale
PS28S14M85	28	1	134,0	124,78	121,98	-	100,0	-	102,0	117,0	15,0	con flange	ghisa
PS29S14M85	29	1	134,0	129,23	126,44	-	107,0	-	102,0	117,0	15,0		
PS30S14M85	30	1	142,0	133,69	130,90	-	107,0	-	102,0	117,0	15,0		
PS32S14M85	32	1	150,0	142,60	139,81	-	114,0	-	102,0	117,0	15,0		
PS34S14M85	34	1	158,0	151,51	148,72	-	122,0	-	102,0	117,0	15,0		
PS36S14M85	36	1	166,0	160,43	157,63	-	128,0	-	102,0	117,0	15,0		
PS38S14M85	38	1	177,0	169,34	166,55	-	141,0	-	102,0	117,0	15,0		
PS40S14M85	40	1	186,0	178,25	175,46	-	148,0	-	102,0	117,0	15,0		
PS44S14M85	44	1	209,0	196,08	193,28	-	169,0	-	102,0	117,0	15,0		
PS48S14M85	48	1	216,0	213,90	211,11	-	186,0	-	102,0	117,0	15,0		
PS56S14M85	56	6	261,0	249,56	246,76	207,0	150,0	-	102,0	102,0	-		
PS60S14M85	60	6	274,0	267,38	264,59	225,0	150,0	-	102,0	102,0	-		
PS64S14M85	64	6	288,0	285,21	282,41	243,0	150,0	-	102,0	102,0	-		
PS72S14M85	72	7B	-	320,86	318,06	279,0	150,0	19,0	102,0	102,0	-		
PS80S14M85	80	7B	-	356,51	353,71	314,0	150,0	19,0	102,0	102,0	-		
PS84S14M85	84	7B	-	374,33	371,54	332,0	150,0	19,0	102,0	102,0	-		
PS90S14M85	90	7B	-	401,07	398,28	359,0	150,0	19,0	102,0	102,0	-		
PS112S14M85	112	7B	-	499,11	496,32	457,0	150,0	19,0	102,0	102,0	-		
PS144S14M85	144	7B	-	641,71	638,92	600,0	150,0	19,0	102,0	102,0	-		

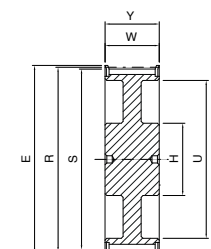

6

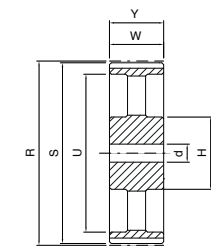

7B

PULEGGE DENTATE

Pulegge dentate STD SUPER TORQUE a mozzo pieno



PS ... S14M115

14M

Codice	N° denti	Tipo	E [mm]	R [mm]	S [mm]	U [mm]	H [mm]	d [mm]	W [mm]	Y [mm]	Z [mm]	Flange	Materiale
PS28S14M115	28	1	134,0	124,78	121,98	-	100,0	-	133,0	148,0	15,0	con flange	ghisa
PS29S14M115	29	1	134,0	129,23	126,44	-	107,0	-	133,0	148,0	15,0		
PS30S14M115	30	1	142,0	133,69	130,90	-	107,0	-	133,0	148,0	15,0		
PS32S14M115	32	1	150,0	142,60	139,81	-	114,0	-	133,0	148,0	15,0		
PS34S14M115	34	1	158,0	151,51	148,72	-	122,0	-	133,0	148,0	15,0		
PS36S14M115	36	1	166,0	160,43	157,63	-	128,0	-	133,0	148,0	15,0		
PS38S14M115	38	1	177,0	169,34	166,55	-	141,0	-	133,0	148,0	15,0		
PS40S14M115	40	1	186,0	178,25	175,46	-	148,0	-	133,0	148,0	15,0		
PS44S14M115	44	1	209,0	196,08	193,28	-	169,0	-	133,0	148,0	15,0		
PS48S14M115	48	1	216,0	213,90	211,11	-	186,0	-	133,0	148,0	15,0		
PS56S14M115	56	3	261,0	249,56	246,76	207,0	150,0	-	133,0	148,0	15,0		
PS60S14M115	60	6	274,0	267,38	264,59	225,0	150,0	-	133,0	133,0	-		
PS64S14M115	64	6	288,0	285,21	282,41	243,0	150,0	-	133,0	133,0	-		
PS72S14M115	72	7B	-	320,86	318,06	279,0	150,0	19,0	133,0	133,0	-		
PS80S14M115	80	7B	-	356,51	353,71	314,0	150,0	19,0	133,0	133,0	-		
PS84S14M115	84	7B	-	374,33	371,54	332,0	150,0	19,0	133,0	133,0	-		
PS90S14M115	90	7B	-	401,07	398,28	359,0	150,0	19,0	133,0	133,0	-		
PS112S14M115	112	7B	-	499,11	496,32	457,0	150,0	19,0	133,0	133,0	-		
PS144S14M115	144	7B	-	641,71	638,92	600,0	150,0	19,0	133,0	133,0	-		

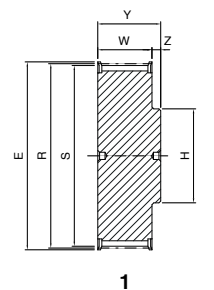

1

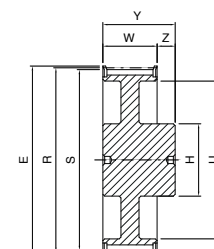

3

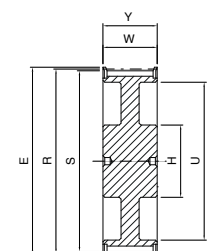

6

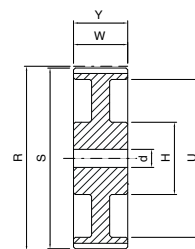

7A

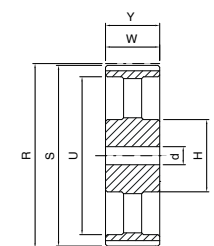

7B

Dimensioni delle pulegge dentate STD SUPER TORQUE per montaggio con bussola conica SER-SIT®

passi 8M - 14M



Esempio di codifica

PBS 32 S8M 20

Puleggia STD SUPER TORQUE per bussola conica

Numero denti

Passo

Larghezza della cinghia in mm

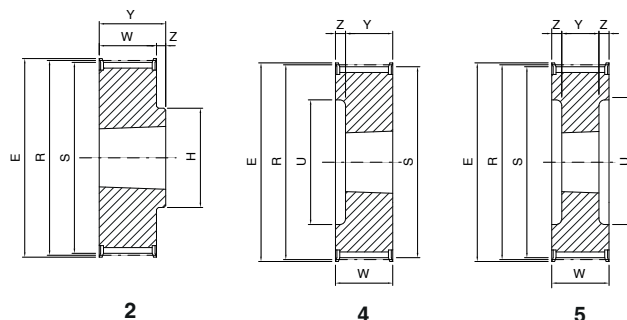

PBS ... S8M 20

Codice	N° denti	Tipo	Bussola conica SER-SIT®	E [mm]	R [mm]	S [mm]	U [mm]	H [mm]	W [mm]	Y [mm]	Z [mm]	Flange	Materiale
PBS22S8M20	22	4	1008	62,0	56,02	54,65	38,0	-	28,0	22,0	6,0	con flange	ghisa
PBS24S8M20	24	4	1108	67,0	61,12	59,74	42,0	-	28,0	22,0	6,0		
PBS26S8M20	26	4	1108	73,0	66,21	64,84	45,0	-	28,0	22,0	6,0		
PBS28S8M20	28	4	1108	77,0	71,30	69,93	52,0	-	28,0	22,0	6,0		
PBS30S8M20	30	4	1108	84,0	76,39	75,02	56,0	-	28,0	22,0	6,0		
PBS32S8M20	32	4	1610	88,0	81,49	80,12	65,0	-	28,0	25,0	3,0		
PBS34S8M20	34	4	1610	94,0	86,58	85,21	66,0	-	28,0	25,0	3,0		
PBS36S8M20	36	4	1610	98,0	91,67	90,30	68,0	-	28,0	25,0	3,0		
PBS38S8M20	38	4	1610	104,0	96,77	95,39	76,0	-	28,0	25,0	3,0		
PBS40S8M20	40	4	1610	108,0	101,86	100,49	80,0	-	28,0	25,0	3,0		
PBS44S8M20	44	2	2012	121,0	112,05	110,67	-	99,0	28,0	32,0	4,0		
PBS48S8M20	48	2	2012	129,0	122,23	120,86	-	105,0	28,0	32,0	4,0		
PBS56S8M20	56	2	2012	149,0	142,60	141,23	-	105,0	28,0	32,0	4,0		
PBS64S8M20	64	9	2012	168,0	162,97	161,60	140,0	110,0	28,0	32,0	4,0		
PBS72S8M20	72	9	2012	191,0	183,35	181,97	158,0	110,0	28,0	32,0	4,0		
PBS80S8M20	80	9A	2012	-	203,72	202,35	178,0	110,0	28,0	32,0	4,0		
PBS90S8M20	90	9B	2012	-	229,18	227,81	204,0	110,0	28,0	32,0	4,0		

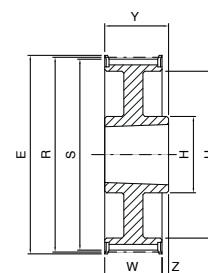
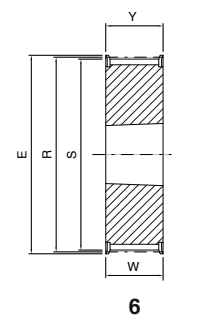

PBS ... S8M 30

Codice	N° denti	Tipo	Bussola conica SER-SIT®	E [mm]	R [mm]	S [mm]	U [mm]	H [mm]	W [mm]	Y [mm]	Z [mm]	Flange	Materiale
PBS22S8M30	22	4	1008	62,0	56,02	54,65	38,0	-	38,0	22,0	16,0	con flange	ghisa
PBS24S8M30	24	4	1108	67,0	61,12	59,74	42,0	-	38,0	22,0	16,0		
PBS26S8M30	26	4	1108	73,0	66,21	64,84	45,0	-	38,0	22,0	16,0		
PBS28S8M30	28	4	1108	77,0	71,30	69,93	52,0	-	38,0	22,0	16,0		
PBS30S8M30	30	6	1615	84,0	76,39	75,02	-	-	38,0	38,0	-		
PBS32S8M30	32	6	1615	88,0	81,49	80,12	-	-	38,0	38,0	-		
PBS34S8M30	34	6	1615	94,0	86,58	85,21	-	-	38,0	38,0	-		
PBS36S8M30	36	6	1615	98,0	91,67	90,30	-	-	38,0	38,0	-		
PBS38S8M30	38	6	1615	104,0	96,77	95,39	-	-	38,0	38,0	-		
PBS40S8M30	40	6	1615	108,0	101,86	100,49	-	-	38,0	38,0	-		
PBS44S8M30	44	5	2012	121,0	112,05	110,67	90,0	-	38,0	32,0	-		
PBS48S8M30	48	5	2012	129,0	122,23	120,86	98,0	-	38,0	32,0	3,0		
PBS56S8M30	56	5	2012	149,0	142,60	141,23	118,0	-	38,0	32,0	3,0		
PBS64S8M30	64	9	2517	168,0	162,97	161,6	140,0	120,0	38,0	45,0	3,0		
PBS72S8M30	72	9	2517	191,0	183,35	181,97	158,0	120,0	38,0	45,0	7,0		
PBS80S8M30	80	9A	2517	-	203,72	202,35	178,0	120,0	38,0	45,0	7,0		
PBS90S8M30	90	9B	2517	-	229,18	227,81	204,0	120,0	38,0	45,0	7,0		
PBS112S8M30	112	9B	2517	-	285,21	283,83	260,0	120,0	38,0	45,0	7,0		
PBS144S8M30	144	9B	2517	-	366,69	365,32	341,0	120,0	38,0	45,0	7,0		

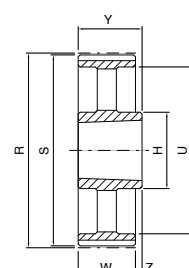
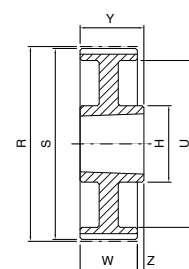

PULEGGE DENTATE

Pulegge dentate STD SUPER TORQUE per montaggio con bussola conica SER-SIT®



PBS ... S8M 50

8M

Codice	N° denti	Tipo	Bussola conica SER-SIT®	E [mm]	R [mm]	S [mm]	U [mm]	H [mm]	W [mm]	Y [mm]	Z [mm]	Flange	Materiale
PBS28S8M50	28	5	1108	77,0	71,30	69,93	52,0	-	60,0	22,0	19,0	con flange	ghisa
PBS30S8M50	30	4	1615	84,0	76,39	75,02	58,0	-	60,0	38,0	22,0		
PBS32S8M50	32	4	1615	88,0	81,49	80,12	60,0	-	60,0	38,0	22,0		
PBS34S8M50	34	4	1615	94,0	86,58	85,21	66,0	-	60,0	38,0	22,0		
PBS36S8M50	36	4	1615	98,0	91,67	90,30	68,0	-	60,0	38,0	22,0		
PBS38S8M50	38	4	1615	104,0	96,77	95,39	75,0	-	60,0	38,0	22,0		
PBS40S8M50	40	5	2012	108,0	101,86	100,49	80,0	-	60,0	32,0	14,0		
PBS44S8M50	44	5	2012	121,0	112,05	110,67	90,0	-	60,0	32,0	14,0		
PBS48S8M50	48	5	2012	129,0	122,23	120,86	100,0	-	60,0	32,0	14,0		
PBS56S8M50	56	5	2517	149,0	142,60	141,23	120,0	-	60,0	45,0	7,5		
PBS64S8M50	64	8	2517	168,0	162,97	161,60	138,0	120,0	60,0	45,0	7,5		
PBS72S8M50	72	8	2517	191,0	183,35	181,97	158,0	120,0	60,0	45,0	7,5		
PBS80S8M50	80	8A	3020	-	203,72	202,35	178,0	160,0	60,0	51,0	4,5		
PBS90S8M50	90	8A	3020	-	229,18	227,81	204,0	160,0	60,0	51,0	4,5		
PBS112S8M50	112	8B	3020	-	285,21	283,83	260,0	160,0	60,0	51,0	4,5		
PBS144S8M50	144	8B	3020	-	366,69	365,32	341,0	160,0	60,0	51,0	4,5		

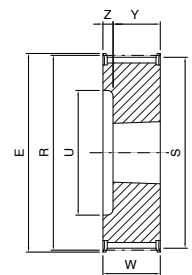

4

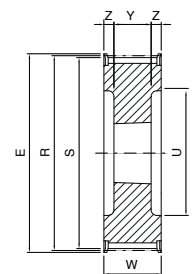

5

PBS ... S8M 85

8M

Codice	N° denti	Tipo	Bussola conica SER-SIT®	E [mm]	R [mm]	S [mm]	U [mm]	H [mm]	W [mm]	Y [mm]	Z [mm]	Flange	Materiale
PBS34S8M85	34	5	1615	94,0	86,58	85,21	66,0	-	95,0	38,0	28,5	con flange	ghisa
PBS36S8M85	36	5	1615	98,0	91,67	90,30	68,0	-	95,0	38,0	28,5		
PBS38S8M85	38	5	1615	104,0	96,77	95,39	75,0	-	95,0	38,0	28,5		
PBS40S8M85	40	5	2012	108,0	101,86	100,49	80,0	-	95,0	32,0	31,5		
PBS44S8M85	44	5	2012	121,0	112,05	110,67	90,0	-	95,0	32,0	31,5		
PBS48S8M85	48	5	2517	129,0	122,23	120,86	100,0	-	95,0	45,0	25,0		
PBS56S8M85	56	5	2517	149,0	142,60	141,23	120,0	-	95,0	45,0	25,0		
PBS64S8M85	64	5	2517	168,0	162,97	161,60	138,0	-	95,0	45,0	25,0		
PBS72S8M85	72	5	3020	191,0	183,35	181,97	158,0	-	95,0	51,0	22,0		
PBS80S8M85	80	8A	3020	-	203,72	202,35	178,0	160,0	95,0	51,0	22,0		
PBS90S8M85	90	8A	3020	-	229,18	227,81	204,0	160,0	95,0	51,0	22,0		
PBS112S8M85	112	8B	3020	-	285,21	283,83	260,0	160,0	95,0	51,0	22,0		
PBS144S8M85	144	8B	3030	-	366,69	365,32	341,0	160,0	95,0	76,0	9,5		
PBS168S8M85	168	8B	3030	-	427,80	426,42	402,0	160,0	95,0	76,0	9,5		
PBS192S8M85	192	8B	3030	-	488,92	487,54	462,0	160,0	95,0	76,0	9,5		

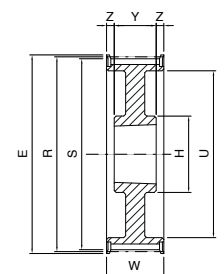

8

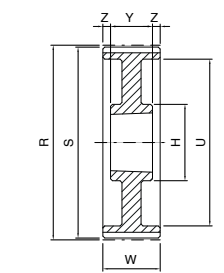

8A

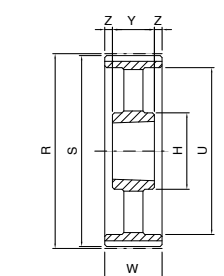

8B

Pulegge dentate STD SUPER TORQUE per montaggio con bussola conica SER-SIT®



PBS ... S14M 40

14M

Codice	N° denti	Tipo	Bussola conica SER-SIT®	E [mm]	R [mm]	S [mm]	U [mm]	H [mm]	W [mm]	Y [mm]	Z [mm]	Flange	Materiale
PBS28S14M40	28	5	2012	134,0	124,78	121,98	98,0	-	54,0	32,0	11,0	con flange	ghisa
PBS29S14M40	29	5	2012	134,0	129,23	126,44	100,0	-	54,0	32,0	11,0		
PBS30S14M40	30	5	2012	142,0	133,69	130,90	100,0	-	54,0	32,0	11,0		
PBS32S14M40	32	5	2012	150,0	142,60	139,81	104,0	-	54,0	32,0	11,0		
PBS34S14M40	34	5	2517	158,0	151,51	148,72	110,0	-	54,0	45,0	4,5		
PBS36S14M40	36	5	2517	166,0	160,43	157,63	120,0	-	54,0	45,0	4,5		
PBS38S14M40	38	5	2517	177,0	169,34	166,55	130,0	-	54,0	45,0	4,5		
PBS40S14M40	40	5	2517	186,0	178,25	175,46	138,0	-	54,0	45,0	4,5		
PBS44S14M40	44	5	3020	209,0	196,08	193,28	154,0	-	54,0	51,0	1,5		
PBS48S14M40	48	5	3020	216,0	213,90	211,11	172,0	-	54,0	51,0	1,5		
PBS56S14M40	56	8	3020	261,0	249,56	246,76	207,0	160,0	54,0	51,0	1,5		
PBS64S14M40	64	8	3020	288,0	285,21	282,41	243,0	160,0	54,0	51,0	1,5		
PBS72S14M40	72	8A	3020	-	320,86	318,06	279,0	160,0	54,0	51,0	1,5		
PBS80S14M40	80	8B	3020	-	356,51	353,71	314,0	160,0	54,0	51,0	1,5		
PBS90S14M40	90	8B	3020	-	401,07	398,28	359,0	160,0	54,0	51,0	1,5		
PBS112S14M40	112	8B	3020	-	499,11	496,32	457,0	160,0	54,0	51,0	1,5		
PBS144S14M40	144	8B	3020	-	641,71	638,92	600,0	160,0	54,0	51,0	1,5		

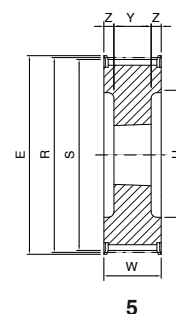

5

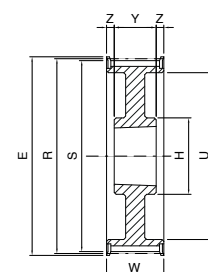

8

PBS ... S14M 55

8M

Codice	N° denti	Tipo	Bussola conica SER-SIT®	E [mm]	R [mm]	S [mm]	U [mm]	H [mm]	W [mm]	Y [mm]	Z [mm]	Flange	Materiale
PBS28S14M55	28	5	2012	134,0	124,78	121,98	98,0	-	70,0	32,0	19,0	con flange	ghisa
PBS29S14M55	29	5	2012	134,0	129,23	126,44	100,0	-	70,0	32,0	19,0		
PBS30S14M55	30	5	2517	142,0	133,69	130,90	100,0	-	70,0	45,0	12,5		
PBS32S14M55	32	5	2517	150,0	142,60	139,81	104,0	-	70,0	45,0	12,5		
PBS34S14M55	34	5	2517	158,0	151,51	148,72	110,0	-	70,0	45,0	12,5		
PBS36S14M55	36	5	2517	166,0	160,43	157,63	120,0	-	70,0	45,0	12,5		
PBS38S14M55	38	5	2517	177,0	169,34	166,55	130,0	-	70,0	45,0	12,5		
PBS40S14M55	40	5	2517	186,0	178,25	175,46	138,0	-	70,0	45,0	12,5		
PBS44S14M55	44	5	3020	209,0	196,08	193,28	154,0	-	70,0	51,0	9,5		
PBS48S14M55	48	5	3020	216,0	213,90	211,11	172,0	-	70,0	51,0	9,5		
PBS56S14M55	56	8	3020	261,0	249,56	246,76	207,0	160,0	70,0	51,0	9,5		
PBS64S14M55	64	8	3020	288,0	285,21	282,41	243,0	160,0	70,0	51,0	9,5		
PBS72S14M55	72	8A	3020	-	320,86	318,06	279,0	160,0	70,0	51,0	9,5		
PBS80S14M55	80	8B	3020	-	356,51	353,71	314,0	160,0	70,0	51,0	9,5		
PBS90S14M55	90	8B	3020	-	401,07	398,28	359,0	160,0	70,0	51,0	9,5		
PBS112S14M55	112	8B	3020	-	499,11	496,32	457,0	160,0	70,0	51,0	9,5		
PBS144S14M55	144	8B	3020	-	641,71	638,92	600,0	160,0	70,0	51,0	9,5		

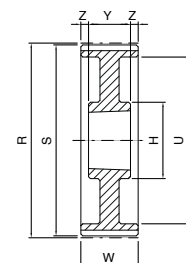

8A

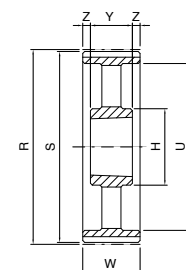

8B

PULEGGE DENTATE

Pulegge dentate STD SUPER TORQUE per montaggio con bussola conica SER-SIT®



PBS ... S14M 85

14M

Codice	N° denti	Tipo	Bussola conica SER-SIT®	E [mm]	R [mm]	S [mm]	U [mm]	H [mm]	W [mm]	Y [mm]	Z [mm]	Flange	Materiale
PBS28S14M85	28	5	2517	134,0	124,78	121,98	98,0	-	102,0	45,0	28,5	con flange	ghisa
PBS29S14M85	29	5	2517	134,0	129,23	126,44	100,0	-	102,0	45,0	28,5		
PBS30S14M85	30	5	2517	142,0	133,69	130,90	100,0	-	102,0	45,0	28,5		
PBS32S14M85	32	5	2517	150,0	142,60	139,81	104,0	-	102,0	45,0	28,5		
PBS34S14M85	34	5	2517	158,0	151,51	148,72	110,0	-	102,0	45,0	28,5		
PBS36S14M85	36	5	3020	166,0	160,43	157,63	120,0	-	102,0	51,0	25,5		
PBS38S14M85	38	5	3020	177,0	169,34	166,55	130,0	-	102,0	51,0	25,5		
PBS40S14M85	40	5	3020	186,0	178,25	175,46	138,0	-	102,0	51,0	25,5		
PBS44S14M85	44	5	3030	209,0	196,08	193,28	154,0	-	102,0	76,0	13,0		
PBS48S14M85	48	5	3030	216,0	213,90	211,11	172,0	-	102,0	76,0	13,0		
PBS56S14M85	56	5	3535	261,0	249,56	246,76	207,0	-	102,0	89,0	6,5		
PBS64S14M85	64	8	3535	288,0	285,21	282,41	243,0	178,0	102,0	89,0	6,5		
PBS72S14M85	72	8A	3535	-	320,86	318,06	279,0	178,0	102,0	89,0	6,5		
PBS80S14M85	80	8B	3535	-	356,51	353,71	314,0	178,0	102,0	89,0	6,5		
PBS90S14M85	90	8B	3535	-	401,07	398,28	359,0	178,0	102,0	89,0	6,5		
PBS112S14M85	112	8B	3535	-	499,11	496,32	457,0	178,0	102,0	89,0	6,5		
PBS144S14M85	144	8B	3535	-	641,71	638,92	600,0	178,0	102,0	89,0	6,5		

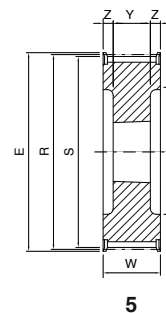

5

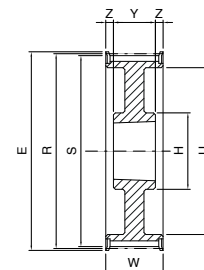

8

PBS ... S14M 115

14M

Codice	N° denti	Tipo	Bussola conica SER-SIT®	E [mm]	R [mm]	S [mm]	U [mm]	H [mm]	W [mm]	Y [mm]	Z [mm]	Flange	Materiale
PBS28S14M115	28	5	2517	134,0	124,78	121,98	98,0	-	133,0	45,0	44,0	con flange	ghisa
PBS29S14M115	29	5	2517	134,0	129,23	126,44	100,0	-	133,0	45,0	44,0		
PBS30S14M115	30	5	2517	142,0	133,69	130,90	100,0	-	133,0	45,0	44,0		
PBS32S14M115	32	5	2517	150,0	142,60	139,81	104,0	-	133,0	45,0	44,0		
PBS34S14M115	34	5	2517	158,0	151,51	148,72	110,0	-	133,0	45,0	44,0		
PBS36S14M115	36	5	3020	166,0	160,43	157,63	120,0	-	133,0	51,0	41,0		
PBS38S14M115	38	5	3020	177,0	169,34	166,55	130,0	-	133,0	51,0	41,0		
PBS40S14M115	40	5	3020	186,0	178,25	175,46	138,0	-	133,0	51,0	41,0		
PBS44S14M115	44	5	3030	209,0	196,08	193,28	154,0	-	133,0	76,0	28,5		
PBS48S14M115	48	5	3030	216,0	213,90	211,11	172,0	-	133,0	76,0	28,5		
PBS56S14M115	56	5	3535	261,0	249,56	246,76	207,0	-	133,0	89,0	22,0		
PBS64S14M115	64	8	3535	288,0	285,21	282,41	243,0	178,0	133,0	89,0	22,0		
PBS72S14M115	72	8A	3535	-	320,86	318,06	279,0	178,0	133,0	89,0	22,0		
PBS80S14M115	80	8B	3535	-	356,51	353,71	314,0	178,0	133,0	89,0	22,0		
PBS90S14M115	90	8B	3535	-	401,07	398,28	359,0	178,0	133,0	89,0	22,0		
PBS112S14M115	112	8B	3535	-	499,11	496,32	457,0	178,0	133,0	89,0	22,0		
PBS144S14M115	144	8B	4040	-	641,71	638,92	600,0	215,0	133,0	102,0	15,5		
PBS192S14M115*	192	8B	4040	-	855,62	852,82	812,0	215,0	133,0	102,0	15,5		

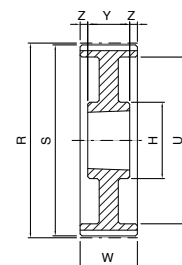

8A

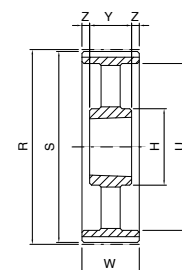

8B

* Per dimensioni e forma costruttiva contattare l'ufficio tecnico.

PULEGGE DENTATE PASSO IN POLLICI



DRIVE
SOLUTIONS

A close-up photograph of a black, toothed pulley. The pulley has several V-shaped grooves around its circumference. The lighting creates highlights and shadows on the teeth, giving it a three-dimensional appearance. The background is a plain, light-colored surface.

Pulegge dentate PASSO IN POLLICI

Pulegge dentate PASSO IN POLLICI

Le pulegge dentate a passo in pollici sono disponibili a mozzo pieno (alluminio/ghisa/acciaio) e per montaggio con bussola conica SER-SIT® (ghisa).

Disponibili in un'ampia gamma di passi e numero di denti.

Mozzo pieno

Materiali: alluminio/ghisa/acciaio

Passo:

- XL
- L
- H
- XH



Per montaggio con bussola conica SER-SIT®

Materiali: ghisa

Passo:

- L
- H
- XH



Pulegge speciali

Su richiesta è possibile costruire qualsiasi tipo di puleggia dentata anche su disegno del cliente.

Si consiglia l'esecuzione delle pulegge dentate in ghisa o in acciaio, quest'ultimo in particolare quando la velocità periferica è superiore a 33 m/s.

$$\text{velocità periferica in m/s} = \frac{\text{diametro puleggia in mm} \times \text{numero giri/min.}}{19100}$$

Per ragioni di peso le pulegge possono essere eseguite in metalli leggeri; in tal caso però bisogna prevedere una vita più breve perché la copertura in nylon della cinghia ha un effetto leggermente abrasivo. Per ovviare a questo inconveniente si consiglia l'ossidazione anodica a forte spessore sulla dentatura.

TOLLERANZE

Tolleranze dei diametri delle pulegge

Diametro esterno [mm]	Tolleranze [mm]
fino a 25,4	+0,05 - 0,00
da 25,4 a 50,8	+0,08 - 0,00
da 50,8 a 101,6	+0,10 - 0,00
da 101,6 a 177,8	+0,13 - 0,00
da 177,8 a 304,8	+0,15 - 0,00
da 304,8 a 508,0	+0,18 - 0,00
da 508,0 a 762,0	+0,20 - 0,00
da 762,0 a 1016,0	+0,23 - 0,00
oltre 1016,0	+0,25 - 0,00

Tolleranza di concentricità del foro rispetto al Ø esterno

Diametro esterno [mm]	Eccentricità totale letta sul comparatore [mm]
fino a 203,2	0,13
oltre 203,2	aggiungere 0,013 per ogni 25,4 di diametro

Tolleranza di cilindricità

Larghezza puleggia	Tolleranza
per ogni 100 mm	0,1 mm senza superare la tolleranza sul diametro esterno

Trattamenti protettivi

Tutte le pulegge sono trattate con un processo di trattamento superficiale che conferisce maggiore resistenza contro gli agenti ossidanti, preservando nel contempo il profilo esatto dei denti e le dimensioni funzionali delle pulegge.

Pulegge flangiate

Le cinghie dentate, quando sono in funzione, hanno un leggero spostamento laterale. È quindi necessario, anche se la trasmissione è naturalmente allineata, usare almeno una puleggia flangiata, in modo di evitare che la cinghia possa uscire. Generalmente, per economia, la puleggia è la più piccola. In ogni caso, quando la distanza degli assi è maggiore di 8 volte il diametro della puleggia minore, oppure quando la trasmissione lavora sugli alberi disposti in qualsiasi altra posizione che non sia quella orizzontale, entrambe le pulegge dovranno essere flangiate.

Note

Per motivi tecnici e produttivi in alcuni casi potrebbero essere utilizzati materiali diversi da quelli indicati nel catalogo. Per conferma del materiale effettivamente disponibile contattare il servizio clienti.

Dimensioni delle pulegge dentate passo in pollici a mozzo pieno

Passi XL - L - H - XH - XXH



Esempio di codifica

PD 40 XL 037

Pulegge dentate passo in pollici mozzo pieno

Numero denti della puleggia

Passo

Larghezza della cinghia in pollici x 100

PD ... XL 037

Codice	N° denti	Tipo	E [mm]	R [mm]	S [mm]	U [mm]	H [mm]	d [mm]	W [mm]	Y [mm]	Z [mm]	Flange	Materiale
PD10XL037	10	1	23,0	16,17	15,66	-	10,0	-	14,3	25,0	10,7	con flange	alluminio
PD11XL037	11	1	23,0	17,79	17,28	-	10,0	-	14,3	25,0	10,7		
PD12XL037	12	1	25,0	19,40	18,89	-	12,0	-	14,3	25,0	10,7		
PD13XL037	13	1	25,0	21,02	20,51	-	12,0	-	14,3	25,0	10,7		
PD14XL037	14	1	28,0	22,64	22,13	-	15,0	-	14,3	25,0	10,7		
PD15XL037	15	1	28,0	24,25	23,74	-	16,0	-	14,3	25,0	10,7		
PD16XL037	16	1	32,0	25,87	25,36	-	17,0	-	14,3	25,0	10,7		
PD17XL037	17	1	32,0	27,49	26,98	-	20,0	-	14,3	25,0	10,7		
PD18XL037	18	1	35,0	29,11	28,60	-	20,0	-	14,3	25,0	10,7		
PD19XL037	19	1	35,0	30,72	30,21	-	20,0	-	14,3	25,0	10,7		
PD20XL037	20	1	38,0	32,34	31,83	-	24,0	-	14,3	25,0	10,7		
PD21XL037	21	1	38,0	33,96	33,45	-	24,0	-	14,3	25,0	10,7		
PD22XL037	22	1	41,0	35,57	35,06	-	27,0	-	14,3	25,0	10,7		
PD24XL037	24	1	44,0	38,81	38,30	-	30,0	-	14,3	25,0	10,7		
PD25XL037	25	1	44,0	39,93	39,93	-	30,0	-	14,3	25,0	10,7		
PD26XL037	26	1	48,0	42,03	41,53	-	30,0	-	14,3	25,0	10,7		
PD27XL037	27	1	48,0	43,66	43,15	-	32,0	-	14,3	25,0	10,7		
PD28XL037	28	1	51,0	45,28	44,77	-	34,0	-	14,3	25,0	10,7		
PD29XL037	29	1	51,0	46,89	46,38	-	34,0	-	14,3	25,0	10,7		
PD30XL037	30	1	54,0	48,51	48,00	-	38,0	-	14,3	25,0	10,7		
PD32XL037	32	1A	-	51,74	51,23	-	45,0	-	14,3	25,0	10,7		
PD34XL037	34	1A	-	54,98	54,47	-	45,0	-	14,3	25,0	10,7		
PD35XL037	35	1A	-	56,60	56,09	-	45,0	-	14,3	25,0	10,7		
PD36XL037	36	1A	-	58,21	57,70	-	52,0	-	14,3	25,0	10,7		
PD38XL037	38	1A	-	61,45	60,94	-	52,0	-	14,3	25,0	10,7		
PD39XL037	39	1A	-	63,06	62,55	-	52,0	-	14,3	25,0	10,7		
PD40XL037	40	1A	-	64,68	64,17	-	52,0	-	14,3	25,0	10,7		
PD41XL037	41	1A	-	66,30	65,79	-	52,0	-	14,3	25,0	10,7		
PD42XL037	42	1A	-	67,91	67,40	-	52,0	-	14,3	25,0	10,7		
PD43XL037	43	1A	-	69,53	69,02	-	52,0	-	14,3	25,0	10,7		
PD44XL037	44	1A	-	71,15	70,64	-	52,0	-	14,3	25,0	10,7		
PD45XL037	45	1A	-	72,77	72,26	-	52,0	-	14,3	25,0	10,7		
PD46XL037	46	1A	-	74,38	73,87	-	52,0	-	14,3	25,0	10,7		
PD47XL037	47	1A	-	76,00	75,49	-	52,0	-	14,3	25,0	10,7		
PD48XL037	48	1A	-	77,62	77,11	-	52,0	-	14,3	25,0	10,7		
PD49XL037	49	3A	-	79,23	78,72	54,0	52,0	-	14,3	25,0	10,7		
PD52XL037	52	3A	-	84,08	83,57	58,0	52,0	-	14,3	25,0	10,7		
PD56XL037	56	3A	-	90,55	90,04	65,0	52,0	-	14,3	25,0	10,7		
PD57XL037	57	3A	-	92,17	91,66	67,0	52,0	-	14,3	25,0	10,7		
PD58XL037	58	3A	-	93,79	93,28	69,0	52,0	-	14,3	25,0	10,7		
PD59XL037	59	3A	-	95,40	94,89	70,0	52,0	-	14,3	25,0	10,7		
PD60XL037	60	3A	-	97,02	96,51	71,0	52,0	-	14,3	25,0	10,7		
PD68XL037	68	3A	-	109,96	109,45	84,0	52,0	-	14,3	25,0	10,7		
PD69XL037	69	3A	-	111,57	111,06	85,0	52,0	-	14,3	25,0	10,7		
PD70XL037	70	3A	-	113,19	112,68	87,0	52,0	-	14,3	25,0	10,7		
PD71XL037	71	3A	-	114,81	114,30	89,0	52,0	-	14,3	25,0	10,7		
PD72XL037	72	3A	-	116,43	115,92	91,0	52,0	-	14,3	25,0	10,7		

XL

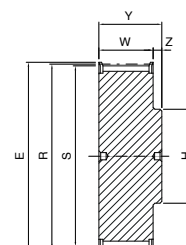

1

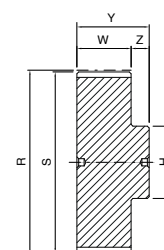

1A

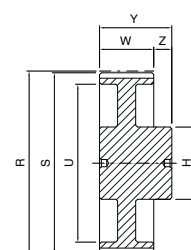

3A

Pulegge dentate passo in pollici a mozzo pieno



PD ... L 050

L

Codice	N° denti	Tipo	E [mm]	R [mm]	S [mm]	U [mm]	H [mm]	d [mm]	W [mm]	Y [mm]	Z [mm]	Flange	Materiale
PD10L050	10	1	37,0	30,32	29,56	-	20,0	-	19,0	30,0	11,0	con flange	acciaio
PD11L050	11	1	37,0	33,35	32,59	-	20,0	-	19,0	30,0	11,0		
PD12L050	12	1	43,0	36,38	35,62	-	27,0	-	19,0	30,0	11,0		
PD13L050	13	1	44,0	39,41	38,65	-	27,0	-	19,0	30,0	11,0		
PD14L050	14	1	48,0	42,45	41,69	-	29,0	-	19,0	30,0	11,0		
PD15L050	15	1	51,0	45,48	44,72	-	32,0	-	19,0	30,0	11,0		
PD16L050	16	1	54,0	48,51	47,75	-	37,0	-	19,0	30,0	11,0		
PD17L050	17	1	57,0	51,54	50,78	-	37,0	-	19,0	30,0	11,0		
PD18L050	18	1	60,0	54,57	53,81	-	41,0	-	19,0	30,0	11,0		
PD19L050	19	1	64,0	57,61	56,84	-	41,0	-	19,0	30,0	11,0		
PD20L050	20	1	66,5	60,64	59,88	-	47,0	-	19,0	30,0	11,0		
PD21L050	21	1	70,0	63,67	62,91	-	47,0	-	19,0	30,0	11,0		
PD22L050	22	1	75,0	66,70	65,94	-	50,0	-	19,0	30,0	11,0		
PD23L050	23	1	79,0	69,73	68,97	-	50,0	-	19,0	30,0	11,0		
PD24L050	24	1	79,0	72,77	72,01	-	55,0	-	19,0	32,0	13,0		
PD25L050	25	1	82,5	75,80	75,04	-	58,0	-	19,0	32,0	13,0		
PD26L050	26	1	86,0	78,83	78,07	-	64,0	-	19,0	32,0	13,0		
PD27L050	27	1	86,0	81,86	81,10	-	64,0	-	19,0	32,0	13,0		
PD28L050	28	1	91,0	84,89	84,13	-	70,0	-	19,0	32,0	13,0		
PD29L050	29	1	94,0	87,93	87,16	-	70,0	-	19,0	32,0	13,0		
PD30L050	30	1	97,0	90,96	90,20	-	72,0	-	19,0	34,0	15,0		
PD32L050	32	1	102,0	97,02	96,26	-	75,0	-	19,0	34,0	15,0		
PD33L050	33	1	106,0	100,05	99,29	-	80,0	-	19,0	34,0	15,0		
PD34L050	34	1	112,0	103,08	102,32	-	85,0	-	19,0	34,0	15,0		
PD35L050	35	1	112,0	106,12	105,35	-	88,0	-	19,0	34,0	15,0		
PD36L050	36	1	115,0	109,15	108,39	-	88,0	-	19,0	34,0	15,0		
PD40L050	40	3	128,0	121,28	120,52	100,0	68,0	11,0	19,0	34,0	15,0		
PD41L050	41	3	128,0	124,31	123,55	103,0	68,0	11,0	19,0	34,0	15,0		
PD42L050	42	3	135,0	127,34	126,58	106,0	68,0	11,0	19,0	34,0	15,0		
PD44L050	44	3	142,0	133,40	132,64	112,0	68,0	11,0	19,0	34,0	15,0		
PD45L050	45	3	142,0	136,44	135,67	115,0	68,0	11,0	19,0	34,0	15,0		
PD47L050	47	3	150,0	142,50	141,74	121,0	68,0	11,0	19,0	34,0	15,0		
PD48L050	48	3	150,0	145,53	144,77	124,0	68,0	11,0	19,0	46,0	27,0		
PD49L050	49	3A	-	148,56	147,80	127,0	68,0	12,0	19,0	46,0	27,0		
PD50L050	50	3A	-	151,60	150,83	130,0	68,0	12,0	19,0	46,0	27,0		
PD57L050	57	3A	-	172,82	172,06	152,0	68,0	12,0	19,0	46,0	27,0		
PD60L050	60	3A	-	181,91	181,15	160,0	68,0	12,0	19,0	46,0	27,0		
PD66L050	66	3A	-	200,11	199,34	179,0	68,0	12,0	19,0	46,0	27,0		
PD72L050	72	3A	-	218,30	217,54	197,0	75,0	12,0	19,0	46,0	27,0		
PD84L050	84	3A	-	254,68	253,92	233,0	75,0	12,0	19,0	46,0	27,0		
PD96L050	96	3A	-	291,06	290,30	270,0	80,0	12,0	19,0	46,0	27,0		
PD120L050	120	5B	-	363,83	363,07	342,0	85,0	18,0	19,0	46,0	27,0		

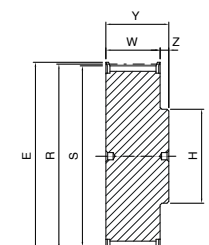

1

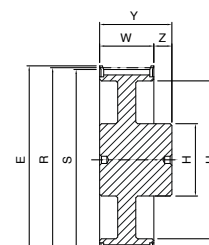

3*

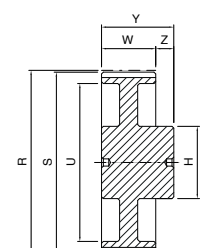

3A*

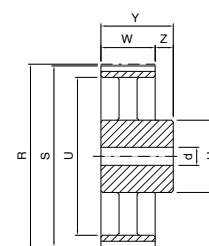

5B

PULEGGE DENTATE

* = possibile presenza di preforo con diametro fino al valore "d" indicato in tabella.

Pulegge dentate passo in pollici a mozzo pieno



PD ... L 075

L

Codice	N° denti	Tipo	E [mm]	R [mm]	S [mm]	U [mm]	H [mm]	d [mm]	W [mm]	Y [mm]	Z [mm]	Flange	Materiale
PD10L075	10	1	37,0	30,32	29,56	-	20,0	-	25,4	38,0	12,6	con flange	acciaio
PD11L075	11	1	37,0	33,35	32,59	-	20,0	-	25,4	38,0	12,6		
PD12L075	12	1	43,0	36,38	35,62	-	27,0	-	25,4	38,0	12,6		
PD13L075	13	1	44,0	39,41	38,65	-	27,0	-	25,4	38,0	12,6		
PD14L075	14	1	48,0	42,45	41,69	-	29,0	-	25,4	38,0	12,6		
PD15L075	15	1	51,0	45,48	44,72	-	32,0	-	25,4	38,0	12,6		
PD16L075	16	1	54,0	48,51	47,75	-	37,0	-	25,4	38,0	12,6		
PD17L075	17	1	57,0	51,54	50,78	-	37,0	-	25,4	38,0	12,6		
PD18L075	18	1	60,0	54,57	53,81	-	41,0	-	25,4	38,0	12,6		
PD19L075	19	1	64,0	57,61	56,84	-	41,0	-	25,4	38,0	12,6		
PD20L075	20	1	66,5	60,64	59,88	-	47,0	-	25,4	38,0	12,6		
PD21L075	21	1	70,0	63,67	62,91	-	47,0	-	25,4	38,0	12,6		
PD22L075	22	1	75,0	66,70	65,94	-	50,0	-	25,4	38,0	12,6		
PD23L075	23	1	79,0	69,73	68,97	-	50,0	-	25,4	38,0	12,6		
PD24L075	24	1	79,0	72,77	72,01	-	57,0	-	25,4	38,0	12,6		
PD25L075	25	1	83,0	75,80	75,04	-	58,0	-	25,4	38,0	12,6		
PD26L075	26	1	87,0	78,83	78,07	-	64,0	-	25,4	38,0	12,6		
PD27L075	27	1	87,0	81,86	81,10	-	64,0	-	25,4	38,0	12,6		
PD28L075	28	1	91,0	84,89	84,13	-	70,0	-	25,4	38,0	12,6		
PD29L075	29	1	93,0	87,93	87,16	-	70,0	-	25,4	38,0	12,6		
PD30L075	30	1	97,0	90,96	90,20	-	72,0	-	25,4	38,0	12,6		
PD32L075	32	1	102,0	97,02	96,26	-	75,0	-	25,4	38,0	12,6		
PD33L075	33	1	106,0	100,05	99,29	-	80,0	-	25,4	38,0	12,6		
PD34L075	34	1	112,0	103,08	102,32	-	85,0	-	25,4	38,0	12,6		
PD35L075	35	1	112,0	106,12	105,35	-	88,0	-	25,4	38,0	12,6		
PD36L075	36	1	128,0	109,15	108,39	-	88,0	-	25,4	38,0	12,6		
PD40L075	40	3	128,0	121,28	120,52	100,0	68,0	11,0	25,4	38,0	12,6		
PD41L075	41	3	128,0	124,31	123,55	103,0	68,0	11,0	25,4	38,0	12,6		
PD42L075	42	3	135,0	127,34	126,58	106,0	68,0	11,0	25,4	38,0	12,6		
PD44L075	44	3	142,0	133,40	132,64	112,0	68,0	11,0	25,4	38,0	12,6		
PD45L075	45	3	150,0	136,44	135,67	115,0	68,0	11,0	25,4	38,0	12,6		
PD48L075	48	3	150,0	145,53	144,77	124,0	68,0	11,0	25,4	48,0	22,6		
PD50L075	50	3A	-	151,60	150,83	130,0	68,0	12,0	25,4	48,0	22,6		
PD52L075	52	3A	-	157,66	156,90	136,0	68,0	12,0	25,4	48,0	22,6		
PD56L075	56	3A	-	169,79	169,02	139,0	68,0	12,0	25,4	48,0	22,6		
PD60L075	60	3A	-	181,91	181,15	160,0	68,0	12,0	25,4	48,0	22,6		
PD72L075	72	3A	-	218,30	217,54	197,0	75,0	12,0	25,4	48,0	22,6		
PD84L075	84	3A	-	254,68	253,92	233,0	75,0	12,0	25,4	48,0	22,6		
PD96L075	96	3A	-	291,06	290,30	270,0	80,0	12,0	25,4	48,0	22,6		
PD120L075	120	5B	-	363,83	363,07	342,0	85,0	18,0	25,4	48,0	22,6		

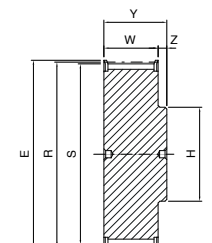

1

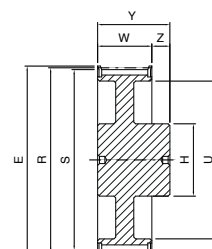

3*

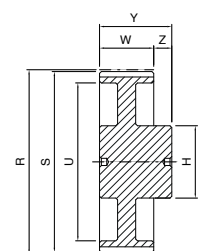

3A*

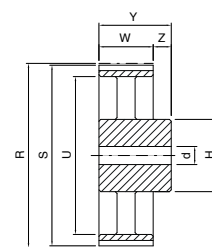

5B

* = possibile presenza di preforo con diametro fino al valore "d" indicato in tabella.

Pulegge dentate passo in pollici a mozzo pieno



PD ... L 100

L

Codice	N° denti	Tipo	E [mm]	R [mm]	S [mm]	U [mm]	H [mm]	d [mm]	W [mm]	Y [mm]	Z [mm]	Flange	Materiale
PD10L100	10	1	37,0	30,32	29,56	-	20,0	-	32,0	46,0	14,0	con flange	acciaio
PD11L100	11	1	37,0	33,35	32,59	-	20,0	-	32,0	46,0	14,0		
PD12L100	12	1	43,0	36,38	35,62	-	27,0	-	32,0	46,0	14,0		
PD13L100	13	1	44,0	39,41	38,65	-	27,0	-	32,0	46,0	14,0		
PD14L100	14	1	48,0	42,45	41,69	-	29,0	-	32,0	46,0	14,0		
PD15L100	15	1	51,0	45,48	44,72	-	32,0	-	32,0	46,0	14,0		
PD16L100	16	1	54,0	48,51	47,75	-	37,0	-	32,0	46,0	14,0		
PD17L100	17	1	57,0	51,54	50,78	-	37,0	-	32,0	46,0	14,0		
PD18L100	18	1	60,0	54,57	53,81	-	41,0	-	32,0	46,0	14,0		
PD19L100	19	1	64,0	57,61	56,84	-	41,0	-	32,0	46,0	14,0		
PD20L100	20	1	66,5	60,64	59,88	-	47,0	-	32,0	46,0	14,0		
PD21L100	21	1	70,0	63,67	62,91	-	47,0	-	32,0	46,0	14,0		
PD22L100	22	1	75,0	66,70	65,94	-	50,0	-	32,0	46,0	14,0		
PD23L100	23	1	79,0	69,73	68,97	-	50,0	-	32,0	46,0	14,0		
PD24L100	24	1	79,0	72,77	72,01	-	57,0	-	32,0	46,0	14,0		
PD25L100	25	1	82,5	75,80	75,04	-	58,0	-	32,0	46,0	14,0		
PD26L100	26	1	86,0	78,83	78,07	-	64,0	-	32,0	46,0	14,0		
PD27L100	27	1	86,0	81,86	81,10	-	64,0	-	32,0	46,0	14,0		
PD28L100	28	1	91,0	84,89	84,13	-	70,0	-	32,0	46,0	14,0		
PD29L100	29	1	93,0	87,93	87,16	-	70,0	-	32,0	46,0	14,0		
PD30L100	30	1	97,0	90,96	90,20	-	72,0	-	32,0	46,0	14,0		
PD32L100	32	1	102,0	97,02	96,26	-	75,0	-	32,0	46,0	14,0		
PD33L100	33	1	106,0	100,05	99,29	-	80,0	-	32,0	46,0	14,0		
PD34L100	34	1	112,0	103,08	102,32	-	85,0	-	32,0	46,0	14,0		
PD35L100	35	1	112,0	106,12	105,35	-	88,0	-	32,0	46,0	14,0		
PD36L100	36	1	115,0	109,15	108,39	-	88,0	-	32,0	46,0	14,0		
PD40L100	40	3	128,0	121,28	120,52	100,0	68,0	11,0	32,0	46,0	14,0		
PD42L100	42	3	135,0	127,34	126,58	106,0	68,0	11,0	32,0	46,0	14,0		
PD44L100	44	3	142,0	133,40	132,64	112,0	68,0	11,0	32,0	46,0	14,0		
PD45L100	45	3	142,0	136,44	135,67	115,0	68,0	11,0	32,0	46,0	14,0		
PD48L100	48	3	150,0	145,53	144,77	124,0	68,0	11,0	32,0	50,0	18,0		
PD49L100	49	3A	-	148,56	147,80	127,0	68,0	12,0	32,0	50,0	18,0		
PD50L100	50	3A	-	151,60	150,83	130,0	68,0	12,0	32,0	50,0	18,0		
PD52L100	52	3A	-	157,66	156,90	136,0	68,0	12,0	32,0	50,0	18,0		
PD56L100	56	3A	-	169,79	169,02	139,0	68,0	12,0	32,0	50,0	18,0		
PD60L100	60	3A	-	181,91	181,15	160,0	75,0	12,0	32,0	54,0	22,0		
PD65L100	65	3A	-	197,07	196,31	176,0	75,0	12,0	32,0	54,0	22,0		
PD66L100	66	3A	-	200,11	199,34	179,0	75,0	12,0	32,0	54,0	22,0		
PD72L100	72	3A	-	218,30	217,54	197,0	75,0	12,0	32,0	54,0	22,0		
PD84L100	84	3A	-	254,68	253,92	233,0	80,0	12,0	32,0	54,0	22,0		
PD90L100	90	3A	-	272,87	272,11	252,0	80,0	12,0	32,0	54,0	22,0		
PD96L100	96	3A	-	291,06	290,30	270,0	80,0	12,0	32,0	54,0	22,0		
PD120L100	120	5B	-	363,83	363,07	342,0	90,0	18,0	32,0	54,0	22,0		

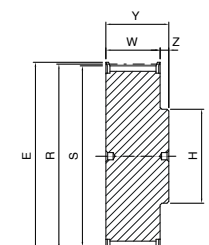

1

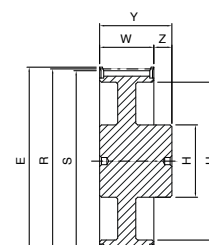

3*

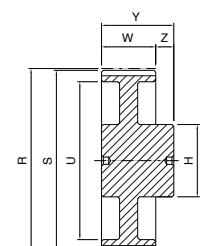

3A*

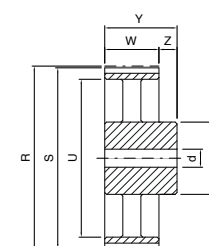

5B

PULEGGE DENTATE

* = possibile presenza di preforo con diametro fino al valore "d" indicato in tabella.

Pulegge dentate passo in pollici a mozzo pieno



PD ... H 075

H

Codice	N° denti	Tipo	E [mm]	R [mm]	S [mm]	U [mm]	H [mm]	d [mm]	W [mm]	Y [mm]	Z [mm]	Flange	Materiale
PD14H075	14	1	64,0	56,60	55,23	-	40,0	-	25,4	38,0	12,6	con flange	acciaio
PD15H075	15	1	66,5	60,64	59,27	-	45,0	-	25,4	38,0	12,6		
PD16H075	16	1	70,0	64,68	63,31	-	47,0	-	25,4	38,0	12,6		
PD17H075	17	1	75,0	68,72	67,35	-	49,0	-	25,4	38,0	12,6		
PD18H075	18	1	79,0	72,77	71,40	-	57,0	-	25,4	38,0	12,6		
PD19H075	19	1	82,5	76,81	75,44	-	60,0	-	25,4	38,0	12,6		
PD20H075	20	1	87,0	80,85	79,48	-	64,0	-	25,4	38,0	12,6		
PD21H075	21	1	91,0	84,89	83,52	-	64,0	-	25,4	38,0	12,6		
PD22H075	22	1	94,0	88,94	87,57	-	70,0	-	25,4	38,0	12,6		
PD23H075	23	1	97,0	92,98	91,61	-	72,0	-	25,4	38,0	12,6		
PD24H075	24	1	102,0	97,02	95,65	-	80,0	-	25,4	38,0	12,6		
PD25H075	25	1	106,0	101,06	99,69	-	80,0	-	25,4	38,0	12,6		
PD26H075	26	1	112,0	105,11	103,74	-	85,0	-	25,4	38,0	12,6		
PD27H075	27	1	115,0	109,15	107,78	-	88,0	-	25,4	38,0	12,6		
PD28H075	28	1	120,0	113,19	111,82	-	94,0	-	25,4	38,0	12,6		
PD29H075	29	1	120,0	117,23	115,86	-	96,0	-	25,4	38,0	12,6		
PD30H075	30	1	128,0	121,28	119,91	-	104,0	-	25,4	38,0	12,6		
PD32H075	32	1	135,0	129,36	127,99	-	112,0	-	25,4	38,0	12,6		
PD33H075	33	1	142,0	133,40	132,03	-	112,0	-	25,4	38,0	12,6		
PD34H075	34	1	142,0	137,45	136,08	-	116,0	-	25,4	38,0	12,6		
PD35H075	35	3	150,0	141,49	140,12	118,0	68,0	11,0	25,4	48,0	22,6		
PD36H075	36	3	150,0	145,53	144,16	118,0	68,0	11,0	25,4	48,0	22,6		
PD38H075	38	3	158,0	153,62	152,25	126,0	68,0	11,0	25,4	48,0	22,6		
PD40H075	40	3	168,0	161,70	160,33	134,0	68,0	11,0	25,4	48,0	22,6		
PD44H075	44	3	184,0	177,87	176,50	150,0	68,0	12,0	25,4	48,0	22,6		
PD45H075	45	3	192,0	181,91	180,54	154,0	68,0	12,0	25,4	48,0	22,6		
PD48H075	48	3	200,0	194,04	192,67	166,0	68,0	12,0	25,4	48,0	22,6		
PD49H075	49	3A	-	198,08	196,71	170,0	68,0	12,0	25,4	48,0	22,6		
PD50H075	50	3A	-	202,13	200,76	174,0	68,0	12,0	25,4	48,0	22,6		
PD52H075	52	3A	-	210,21	208,84	182,0	75,0	19,0	25,4	48,0	22,6		
PD60H075	60	3A	-	242,55	241,18	215,0	75,0	19,0	25,4	48,0	22,6		
PD70H075	70	3A	-	282,98	281,61	255,0	75,0	19,0	25,4	48,0	22,6		
PD72H075	72	3A	-	291,06	289,69	263,0	80,0	19,0	25,4	48,0	22,6		
PD82H075	82	5A	-	331,49	330,12	304,0	80,0	19,0	25,4	55,0	29,6		
PD84H075	84	5A	-	339,57	338,20	312,0	90,0	19,0	25,4	55,0	29,6		
PD94H075	94	5A	-	380,00	378,63	352,0	90,0	19,0	25,4	55,0	29,6		
PD96H075	96	5A	-	388,08	386,71	360,0	100,0	19,0	25,4	55,0	29,6		
PD106H075	106	5A	-	428,51	427,14	401,0	100,0	19,0	25,4	55,0	29,6		
PD116H075	116	5A	-	468,93	467,56	441,0	100,0	19,0	25,4	55,0	29,6		
PD118H075	118	5A	-	477,02	475,65	449,0	100,0	19,0	25,4	55,0	29,6		
PD120H075	120	5A	-	485,10	483,73	458,0	100,0	19,0	25,4	55,0	29,6		
PD150H075	150	5A	-	606,38	605,01	579,0	100,0	19,0	25,4	55,0	29,6		
PD152H075	152	5A	-	614,46	613,09	587,0	100,0	19,0	25,4	55,0	29,6		
PD154H075	154	5A	-	622,55	621,17	595,0	100,0	19,0	25,4	55,0	29,6		
PD156H075	156	5A	-	630,63	629,26	603,0	120,0	19,0	25,4	55,0	29,6		

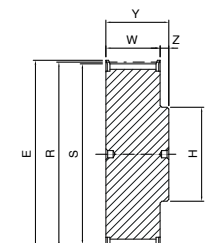

1

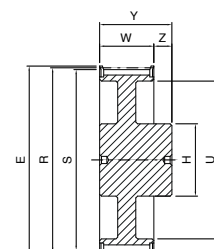

3*

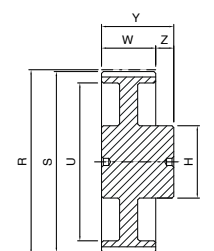

3A*

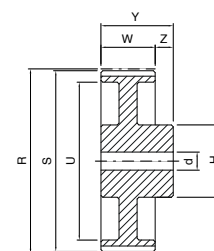

5A

* = possibile presenza di preforo con diametro fino al valore "d" indicato in tabella.

Pulegge dentate passo in pollici a mozzo pieno



PD ... H 100

H

Codice	N° denti	Tipo	E [mm]	R [mm]	S [mm]	U [mm]	H [mm]	d [mm]	W [mm]	Y [mm]	Z [mm]	Flange	Materiale
PD14H100	14	1	64,0	56,60	55,23	-	40,0	-	33,3	44,0	10,7	con flange	acciaio
PD15H100	15	1	66,5	60,64	59,27	-	45,0	-	33,3	44,0	10,7		
PD16H100	16	1	70,0	64,68	63,31	-	47,0	-	33,3	44,0	10,7		
PD17H100	17	1	75,0	68,72	67,35	-	49,0	-	33,3	44,0	10,7		
PD18H100	18	1	79,0	72,77	71,40	-	57,0	-	33,3	44,0	10,7		
PD19H100	19	1	82,5	76,81	75,44	-	60,0	-	33,3	44,0	10,7		
PD20H100	20	1	87,0	80,85	79,48	-	64,0	-	33,3	44,0	10,7		
PD21H100	21	1	91,0	84,89	83,52	-	64,0	-	33,3	44,0	10,7		
PD22H100	22	1	94,0	88,94	87,57	-	70,0	-	33,3	44,0	10,7		
PD23H100	23	1	97,0	92,98	91,61	-	72,0	-	33,3	44,0	10,7		
PD24H100	24	1	102,0	97,02	95,65	-	80,0	-	33,3	44,0	10,7		
PD25H100	25	1	106,0	101,06	99,69	-	80,0	-	33,3	44,0	10,7		
PD26H100	26	1	112,0	105,11	103,74	-	85,0	-	33,3	44,0	10,7		
PD27H100	27	1	115,0	109,15	107,78	-	88,0	-	33,3	44,0	10,7		
PD28H100	28	1	120,0	113,19	111,82	-	94,0	-	33,3	48,0	14,7		
PD29H100	29	1	120,0	117,23	115,86	-	96,0	-	33,3	48,0	14,7		
PD30H100	30	1	128,0	121,28	119,91	-	104,0	-	33,3	50,0	16,7		
PD32H100	32	1	135,0	129,36	127,99	-	112,0	-	33,3	52,0	18,7		
PD33H100	33	1	142,0	133,40	132,03	-	112,0	-	33,3	52,0	18,7		
PD34H100	34	1	142,0	137,45	136,08	-	116,0	-	33,3	52,0	18,7		
PD35H100	35	3	150,0	141,49	140,12	118,0	75,0	12,0	33,3	52,0	18,7		
PD36H100	36	3	150,0	145,53	144,16	118,0	75,0	12,0	33,3	52,0	18,7		
PD38H100	38	3	158,0	153,62	152,25	126,0	75,0	12,0	33,3	52,0	18,7		
PD40H100	40	3	168,0	161,70	160,33	134,0	75,0	12,0	33,3	54,0	20,7		
PD44H100	44	3	184,0	177,87	176,50	150,0	75,0	12,0	33,3	54,0	20,7		
PD45H100	45	3	192,0	181,91	180,54	154,0	7,05	12,0	33,3	54,0	20,7		
PD48H100	48	3	200,0	194,04	192,67	166,0	75,0	12,0	33,3	60,0	26,7		
PD50H100	50	3A	-	202,13	200,76	174,0	75,0	18,0	33,3	60,0	26,7		
PD52H100	52	3A	-	210,21	208,84	182,0	75,0	18,0	33,3	60,0	26,7		
PD60H100	60	3A	-	242,55	241,18	215,0	80,0	18,0	33,3	60,0	26,7		
PD70H100	70	3A	-	282,98	281,61	255,0	80,0	18,0	33,3	60,0	26,7		
PD72H100	72	3A	-	291,06	289,69	263,0	80,0	18,0	33,3	60,0	26,7		
PD84H100	84	5B	-	339,57	338,20	312,0	90,0	18,0	33,3	60,0	26,7		
PD90H100*	90	5B	-	364,01	362,7	336,0	90,0	18,0	33,3	60,0	26,7		
PD96H100	96	5B	-	388,08	386,71	360,0	100,0	18,0	33,3	60,0	26,7		
PD120H100	120	5B	-	485,10	483,73	458,0	100,0	18,0	33,3	60,0	26,7		
PD156H100	156	5B	-	630,63	629,26	603,0	120,0	18,0	33,3	60,0	26,7		

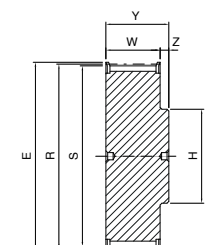

1

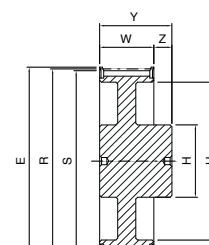

3*

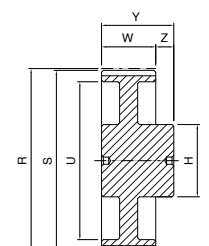

3A*

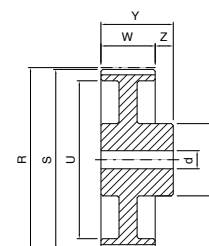

5A

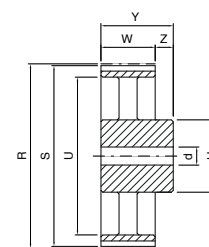

5B

* Per dimensioni e forma costruttiva contattare l'ufficio tecnico.

* = possibile presenza di preforo con diametro fino al valore "d" indicato in tabella.

PULEGGE DENTATE

Pulegge dentate passo in pollici a mozzo pieno



PD ... H 150

H

Codice	N° denti	Tipo	E [mm]	R [mm]	S [mm]	U [mm]	H [mm]	d [mm]	W [mm]	Y [mm]	Z [mm]	Flange	Materiale
PD14H150	14	1	64,0	56,60	55,23	-	40,0	-	46,0	58,0	12,0	con flange	acciaio
PD15H150	15	1	66,5	60,64	59,27	-	45,0	-	46,0	58,0	12,0		
PD16H150	16	1	70,0	64,68	63,31	-	47,0	-	46,0	58,0	12,0		
PD17H150	17	1	75,0	68,72	67,35	-	49,0	-	46,0	58,0	12,0		
PD18H150	18	1	79,0	72,77	71,40	-	57,0	-	46,0	58,0	12,0		
PD19H150	19	1	82,5	76,81	75,44	-	60,0	-	46,0	58,0	12,0		
PD20H150	20	1	87,0	80,85	79,48	-	64,0	-	46,0	58,0	12,0		
PD21H150	21	1	91,0	84,89	83,52	-	64,0	-	46,0	58,0	12,0		
PD22H150	22	1	94,0	88,94	87,57	-	70,0	-	46,0	58,0	12,0		
PD23H150	23	1	97,0	92,98	91,61	-	72,0	-	46,0	58,0	12,0		
PD24H150	24	1	102,0	97,02	95,65	-	80,0	-	46,0	58,0	12,0		
PD25H150	25	1	106,0	101,06	99,69	-	80,0	-	46,0	58,0	12,0		
PD26H150	26	1	112,0	105,11	103,74	-	85,0	-	46,0	58,0	12,0		
PD27H150	27	1	115,0	109,15	107,78	-	88,0	-	46,0	58,0	12,0		
PD28H150	28	1	120,0	113,19	111,82	-	94,0	-	46,0	58,0	12,0		
PD29H150	29	1	120,0	117,23	115,86	-	96,0	-	46,0	58,0	12,0		
PD30H150	30	1	128,0	121,28	119,91	-	104,0	-	46,0	58,0	12,0		
PD32H150	32	1	135,0	129,36	127,99	-	112,0	-	46,0	58,0	12,0		
PD33H150	33	1	142,0	133,40	132,03	-	112,0	-	46,0	58,0	12,0		
PD34H150	34	1	142,0	137,45	136,08	-	116,0	-	46,0	58,0	12,0		
PD35H150	35	3	150,0	141,49	140,12	118,0	75,0	12,0	46,0	58,0	12,0		
PD36H150	36	3	150,0	145,53	144,16	118,0	75,0	12,0	46,0	58,0	12,0		
PD38H150	38	3	158,0	153,62	152,25	126,0	75,0	12,0	46,0	58,0	12,0		
PD40H150	40	3	168,0	161,70	160,33	134,0	75,0	12,0	46,0	70,0	24,0		
PD44H150	44	3	184,0	177,87	176,50	150,0	75,0	18,0	46,0	70,0	24,0		
PD45H150	45	3	192,0	181,91	180,54	154,0	75,0	18,0	46,0	70,0	24,0		
PD48H150	48	3	200,0	194,04	192,67	166,0	75,0	18,0	46,0	70,0	24,0		
PD50H150	50	3A	-	202,13	200,76	174,0	75,0	18,0	46,0	70,0	24,0		
PD52H150	52	3A	-	210,21	208,84	182,0	75,0	18,0	46,0	70,0	24,0		
PD58H150	58	3A	-	234,47	233,10	207,0	80,0	-	46,0	70,0	24,0		
PD60H150	60	3A	-	242,55	241,18	215,0	80,0	18,0	46,0	70,0	24,0		
PD70H150	70	3A	-	282,98	281,61	255,0	80,0	24,0	46,0	70,0	24,0		
PD72H150	72	3A	-	291,06	289,69	263,0	80,0	24,0	46,0	70,0	24,0		
PD84H150	84	5B	-	339,57	338,20	312,0	90,0	24,0	46,0	70,0	24,0		
PD96H150	96	5B	-	388,08	386,71	360,0	100,0	24,0	46,0	70,0	24,0		
PD120H150	120	5B	-	485,10	483,73	458,0	100,0	24,0	46,0	70,0	24,0		
PD156H150	156	5B	-	630,63	629,26	603,0	120,0	24,0	46,0	70,0	24,0		

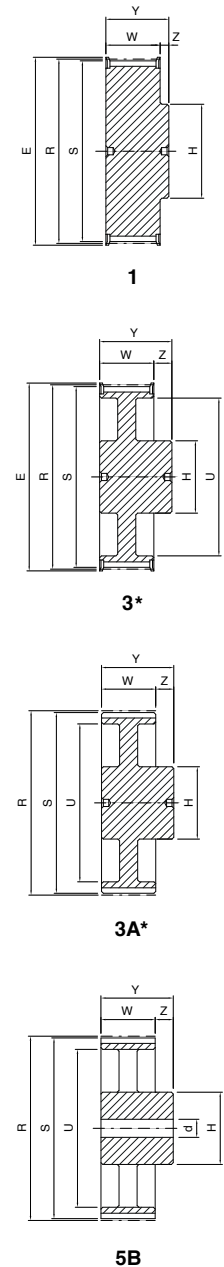

* = possibile presenza di preforo con diametro fino al valore "d" indicato in tabella.

Pulegge dentate passo in pollici a mozzo pieno



PD ... H 200

H

Codice	N° denti	Tipo	E [mm]	R [mm]	S [mm]	U [mm]	H [mm]	d [mm]	W [mm]	Y [mm]	Z [mm]	Flange	Materiale
PD14H200	14	1	64,0	56,60	55,23	-	40,0	-	59,5	72,0	12,5	con flange	acciaio
PD15H200	15	1	66,5	60,64	59,27	-	45,0	-	59,5	72,0	12,5		
PD16H200	16	1	70,0	64,68	63,31	-	47,0	-	59,5	72,0	12,5		
PD17H200	17	1	75,0	68,72	67,35	-	49,0	-	59,5	72,0	12,5		
PD18H200	18	1	79,0	72,77	71,40	-	57,0	-	59,5	72,0	12,5		
PD19H200	19	1	82,5	76,81	75,44	-	60,0	-	59,5	72,0	12,5		
PD20H200	20	1	87,0	80,85	79,48	-	64,0	-	59,5	72,0	12,5		
PD21H200	21	1	91,0	84,89	83,52	-	64,0	-	59,5	72,0	12,5		
PD22H200	22	1	94,0	88,94	87,57	-	70,0	-	59,5	72,0	12,5		
PD23H200	23	1	97,0	92,98	91,61	-	72,0	-	59,5	72,0	12,5		
PD24H200	24	1	102,0	97,02	95,65	-	80,0	-	59,5	72,0	12,5		
PD25H200	25	1	106,0	101,06	99,69	-	80,0	-	59,5	72,0	12,5		
PD26H200	26	1	112,0	105,11	103,74	-	85,0	-	59,5	72,0	12,5		
PD27H200	27	1	115,0	109,15	107,78	-	88,0	-	59,5	72,0	12,5		
PD28H200	28	1	120,0	113,19	111,82	-	94,0	-	59,5	72,0	12,5		
PD29H200	29	1	120,0	117,23	115,86	-	96,0	-	59,5	72,0	12,5		
PD30H200	30	1	128,0	121,28	119,91	-	104,0	-	59,5	72,0	12,5		
PD32H200	32	1	135,0	129,36	127,99	-	112,0	-	59,5	72,0	12,5		
PD33H200	33	1	142,0	133,40	132,03	-	112,0	-	59,5	72,0	12,5		
PD34H200	34	1	142,0	137,45	136,08	-	116,0	-	59,5	72,0	12,5		
PD35H200	35	3	150,0	141,49	140,12	118,0	80,0	12,0	59,5	72,0	12,5		
PD36H200	36	3	150,0	145,53	144,16	118,0	80,0	12,0	59,5	72,0	12,5		
PD38H200	38	3	158,0	153,62	152,25	126,0	80,0	12,0	59,5	72,0	12,5		
PD40H200	40	3	168,0	161,70	160,33	134,0	80,0	12,0	59,5	72,0	12,5		
PD44H200	44	3	184,0	177,87	176,50	150,0	80,0	18,0	59,5	72,0	12,5		
PD45H200	45	3	192,0	181,91	180,54	154,0	80,0	18,0	59,5	72,0	12,5		
PD48H200	48	3	200,0	194,04	192,67	166,0	80,0	24,0	59,5	80,0	20,5		
PD49H200	49	3A	-	198,08	196,71	170,0	80,0	24,0	59,5	80,0	20,5		
PD50H200	50	3A	-	202,13	200,76	174,0	80,0	24,0	59,5	80,0	20,5		
PD52H200	52	3A	-	210,21	208,84	182,0	80,0	24,0	59,5	80,0	20,5		
PD58H200	58	3A	-	234,47	233,10	207,0	90,0	-	59,5	80,0	20,5		
PD60H200	60	3A	-	242,55	241,18	215,0	90,0	24,0	59,5	80,0	20,5		
PD70H200	70	3A	-	282,98	281,61	255,0	90,0	28,0	59,5	80,0	20,5		
PD72H200	72	3A	-	291,06	289,69	263,0	90,0	28,0	59,5	80,0	20,5		
PD84H200	84	5B	-	339,57	338,20	312,0	100,0	28,0	59,5	80,0	20,5		
PD94H200	94	5B	-	380,00	378,63	352,0	100,0	28,0	59,5	80,0	20,5		
PD96H200	96	5B	-	388,08	386,71	360,0	100,0	28,0	59,5	80,0	20,5		
PD106H200	106	5B	-	428,51	427,14	401,0	100,0	28,0	59,5	80,0	20,5		
PD120H200	120	5B	-	485,10	483,73	458,0	120,0	28,0	59,5	80,0	20,5		
PD156H200	156	5B	-	630,63	629,26	603,0	130,0	28,0	59,5	80,0	20,5		

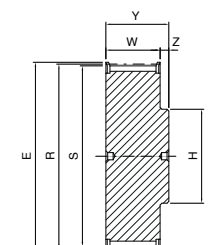

1

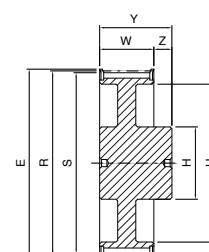

3*

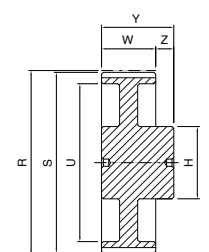

3A*

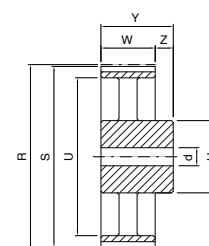

5B

PULEGGE DENTATE

* = possibile presenza di preforo con diametro fino al valore "d" indicato in tabella.

Pulegge dentate passo in pollici a mozzo pieno



PD ... H 300

H

Codice	N° denti	Tipo	E [mm]	R [mm]	S [mm]	U [mm]	H [mm]	d [mm]	W [mm]	Y [mm]	Z [mm]	Flange	Materiale
PD14H300	14	1	64,0	56,60	55,23	-	40,0	-	85,7	98,0	12,3	con flange	acciaio
PD15H300	15	1	66,0	60,64	59,27	-	45,0	-	85,7	98,0	12,3		
PD16H300	16	1	70,0	64,68	63,31	-	47,0	-	85,7	98,0	12,3		
PD17H300	17	1	75,0	68,72	67,35	-	49,0	-	85,7	98,0	12,3		
PD18H300	18	1	79,0	72,77	71,40	-	57,0	-	85,7	98,0	12,3		
PD19H300	19	1	83,0	76,81	75,44	-	60,0	-	85,7	98,0	12,3		
PD20H300	20	1	87,0	80,85	79,48	-	64,0	-	85,7	98,0	12,3		
PD21H300	21	1	91,0	84,89	83,52	-	64,0	-	85,7	98,0	12,3		
PD22H300	22	1	93,0	88,94	87,57	-	70,0	-	85,7	98,0	12,3		
PD23H300	23	1	97,0	92,98	91,61	-	72,0	-	85,7	98,0	12,3		
PD24H300	24	1	102,0	97,02	95,65	-	80,0	-	85,7	98,0	12,3		
PD25H300	25	1	106,0	101,06	99,69	-	80,0	-	85,7	98,0	12,3		
PD26H300	26	1	112,0	105,11	103,74	-	85,0	-	85,7	98,0	12,3		
PD27H300	27	1	115,0	109,15	107,78	-	88,0	-	85,7	98,0	12,3		
PD28H300	28	1	120,0	113,19	111,92	-	94,0	-	85,7	98,0	12,3		
PD29H300	29	1	120,0	117,23	115,86	-	96,0	-	85,7	98,0	12,3		
PD30H300	30	1	128,0	121,28	119,91	-	104,0	-	85,7	98,0	12,3		
PD32H300	32	1	135,0	129,36	127,99	-	112,0	-	85,7	98,0	12,3		
PD33H300	33	1	142,0	133,40	132,03	-	112,0	-	85,7	98,0	12,3		
PD34H300	34	1	142,0	137,45	136,08	-	116,0	-	85,7	98,0	12,3		
PD35H300	35	3	150,0	141,49	140,12	118,0	75,0	18,0	85,7	98,0	12,3		
PD36H300	36	3	150,0	145,53	144,16	118,0	80,0	18,0	85,7	98,0	12,3		
PD38H300	38	3	158,0	153,62	152,25	126,0	80,0	18,0	85,7	98,0	12,3		
PD40H300*	40	3	168	161,7	160,32	134	80	-	85,7	98	12,3		
PD44H300	44	3	184,0	177,87	176,50	150,0	80,0	24,0	85,7	98,0	12,3		
PD45H300	45	3	192,0	181,91	180,54	154,0	80,0	24,0	85,7	98,0	12,3		
PD48H300	48	3	200,0	194,04	192,67	166,0	90,0	24,0	85,7	98,0	12,3		
PD52H300	52	3A	-	210,21	208,84	182,0	90,0	24,0	85,7	98,0	12,3		
PD58H300	58	3A	-	234,47	233,10	207,0	100,0	-	85,7	98,0	12,3		
PD60H300	60	3A	-	242,55	241,18	215,0	100,0	24,0	85,7	98,0	12,3		
PD70H300	70	3A	-	282,98	281,61	255,0	100,0	28,0	85,7	98,0	12,3		
PD72H300	72	3A	-	291,06	289,69	263,0	100,0	28,0	85,7	98,0	12,3		
PD84H300	84	5B	-	339,57	338,20	312,0	100,0	28,0	85,7	98,0	12,3		
PD94H300	94	5B	-	380,00	378,63	352,0	100,0	28,0	85,7	98,0	12,3		
PD96H300	96	5B	-	388,08	386,71	360,0	110,0	28,0	85,7	98,0	12,3		
PD120H300	120	5B	-	485,10	483,73	458,0	120,0	28,0	85,7	98,0	12,3		
PD156H300	156	5B	-	630,63	629,26	603,0	130,0	28,0	85,7	98,0	12,3		

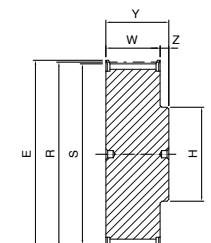

1

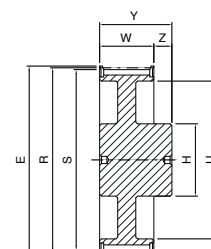

3*

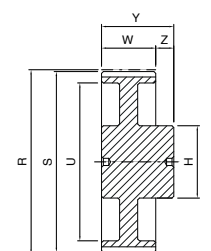

3A*

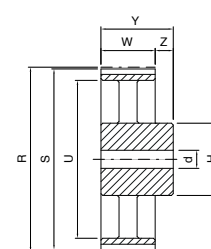

5B

* Per dimensioni e forma costruttiva contattare l'ufficio tecnico.

* = possibile presenza di preforo con diametro fino al valore "d" indicato in tabella.

Pulegge dentate passo in pollici a mozzo pieno



PD ... XH 200

XH

Codice	N° denti	Tipo	E [mm]	R [mm]	S [mm]	U [mm]	H [mm]	d [mm]	W [mm]	Y [mm]	Z [mm]	Flange	Materiale
PD18XH200	18	1	134,0	127,34	124,55	-	100,0	-	65,0	80,0	15,0	con flange	ghisa
PD19XH200	19	1	142,0	134,41	131,62	-	107,0	-	65,0	80,0	15,0		
PD20XH200	20	1	150,0	141,49	138,70	-	114,0	-	65,0	80,0	15,0		
PD21XH200	21	1	158,0	148,56	145,77	-	122,0	-	65,0	80,0	15,0		
PD22XH200	22	1	166,0	155,64	152,85	-	128,0	-	65,0	80,0	15,0		
PD24XH200	24	1	177,0	169,79	167,00	-	141,0	-	65,0	80,0	15,0		
PD25XH200	25	3	186,0	176,86	174,07	-	90,0	-	65,0	80,0	15,0		
PD26XH200	26	3	191,0	183,94	181,15	-	90,0	-	65,0	80,0	15,0		
PD27XH200	27	1	200,0	191,01	188,22	-	158,0	-	65,0	80,0	15,0		
PD28XH200	28	1	209,0	198,08	195,29	-	169,0	-	65,0	80,0	15,0		
PD30XH200	30	3	216,0	212,23	209,44	170,0	110,0	-	65,0	80,0	15,0		
PD32XH200	32	3	232,0	226,38	223,59	184,0	110,0	-	65,0	80,0	15,0		
PD34XH200	34	3	261,0	240,53	237,74	198,0	110,0	-	65,0	80,0	15,0		
PD40XH200	40	3	288,0	282,98	280,19	241,0	120,0	-	65,0	100,0	35,0		
PD46XH200	46	5	-	325,42	322,63	283,0	120,0	19,0	65,0	100,0	35,0		
PD48XH200	48	5A	-	339,57	336,78	297,0	120,0	19,0	65,0	100,0	35,0		
PD60XH200	60	5A	-	424,47	421,68	382,0	130,0	19,0	65,0	100,0	35,0		
PD72XH200	72	5B	-	509,36	506,57	467,0	140,0	19,0	65,0	100,0	35,0		
PD84XH200	84	5B	-	594,25	591,46	552,0	150,0	19,0	65,0	100,0	35,0		
PD96XH200	96	5B	-	679,14	676,35	637,0	160,0	19,0	65,0	100,0	35,0		

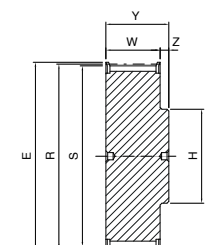

1

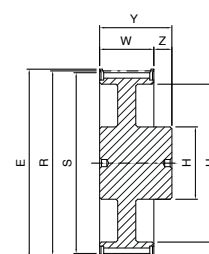

3*

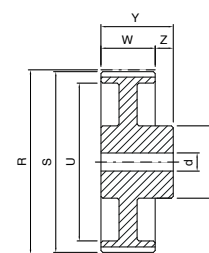

5A

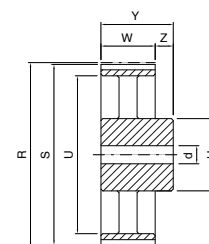

5B

PULEGGE DENTATE

* = possibile presenza di preforo con diametro fino al valore "d" indicato in tabella.

Pulegge dentate passo in pollici a mozzo pieno



PD ... XH 300

XH

Codice	N° denti	Tipo	E [mm]	R [mm]	S [mm]	U [mm]	H [mm]	d [mm]	W [mm]	Y [mm]	Z [mm]	Flange	Materiale
PD18XH300	18	1	134,0	127,34	124,55	-	100,0	-	92,0	107,0	15,0	con flange	ghisa
PD19XH300	19	1	142,0	134,41	131,62	-	107,0	-	92,0	107,0	15,0		
PD20XH300	20	1	150,0	141,49	138,70	-	114,0	-	92,0	107,0	15,0		
PD21XH300	21	1	158,0	148,56	145,77	-	122,0	-	92,0	107,0	15,0		
PD22XH300	22	1	166,0	155,64	152,85	-	128,0	-	92,0	107,0	15,0		
PD24XH300	24	1	177,0	169,79	167,00	-	141,0	-	92,0	107,0	15,0		
PD25XH300	25	1	186,0	176,86	174,07	-	148,0	-	92,0	107,0	15,0		
PD26XH300	26	1	191,0	183,94	181,15	-	157,0	-	92,0	107,0	15,0		
PD27XH300	27	1	200,0	191,01	188,22	-	158,0	-	92,0	107,0	15,0		
PD28XH300	28	1	209,0	198,08	195,29	-	169,0	-	92,0	107,0	15,0		
PD30XH300	30	3	216,0	212,23	209,44	170,0	110,0	-	92,0	107,0	15,0		
PD32XH300	32	3	232,0	226,38	223,59	184,0	110,0	-	92,0	107,0	15,0		
PD34XH300	34	3	261,0	240,53	237,74	198,0	110,0	-	92,0	107,0	15,0		
PD40XH300	40	3	288,0	282,98	280,19	241,0	120,0	-	92,0	100,0	8,0		
PD46XH300	46	5A	-	325,42	322,63	283,0	120,0	19,0	92,0	100,0	8,0		
PD48XH300	48	5A	-	339,57	336,78	297,0	120,0	19,0	92,0	100,0	8,0		
PD60XH300	60	5A	-	424,47	421,68	382,0	120,0	19,0	92,0	100,0	8,0		
PD72XH300	72	5B	-	509,36	506,57	467,0	140,0	19,0	92,0	120,0	28,0		
PD84XH300	84	5B	-	594,25	591,46	552,0	160,0	19,0	92,0	120,0	28,0		
PD96XH300	96	5B	-	679,14	676,35	637,0	160,0	19,0	92,0	120,0	28,0		

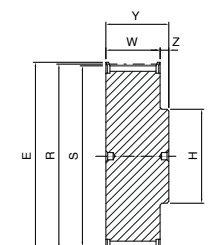

1

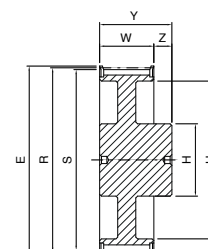

3

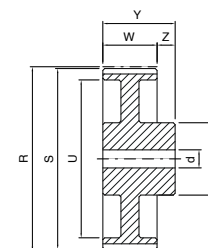

5A

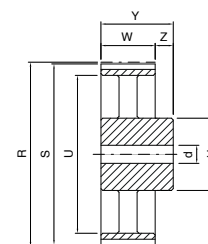

5B

Pulegge dentate passo in pollici a mozzo pieno



PD ... XH400

XH

Codice	N° denti	Tipo	E [mm]	R [mm]	S [mm]	U [mm]	H [mm]	d [mm]	W [mm]	Y [mm]	Z [mm]	Flange	Materiale
PD18XH400	18	1	134,0	127,34	124,55	-	100,0	-	119,0	135,0	16,0	con flange	ghisa
PD19XH400	19	1	142,0	134,41	131,62	-	107,0	-	119,0	135,0	16,0		
PD20XH400	20	1	150,0	141,49	138,70	-	114,0	-	119,0	135,0	16,0		
PD21XH400	21	1	158,0	148,56	145,77	-	122,0	-	119,0	135,0	16,0		
PD22XH400	22	1	166,0	155,64	152,85	-	128,0	-	119,0	135,0	16,0		
PD24XH400	24	1	177,0	169,79	167,00	-	141,0	-	119,0	135,0	16,0		
PD25XH400	25	1	186,0	176,86	174,07	-	148,0	-	119,0	135,0	16,0		
PD26XH400	26	1	191,0	183,94	181,15	-	157,0	-	119,0	135,0	16,0		
PD27XH400	27	1	200,0	191,01	188,22	-	158,0	-	119,0	135,0	16,0		
PD28XH400	28	1	209,0	198,08	195,29	-	169,0	-	119,0	135,0	16,0		
PD30XH400	30	3	216,0	212,23	209,44	170,0	120,0	-	119,0	135,0	16,0		
PD32XH400	32	3	232,0	226,38	223,59	184,0	120,0	-	119,0	135,0	16,0		
PD40XH400	40	3	288,0	282,98	280,19	241,0	120,0	-	119,0	135,0	16,0		
PD48XH400	48	5A	-	339,57	336,78	297,0	140,0	19,0	119,0	135,0	16,0		
PD60XH400	60	5A	-	424,47	421,68	382,0	140,0	19,0	119,0	135,0	16,0		
PD70XH400	70	5B	-	495,21	492,42	453,0	140,0	19,0	119,0	135,0	16,0		
PD72XH400	72	5B	-	509,36	506,57	467,0	140,0	19,0	119,0	135,0	16,0		
PD78XH400	78	5B	-	551,80	549,01	510,0	140,0	19,0	119,0	135,0	16,0		
PD84XH400	84	5B	-	594,25	591,46	552,0	160,0	19,0	119,0	135,0	16,0		
PD96XH400	96	5B	-	679,14	676,35	637,0	160,0	19,0	119,0	135,0	16,0		

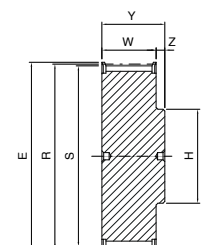

1

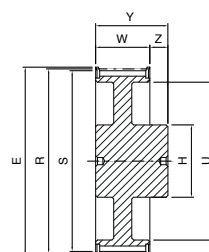

3

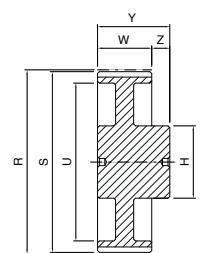

3A

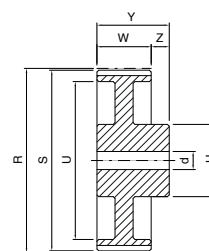

5A

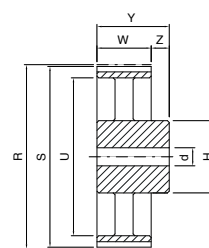

5B

PULEGGE DENTATE

Dimensioni delle pulegge dentate passo in pollici per montaggio con bussola conica SER-SIT®

Passi L - H - XH



Esempio di codifica

PBD 40 L 050

Pulegge passo in pollici per bussola conica

Numero denti della puleggia

Passo

Larghezza della cinghia in pollici x 100

PBD ... L050

Codice	N° denti	Tipo	Bussola conica SER-SIT®		E [mm]	R [mm]	S [mm]	U [mm]	H [mm]	W [mm]	Y [mm]	Z [mm]	Flange	Materiale
			Tipo	Foro max.										
PBD18L050	18	2	1108	28	60,0	54,57	53,81	-	47,0	19,0	22,0	3,0	con flange	acciaio
PBD19L050	19	2	1108	28	64,0	57,61	56,84	-	47,0	19,0	22,0	3,0		
PBD20L050	20	2	1108	28	66,5	60,64	59,88	-	48,0	19,0	22,0	3,0		
PBD21L050	21	2	1108	28	70,0	63,67	62,91	-	48,0	19,0	22,0	3,0		
PBD22L050	22	2	1108	28	75,0	68,70	65,94	-	51,0	19,0	22,0	3,0		
PBD23L050	23	2	1108	28	79,0	69,73	68,97	-	51,0	19,0	22,0	3,0		
PBD24L050	24	2	1108	28	79,0	72,77	72,01	-	58,0	19,0	22,0	3,0		
PBD25L050	25	2	1108	28	82,5	75,80	75,04	-	58,0	19,0	22,0	3,0		
PBD26L050	26	2	1108	28	86,0	78,83	78,07	-	58,0	19,0	22,0	3,0		
PBD27L050	27	2	1108	28	86,0	81,86	81,10	-	58,0	19,0	22,0	3,0		
PBD28L050	28	2	1108	28	91,0	84,89	84,13	-	58,0	19,0	22,0	3,0		
PBD30L050	30	2	1108	28	97,0	90,96	90,20	-	58,0	19,0	22,0	3,0		
PBD32L050	32	2	1108	28	102,0	97,02	96,26	-	58,0	19,0	22,0	3,0		
PBD34L050*	34	2	1108	28	*	103,07	102,32	-	58,0	19,0	22,0	3,0		
PBD35L050*	35	9	1108	28	*	106,12	105,35	84,0	58,0	19,0	22,0	3,0		
PBD36L050	36	9	1108	28	115,0	109,15	108,39	84,0	58,0	19,0	22,0	3,0		
PBD40L050	40	2	1610	42	128,0	121,28	120,52	-	90,0	19,0	25,0	6,0		
PBD41L050*	41	2	1610	42	*	124,3	123,55	-	90,0	19,0	25,0	6,0		
PBD42L050*	42	9	1610	42	*	127,33	126,58	110,0	90,0	19,0	25,0	6,0		
PBD44L050	44	9	1610	42	142,0	133,40	132,64	110,0	90,0	19,0	25,0	6,0		
PBD48L050	48	9	1610	42	150,0	145,53	144,77	126,0	90,0	19,0	25,0	6,0		
PBD49L050*	49	9A	1610	42	-	148,56	147,8	132,0	90,0	19,0	25,0	6,0		
PBD52L050*	52	9A	1610	42	-	157,65	156,89	138,0	90,0	19,0	25,0	6,0		
PBD56L050	56	9A	1610	42	-	169,79	169,02	152,0	90,0	19,0	25,0	6,0		
PBD57L050*	57	9A	1610	42	-	172,82	172,06	152,0	90,0	19,0	25,0	6,0		
PBD60L050	60	11A	1610	42	-	181,91	181,15	162,0	90,0	19,0	25,0	3,0		
PBD65L050*	65	11B	1610	42	-	197,06	196,3	178,0	90,0	19,0	25,0	3,0		
PBD72L050	72	11B	1610	42	-	218,30	217,54	199,0	90,0	19,0	25,0	3,0		
PBD84L050	84	11B	1610	42	-	254,68	253,92	235,0	90,0	19,0	25,0	3,0		
PBD90L050*	90	11B	1610	42	-	272,87	272,11	253,0	90,0	19,0	25,0	3,0		
PBD96L050	96	11B	2012	50	-	291,06	290,30	270,0	110,0	19,0	32,0	6,5		
PBD120L050	120	11B	2012	50	-	363,07	344,00	344,0	110,0	19,0	32,0	6,5		

* Per dimensioni e forma costruttiva contattare l'ufficio tecnico.

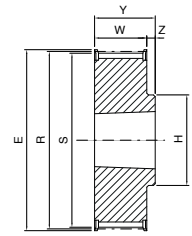

2

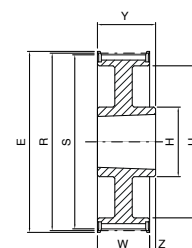

9

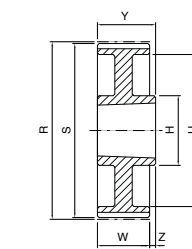

9A

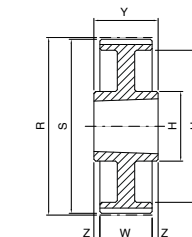

11A

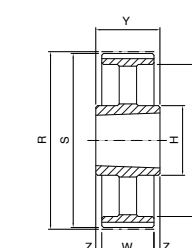

11B

Pulegge passo in pollici per montaggio con bussola conica SER-SIT®



PBD ... L075

L

Codice	N° denti	Tipo	Bussola conica SER-SIT®		E [mm]	R [mm]	S [mm]	U [mm]	H [mm]	W [mm]	Y [mm]	Z [mm]	Flange	Materiale
			Tipo	Foro max.										
PBD17L075*	17	4	1108	28	58,0	51,40	53,11	38,0	-	25,0	22,0	3,0	con flange	acciaio
PBD18L075	18	4	1108	28	60,0	54,57	53,81	38,0	-	25,0	22,0	3,0		
PBD19L075	19	4	1108	28	64,0	57,61	56,84	38,0	-	25,0	22,0	3,0		
PBD20L075	20	4	1108	28	66,5	60,64	59,88	46,0	-	25,0	22,0	3,0		
PBD21L075	21	4	1108	28	70,0	63,67	62,91	46,0	-	25,0	22,0	3,0		
PBD22L075	22	4	1108	28	75,0	68,70	65,94	46,0	-	25,0	22,0	3,0		
PBD23L075	23	4	1108	28	79,0	69,73	68,97	46,0	-	25,0	22,0	3,0		
PBD24L075	24	4	1108	28	79,0	72,77	72,01	53,0	-	25,0	22,0	3,0		
PBD25L075	25	4	1108	28	82,5	75,80	75,04	53,0	-	25,0	22,0	3,0		
PBD26L075	26	4	1108	28	86,0	78,83	78,07	60,0	-	25,0	22,0	3,0		
PBD27L075	27	4	1108	28	86,0	81,86	81,10	60,0	-	25,0	22,0	3,0		
PBD28L075	28	4	1108	28	91,0	84,89	84,13	65,0	-	25,0	22,0	3,0		
PBD29L075*	29	4	1108	28	*	87,92	87,15	65,0	-	25,0	22,0	3,0		
PBD30L075	30	4	1108	28	97,0	90,96	90,20	68,0	-	25,0	22,0	3,0		
PBD32L075	32	4	1108	28	102,0	97,02	96,26	76,0	-	25,0	22,0	3,0		
PBD35L075*	35	6	1610	42	*	106,12	105,35	-	-	25,0	25,0	-		
PBD36L075	36	6	1610	42	115,0	109,15	108,39	-	-	25,0	25,0	-		
PBD40L075	40	6	1610	42	128,0	121,28	120,52	-	-	25,0	25,0	-		
PBD42L075*	42	7	1610	42	*	127,33	126,58	110,0	90,0	25,0	25,0	-		
PBD44L075	44	7	1610	42	142,0	133,40	132,64	110,0	90,0	25,0	25,0	-		
PBD45L075*	45	7	1610	42	*	136,44	135,67	118,0	90,0	25,0	25,0	-		
PBD48L075	48	7	1610	42	150,0	145,53	144,77	126,0	90,0	25,0	25,0	-		
PBD49L075*	49	7A	1610	42	-	148,56	147,80	132,0	90,0	25,0	25,0	-		
PBD52L075	52	7A	1610	42	-	157,66	156,90	138,0	90,0	25,0	25,0	-		
PBD56L075*	56	7A	1610	42	-	169,79	169,03	152,0	90,0	25,0	25,0	-		
PBD60L075	60	7A	1610	42	-	181,91	181,15	162,0	90,0	25,0	25,0	-		
PBD65L075*	65	7A	1610	42	-	197,06	196,30	178,0	90,0	25,0	25,0	-		
PBD66L075	66	7A	1610	42	-	200,11	199,34	178,0	90,0	25,0	25,0	-		
PBD72L075	72	7B	1610	42	-	218,30	217,54	199,0	90,0	25,0	25,0	-		
PBD84L075	84	11B	2012	50	-	254,68	253,92	235,0	110,0	25,0	32,0	3,5		
PBD90L075*	90	11B	2012	50	-	272,87	272,11	253,0	110,0	25,0	32,0	3,5		
PBD96L075	96	11B	2012	50	-	291,06	290,30	270,0	110,0	25,0	32,0	3,5		
PBD120L075	120	11B	2012	50	-	363,83	363,07	344,0	110,0	25,0	32,0	3,5		

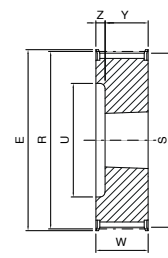

4

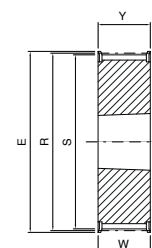

6

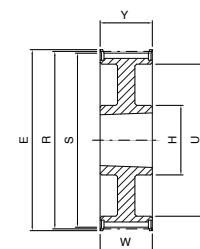

7

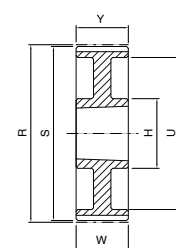

7A

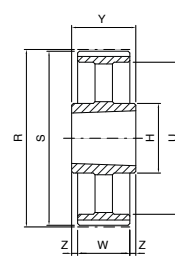

11B

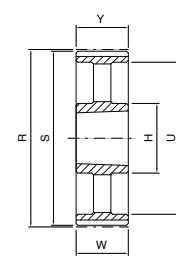

7B

* Per dimensioni e forma costruttiva contattare l'ufficio tecnico.

PULEGGE DENTATE

Pulegge passo in pollici per montaggio con bussola conica SER-SIT®



PBD ... L100

L

Codice	N° denti	Tipo	Bussola conica SER-SIT®		E [mm]	R [mm]	S [mm]	U [mm]	H [mm]	W [mm]	Y [mm]	Z [mm]	Flange	Materiale
			Tipo	Foro max.										
PBD18L100	18	4	1108	28	60,0	54,57	53,81	38,0	-	32,0	22,0	10,0	con flange	acciaio
PBD19L100	19	4	1108	28	64,0	57,61	56,84	38,0	-	32,0	22,0	10,0		
PBD20L100	20	4	1108	28	66,5	60,64	59,88	46,0	-	32,0	22,0	10,0		
PBD21L100	21	4	1108	28	70,0	63,67	62,91	46,0	-	32,0	22,0	10,0		
PBD22L100	22	4	1108	28	75,0	68,70	65,94	46,0	-	32,0	22,0	10,0		
PBD23L100	23	4	1108	28	79,0	69,73	68,97	46,0	-	32,0	22,0	10,0		
PBD24L100	24	4	1108	28	79,0	72,77	72,01	53,0	-	32,0	22,0	10,0		
PBD25L100	25	4	1108	28	82,5	75,80	75,04	53,0	-	32,0	22,0	10,0		
PBD26L100	26	4	1108	28	86,0	78,83	78,07	60,0	-	32,0	22,0	10,0		
PBD27L100	27	4	1108	28	86,0	81,86	81,10	60,0	-	32,0	22,0	10,0		
PBD28L100	28	4	1108	28	91,0	84,89	84,13	65,0	-	32,0	22,0	10,0		
PBD30L100	30	4	1210	32	97,0	90,96	90,20	68,0	-	32,0	25,0	7,0		
PBD32L100	32	4	1210	32	102,0	97,02	96,26	76,0	-	32,0	25,0	7,0		
PBD33L100*	33	4	1610	42	*	100,04	99,29	83,0	-	32,0	25,0	7,0		
PBD34L100*	34	4	1610	42	*	103,07	102,32	85,0	-	32,0	25,0	7,0		
PBD35L100*	35	4	1610	42	*	106,12	105,35	85,0	-	32,0	25,0	7,0		
PBD36L100	36	4	1610	42	115,0	109,15	108,39	85,0	-	32,0	25,0	7,0		
PBD40L100	40	4	1610	42	128,0	121,28	120,52	100,0	-	32,0	25,0	7,0		
PBD41L100	41	4	1610	42	128,0	124,31	123,55	100,0	-	32,0	25,0	7,0		
PBD44L100	44	10	1610	42	142,0	133,40	132,64	110,0	90,0	32,0	25,0	7,0		
PBD45L100*	45	10	1610	42	*	136,44	135,67	118,0	90,0	32,0	25,0	7,0		
PBD47L100*	47	10	1610	42	*	142,5	141,73	126,0	90,0	32,0	25,0	7,0		
PBD48L100	48	10	1610	42	150,0	145,53	144,77	126,0	90,0	32,0	25,0	7,0		
PBD49L100*	49	10A	1610	42	-	148,56	147,8	132,0	90,0	32,0	25,0	7,0		
PBD50L100*	50	10A	1610	42	-	151,59	150,83	132,0	90,0	32,0	25,0	7,0		
PBD57L100*	57	10A	1610	42	-	172,82	172,06	152,0	90,0	32,0	25,0	7,0		
PBD60L100	60	8A	1610	42	-	181,91	181,15	162,0	90,0	32,0	25,0	3,5		
PBD65L100*	65	8A	1610	42	-	197,06	196,33	178,0	90,0	32,0	25,0	3,5		
PBD66L100*	66	8A	1610	42	-	200,11	199,33	178,0	90,0	32,0	25,0	3,5		
PBD72L100	72	7A	2012	50	-	218,30	217,54	199,0	110,0	32,0	32,0	-		
PBD84L100	84	7B	2012	50	-	254,68	253,92	235,0	110,0	32,0	32,0	-		
PBD90L100*	90	7B	2012	50	-	272,87	272,11	253,0	110,0	32,0	32,0	-		
PBD96L100	96	7B	2012	50	-	291,06	290,30	270,0	110,0	32,0	32,0	-		
PBD120L100	120	7B	2012	50	-	363,83	363,07	344,0	110,0	32,0	32,0	-		

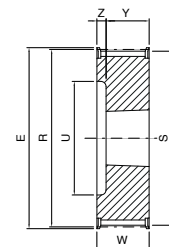

4

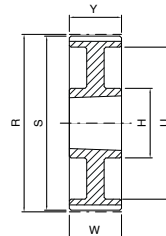

7A

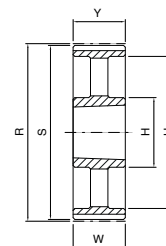

7B

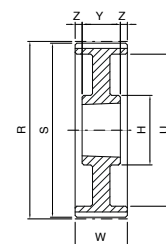

8A

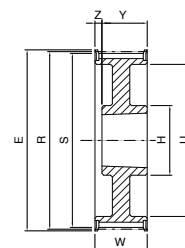

10

* Per dimensioni e forma costruttiva contattare l'ufficio tecnico.

Pulegge passo in pollici per montaggio con bussola conica SER-SIT®



PBD ... H100

H

Codice	N° denti	Tipo	Bussola conica SER-SIT®		E [mm]	R [mm]	S [mm]	U [mm]	H [mm]	W [mm]	Y [mm]	Z [mm]	Flange	Materiale
			Tipo	Foro max.										
PBD14H100	14	4	1108	28	64,0	56,60	55,23	37,0	-	31,0	22,0	9,0	con flange	acciaio
PBD15H100	15	4	1108	28	66,5	60,64	59,27	37,0	-	31,0	22,0	9,0		
PBD16H100	16	4	1108	28	70,0	64,68	63,31	46,0	-	31,0	22,0	9,0		
PBD18H100	18	4	1210	32	79,0	72,77	71,40	56,0	-	31,0	25,0	6,0		
PBD19H100	19	4	1210	32	82,5	76,81	75,44	56,0	-	31,0	25,0	6,0		
PBD20H100	20	4	1210	32	87,0	80,85	79,48	56,0	-	31,0	25,0	6,0		
PBD21H100	21	4	1210	32	91,0	84,89	83,52	62,0	-	32,0	25,0	7,0		
PBD22H100	22	4	1210	32	94,0	88,94	87,57	62,0	-	32,0	25,0	7,0		
PBD23H100	23	4	1610	42	97,0	92,98	91,61	71,0	-	32,0	25,0	7,0		
PBD24H100	24	4	1610	42	102,0	97,02	95,65	71,0	-	32,0	25,0	7,0		
PBD25H100	25	4	1610	42	106,0	101,06	99,69	78,0	-	32,0	25,0	7,0		
PBD26H100	26	4	1610	42	112,0	105,11	103,74	78,0	-	32,0	25,0	7,0		
PBD27H100	27	4	1610	42	115,0	109,15	107,78	86,0	-	32,0	25,0	7,0		
PBD28H100	28	4	1610	42	120,0	113,19	111,92	86,0	-	32,0	25,0	7,0		
PBD30H100	30	4	1610	42	128,0	121,28	119,91	95,0	-	32,0	25,0	7,0		
PBD32H100	32	10	1610	42	135,0	129,36	127,99	110,0	82,0	32,0	25,0	7,0		
PBD33H100	33	10	1615	42	137,0	133,40	132,03	112,0	82,0	32,0	25,0	-		
PBD34H100	34	10	1610	42	142,0	137,45	136,08	112,0	82,0	32,0	25,0	7,0		
PBD36H100	36	10	1610	42	150,0	145,53	144,16	120,0	82,0	32,0	25,0	7,0		
PBD38H100	38	10	1610	42	158,0	153,62	152,25	136,0	82,0	32,0	25,0	7,0		
PBD40H100	40	10	1610	42	168,0	161,70	160,33	136,0	90,0	32,0	25,0	7,0		
PBD44H100	44	7	2012	50	184,0	177,87	176,50	162,0	110,0	32,0	32,0	-		
PBD45H100	45	7	2012	50	192,0	181,91	180,54	162,0	110,0	32,0	32,0	-		
PBD48H100	48	7	2012	50	200,0	194,04	192,67	168,0	110,0	32,0	32,0	-		
PBD50H100	50	8A	2012	50	-	202,13	200,76	172,0	110,0	34,0	32,0	1,0		
PBD60H100	60	8A	2012	50	-	242,55	241,18	217,0	110,0	34,0	32,0	1,0		
PBD70H100	70	8B	2012	50	-	282,98	281,61	264,0	110,0	34,0	32,0	1,0		
PBD72H100	72	8B	2012	50	-	291,06	289,69	264,0	110,0	34,0	32,0	1,0		
PBD82H100*	82	8B	2012	50	-	331,48	330,12	312,0	110,0	34,0	32,0	1,0		
PBD84H100	84	8B	2012	50	-	339,57	338,20	312,0	120,0	34,0	32,0	1,0		
PBD96H100	96	11B	2517	65	-	388,08	386,71	357,0	120,0	34,0	45,0	5,5		
PBD120H100	120	11B	2517	65	-	485,10	483,73	457,0	120,0	34,0	45,0	5,5		

* Per dimensioni e forma costruttiva contattare l'ufficio tecnico.

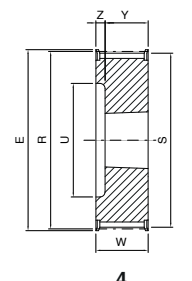

4

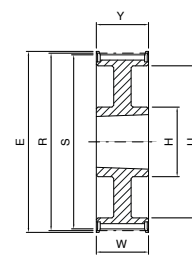

7

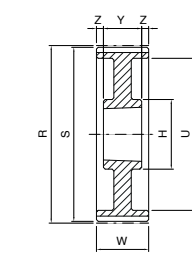

8A

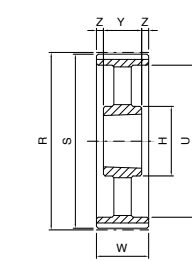

8B

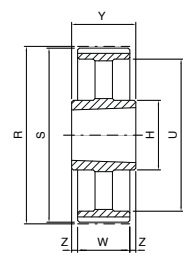

11B

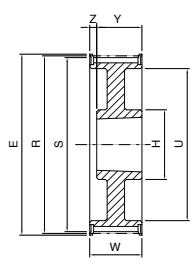

10

PULEGGE DENTATE

Pulegge passo in pollici per montaggio con bussola conica SER-SIT®



PBD ... H150

H

Codice	N° denti	Tipo	Bussola conica SER-SIT®		E [mm]	R [mm]	S [mm]	U [mm]	H [mm]	W [mm]	Y [mm]	Z [mm]	Flange	Materiale
			Tipo	Foro max.										
PBD14H150	14	4	1108	28	64,0	56,60	55,23	37,0	-	45,0	22,0	23,0	con flange	acciaio
PBD15H150*	15	4	1108	28	*	60,64	59,27	37,0	-	45,0	21,0	24,0		ghisa
PBD16H150	16	4	1108	28	70,0	64,68	63,31	46,0	-	45,0	22,0	23,0		acciaio
PBD18H150	18	4	1210	32	79,0	72,77	71,40	56,0	-	45,0	25,0	20,0		
PBD19H150	19	4	1210	32	82,5	76,81	75,44	56,0	-	45,0	25,0	20,0		
PBD20H150	20	4	1210	32	87,0	80,85	79,48	56,0	-	45,0	25,0	20,0		
PBD21H150	21	4	1210	32	91,0	84,89	83,52	67,0	-	45,0	25,0	20,0		
PBD22H150	22	4	1210	32	94,0	88,94	87,57	67,0	-	45,0	25,0	20,0		
PBD23H150	23	4	1610	42	97,0	92,98	91,61	71,0	-	45,0	25,0	20,0		
PBD24H150	24	4	1610	42	102,0	97,02	95,65	71,0	-	45,0	25,0	20,0		
PBD25H150	25	4	1610	42	106,0	101,06	99,69	78,0	-	45,0	25,0	20,0		
PBD26H150	26	4	1610	42	112,0	105,11	103,74	78,0	-	45,0	25,0	20,0		
PBD27H150	27	4	1610	42	115,0	109,15	107,78	86,0	-	45,0	25,0	20,0		
PBD28H150	28	4	1610	42	120,0	113,19	111,92	86,0	-	45,0	25,0	20,0		
PBD29H150*	29	4	1610	42	*	117,22	115,85	95,0	-	45,0	25,0	20,0		Ghisa
PBD30H150	30	4	1610	42	128,0	121,28	119,91	95,0	-	45,0	25,0	20,0		
PBD32H150	32	10	1610	42	135,0	129,36	127,99	110,0	82,0	45,0	25,0	20,0		acciaio
PBD36H150	36	10	1610	42	150,0	145,53	144,16	120,0	82,0	45,0	25,0	20,0		
PBD38H150*	38	10	1610	42	*	153,62	152,24	136,0	90,0	45,0	25,0	20,0		Ghisa
PBD40H150	40	10	1610	42	168,0	161,70	160,33	136,0	90,0	45,0	25,0	20,0		
PBD44H150	44	10	2012	50	184,0	177,87	176,50	152,0	110,0	45,0	32,0	13,0	acciaio	
PBD45H150	45	10	2012	50	192,0	181,91	180,54	162,0	110,0	45,0	32,0	13,0		
PBD48H150	48	10	2012	50	200,0	194,04	192,67	168,0	110,0	45,0	32,0	13,0		
PBD49H150*	49	8A	2012	50	-	198,08	196,71	172,0	110,0	46,0	32,0	7,0		
PBD60H150	60	8B	2012	50	-	242,55	241,18	217,0	110,0	46,0	32,0	7,0	senza flange	ghisa
PBD72H150	72	8B	2012	50	-	291,06	289,69	264,0	110,0	46,0	32,0	7,0		
PBD84H150	84	8B	2012	50	-	339,57	338,20	312,0	110,0	46,0	32,0	7,0		
PBD96H150	96	8B	2517	65	-	388,08	386,71	357,0	120,0	46,0	45,0	0,5		
PBD118H150*	118	8B	2517	65	-	477,02	475,64	457,0	120,0	46,0	45,0	0,5		
PBD120H150	120	8B	2517	65	-	485,10	483,73	457,0	120,0	46,0	45,0	0,5		

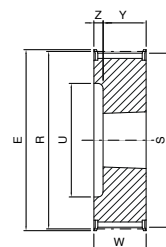

4

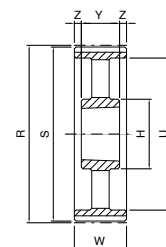

8B

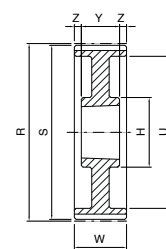

8A

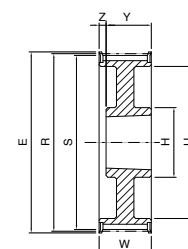

10

* Per dimensioni e forma costruttiva contattare l'ufficio tecnico.

Pulegge passo in pollici per montaggio con bussola conica SER-SIT®



PBD ... H200

H

Codice	N° denti	Tipo	Bussola conica SER-SIT®		E [mm]	R [mm]	S [mm]	U [mm]	H [mm]	W [mm]	Y [mm]	Z [mm]	Flange	Materiale
			Tipo	Foro max.										
PBD16H200	16	4	1108	28	70,0	64,68	63,31	46,0	-	58,0	22,0	36,0	con flange	acciaio
PBD17H200*	17	4	1210	32	*	68,72	67,35	52,0	-	58,0	25,0	33,0		
PBD18H200	18	4	1210	32	79,0	72,77	71,40	52,0	-	58,0	25,0	33,0		
PBD19H200	19	4	1610	42	82,5	76,81	75,44	56,0	-	58,0	25,0	33,0		
PBD20H200	20	4	1610	42	87,0	80,85	79,48	56,0	-	58,0	25,0	33,0		
PBD21H200	21	4	1610	42	91,0	84,89	83,52	67,0	-	58,0	25,0	33,0		
PBD22H200	22	4	1610	42	94,0	88,94	87,57	67,0	-	58,0	25,0	33,0		
PBD23H200	23	4	1610	42	97,0	92,98	91,61	71,0	-	58,0	25,0	33,0		
PBD24H200	24	4	1610	42	102,0	97,02	95,65	71,0	-	58,0	25,0	33,0		
PBD25H200	25	4	1610	42	106,0	101,06	99,69	78,0	-	58,0	25,0	33,0		
PBD26H200	26	4	1610	42	112,0	105,11	103,74	78,0	-	58,0	25,0	33,0		
PBD27H200	27	4	1610	42	115,0	109,15	107,78	86,0	-	58,0	25,0	33,0		
PBD29H200*	29	4	1610	42	*	117,22	115,85	95,0	-	58,0	25,0	33,0		
PBD30H200	30	4	1610	42	128,0	121,28	119,91	95,0	-	58,0	25,0	33,0		
PBD32H200	32	4	2012	50	135,0	129,36	127,99	106,0	-	58,0	32,0	26,0		
PBD33H200*	33	4	2012	50	*	133,4	132,03	112,0	-	58,0	32,0	26,0		
PBD36H200	36	10	2012	50	150,0	145,53	144,16	120,0	102,0	58,0	32,0	26,0		
PBD38H200*	38	10	2012	50	*	153,62	152,24	136,0	110,0	58,0	32,0	26,0		
PBD40H200	40	10	2012	50	168,0	161,70	160,33	136,0	110,0	58,0	32,0	26,0		
PBD44H200	44	10	2012	50	184,0	177,87	176,50	162,0	110,0	58,0	32,0	26,0		
PBD48H200	48	10	2517	65	200,0	194,04	192,67	168,0	120,0	58,0	45,0	13,0		
PBD50H200	50	8A	2517	65	-	202,13	200,76	172,0	120,0	60,0	45,0	7,5		
PBD52H200	52	8A	2517	65	-	210,21	208,84	185,0	120,0	60,0	45,0	7,5		
PBD60H200	60	8B	2517	65	-	242,55	241,18	217,0	120,0	60,0	45,0	7,5		
PBD70H200	70	8B	2517	65	-	282,98	281,61	264,0	120,0	60,0	45,0	7,5		
PBD72H200	72	8B	2517	65	-	291,06	289,69	264,0	120,0	60,0	45,0	7,5		
PBD84H200	84	8B	2517	65	-	339,57	338,20	312,0	120,0	60,0	45,0	7,5		
PBD96H200	96	8B	2517	65	-	388,08	386,71	357,0	120,0	60,0	45,0	7,5		
PBD120H200	120	8B	2517	65	-	485,10	483,73	457,0	120,0	60,0	45,0	7,5		

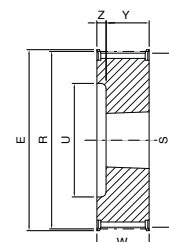

4

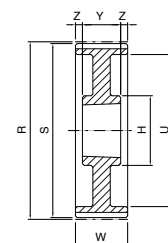

8A

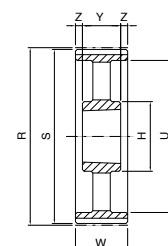

8B

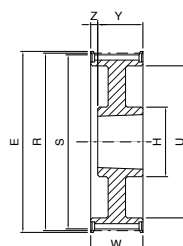

10

* Per dimensioni e forma costruttiva contattare l'ufficio tecnico.

PULEGGE DENTATE

Pulegge passo in pollici per montaggio con bussola conica SER-SIT®



PBD ... H300

H

Codice	N° denti	Tipo	Bussola conica SER-SIT®		E [mm]	R [mm]	S [mm]	U [mm]	H [mm]	W [mm]	Y [mm]	Z [mm]	Flange	Materiale
			Tipo	Foro max.										
PBD19H300	19	5	1215	32	82,5	76,81	75,44	56,0	-	84,0	38,0	23,0	con flange	acciaio
PBD20H300	20	5	1615	42	87,0	80,85	79,48	62,0	-	84,0	38,0	23,0		
PBD21H300	21	5	1615	42	91,0	84,89	83,52	62,0	-	84,0	38,0	23,0		
PBD22H300	22	5	1615	42	94,0	88,94	87,57	62,0	-	84,0	38,0	23,0		
PBD23H300	23	5	1615	42	97,0	92,98	91,61	71,0	-	84,0	38,0	23,0		
PBD24H300	24	5	1615	42	102,0	97,02	95,65	71,0	-	84,0	38,0	23,0		
PBD25H300	25	5	1615	42	106,0	101,06	99,69	79,0	-	84,0	38,0	23,0		
PBD26H300	26	5	1615	42	112,0	105,11	103,74	79,0	-	84,0	38,0	23,0		
PBD27H300	27	5	2012	50	115,0	109,15	107,78	86,0	-	84,0	32,0	26,0		
PBD28H300	28	5	2012	50	120,0	113,19	111,92	86,0	-	84,0	32,0	26,0		
PBD29H300*	29	5	2012	50	*	117,22	115,85	95,0	-	84,0	32,0	26,0		
PBD30H300	30	5	2012	50	128,0	121,28	119,91	95,0	-	84,0	32,0	26,0		
PBD32H300	32	5	2517	65	135,0	129,36	127,99	110,0	-	84,0	45,0	19,5		
PBD36H300	36	5	2517	65	150,0	145,53	144,16	120,0	-	84,0	45,0	19,5		
PBD40H300	40	8	2517	65	168,0	161,70	160,33	136,0	120,0	86,0	45,0	19,5		
PBD44H300	44	8	2517	65	184,0	177,87	176,50	162,0	120,0	86,0	45,0	20,5		
PBD45H300*	45	8	2517	65	*	181,9	180,54	162,0	120,0	86,0	45,0	20,5		
PBD48H300	48	8	2517	65	200,0	194,04	192,67	168,0	120,0	86,0	45,0	20,5		
PBD49H300*	49	8A	2517	65	-	198,08	196,71	172,0	120,0	86,0	45,0	20,5		
PBD52H300*	52	8A	2517	65	-	210,21	208,84	185	120	86	45	20,5		
PBD60H300	60	8B	2517	65	-	242,55	241,18	223,0	120,0	86,0	45,0	20,5		
PBD72H300	72	8B	2517	65	-	291,06	289,69	264,0	120,0	86,0	45,0	20,5		
PBD84H300	84	8B	2517	65	-	339,57	338,20	312,0	120,0	86,0	45,0	20,5		
PBD96H300	96	8B	3030	75	-	388,08	386,71	357,0	146,0	86,0	76,0	5,0		
PBD120H300	120	8B	3030	75	-	485,10	483,73	457,0	146,0	86,0	76,0	5,0		
													senza flange	ghisa

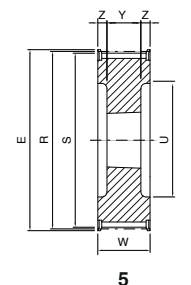

5

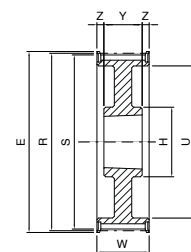

8

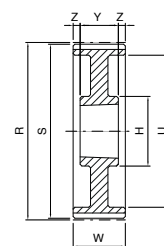

8A

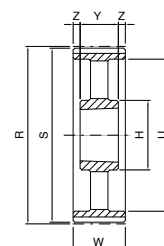

8B

* Per dimensioni e forma costruttiva contattare l'ufficio tecnico.

Pulegge passo in pollici per montaggio con bussola conica SER-SIT®



PBD ... XH200

XH

Codice	N° denti	Tipo	Bussola conica SER-SIT®		E [mm]	R [mm]	S [mm]	U [mm]	H [mm]	W [mm]	Y [mm]	Z [mm]	Flange	Materiale
			Tipo	Foro max.										
PBD18XH200	18	4	2517	65	134,0	127,34	124,55	95,0	-	64,0	45,0	19,0	con flange	ghisa
PBD19XH200*	19	4	2517	65	*	134,41	131,62	101,0	-	64,0	45,0	19,0		
PBD20XH200	20	4	2517	65	150,0	141,49	138,70	101,0	-	64,0	45,0	19,0		
PBD21XH200	21	4	2517	65	158,0	148,56	145,77	115,0	-	64,0	45,0	19,0		
PBD22XH200	22	4	2517	65	166,0	155,64	152,85	115,0	-	64,0	45,0	19,0		
PBD24XH200	24	4	2517	65	177,0	169,79	167,00	129,0	-	64,0	45,0	19,0		
PBD25XH200*	25	4	2517	65	*	176,85	174,07	143,0	-	64,0	45,0	19,0		
PBD26XH200	26	4	2517	65	191,0	183,94	181,15	143,0	-	64,0	45,0	19,0		
PBD27XH200*	27	8	2517	65	*	191,01	188,2	157,0	120,0	64,0	45,0	9,5		
PBD28XH200	28	8	2517	65	209,0	198,08	195,29	157,0	120,0	64,0	45,0	9,5		
PBD30XH200	30	8	2517	65	216,0	212,23	209,44	180,0	120,0	64,0	45,0	9,5		
PBD32XH200	32	8	2517	65	232,0	226,38	223,59	195,0	120,0	64,0	45,0	9,5		
PBD34XH200*	34	8	2517	65	*	240,52	237,73	208,0	120,0	64,0	45,0	9,5		
PBD40XH200	40	8	3020	75	288,0	282,98	280,19	242,0	146,0	64,0	51,0	6,5		
PBD48XH200	48	8B	3020	75	-	339,57	336,78	299,0	146,0	64,0	51,0	6,5		
PBD60XH200	60	11B	3535	90	-	424,47	421,68	384,0	178,0	64,0	89,0	12,5		
PBD72XH200	72	11B	3535	90	-	509,36	506,57	469,0	178,0	64,0	89,0	12,5		
PBD84XH200	84	11B	3535	90	-	594,25	591,46	554,0	178,0	64,0	89,0	12,5		
													senza flange	

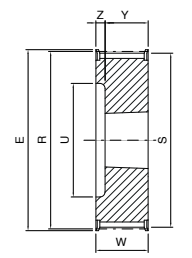

4

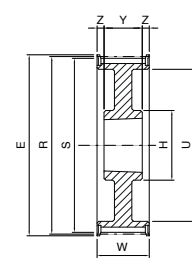

8

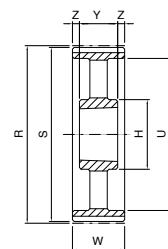

8B

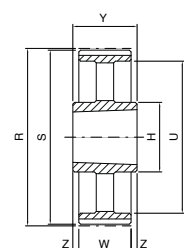

11B

* Per dimensioni e forma costruttiva contattare l'ufficio tecnico.

PULEGGE DENTATE

Pulegge passo in pollici per montaggio con bussola conica SER-SIT®



PBD ... XH300

XH

Codice	N° denti	Tipo	Bussola conica SER-SIT®		E [mm]	R [mm]	S [mm]	U [mm]	H [mm]	W [mm]	Y [mm]	Z [mm]	Flange	Materiale
			Tipo	Foro max.										
PBD18XH300	18	4	2517	65	134,0	127,34	124,55	95,0	-	90,0	45,0	45,0	con flange	ghisa
PBD19XH300*	19	4	2517	65	*	134,41	131,62	95,0	-	90,0	45,0	45,0		
PBD20XH300	20	4	2517	65	150,0	141,49	138,70	101,0	-	90,0	45,0	45,0		
PBD21XH300*	21	4	2517	65	*	148,55	145,76	115,0	-	90,0	45,0	45,0		
PBD22XH300	22	4	2517	65	166,0	155,64	152,85	115,0	-	90,0	45,0	45,0		
PBD24XH300	24	4	2517	65	177,0	169,79	167,00	129,0	-	90,0	45,0	45,0		
PBD25XH300*	25	4	2517	65	*	176,85	174,07	143,0	-	90,0	45,0	45,0		
PBD26XH300	26	4	2517	65	191,0	183,94	181,15	143,0	-	90,0	45,0	45,0		
PBD27XH300*	27	10	3020	75	*	191,01	188,2	157,0	146,0	90,0	51,0	39,0		
PBD28XH300	28	10	3020	75	209,0	198,08	195,29	157,0	146,0	90,0	51,0	39,0		
PBD30XH300	30	10	3020	75	216,0	212,23	209,44	172,0	146,0	90,0	51,0	39,0		
PBD32XH300	32	10	3020	75	232,0	226,38	223,59	186,0	146,0	90,0	51,0	39,0		
PBD40XH300	40	8	3020	75	288,0	282,98	280,19	245,0	146,0	90,0	51,0	19,5		
PBD48XH300	48	8A	3020	75	-	339,57	336,78	299,0	146,0	90,0	51,0	19,5		
PBD60XH300	60	8A	3535	90	-	424,47	421,68	384,0	178,0	90,0	89,0	0,5		
PBD72XH300	72	8B	3535	90	-	509,36	506,57	469,0	178,0	90,0	89,0	0,5		
PBD84XH300	84	11B	4040	100	-	594,25	591,46	554,0	215,0	90,0	102,0	6,0		

* Per dimensioni e forma costruttiva contattare l'ufficio tecnico.

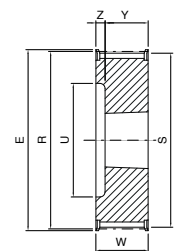

4

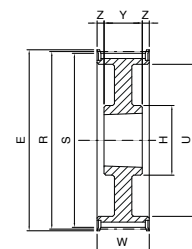

8

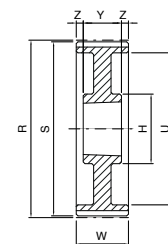

8A

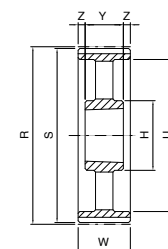

8B

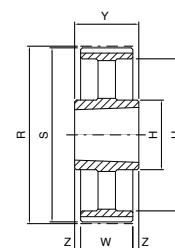

11B

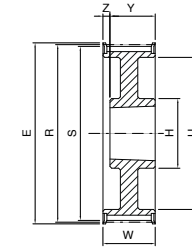

10

Pulegge passo in pollici per montaggio con bussola conica SER-SIT®



PBD ... XH400

XH

Codice	N° denti	Tipo	Bussola conica SER-SIT®		E [mm]	R [mm]	S [mm]	U [mm]	H [mm]	W [mm]	Y [mm]	Z [mm]	Flange	Materiale		
			Tipo	Foro max.												
PBD18XH400	18	4	2517	65	134,0	127,34	124,55	95,0	-	119,0	45,0	74,0	con flange	ghisa		
PBD19XH400*	19	4	2517	65	*	134,41	131,62	95,0	-	119,0	45,0	74,0				
PBD20XH400	20	4	2517	65	150,0	141,49	138,70	101,0	-	119,0	45,0	74,0				
PBD22XH400	22	4	2517	65	166,0	155,64	152,85	115,0	-	119,0	45,0	74,0				
PBD24XH400	24	4	3020	75	177,0	169,79	167,00	129,0	-	119,0	51,0	68,0				
PBD25XH400*	25	4	3020	75	*	176,85	174,07	143,0	-	119,0	51,0	68,0				
PBD26XH400	26	4	3020	75	191,0	183,94	181,15	143,0	-	119,0	51,0	68,0				
PBD27XH400*	27	4	3020	75	*	191,01	188,2	157,0	-	119,0	51,0	68,0				
PBD28XH400	28	4	3020	75	209,0	198,08	195,29	157,0	-	119,0	51,0	68,0				
PBD30XH400	30	10	3020	75	216,0	212,23	209,44	172,0	146,0	119,0	51,0	68,0				
PBD32XH400	32	10	3020	75	232,0	226,38	223,59	186,0	146,0	119,0	51,0	68,0				
PBD40XH400	40	8	3535	90	288,0	282,98	280,19	242,0	178,0	119,0	89,0	15,0			senza flange	ghisa
PBD48XH400	48	8A	3535	90	-	339,57	336,78	299,0	178,0	119,0	89,0	15,0				
PBD60XH400	60	8B	4040	100	-	424,47	421,68	384,0	215,0	119,0	102,0	8,5				
PBD72XH400	72	8B	4040	100	-	509,36	506,57	469,0	215,0	119,0	102,0	8,5				
PBD84XH400	84	8B	4040	100	-	594,25	591,46	554,0	215,0	119,0	102,0	8,5				

* Per dimensioni e forma costruttiva contattare l'ufficio tecnico.

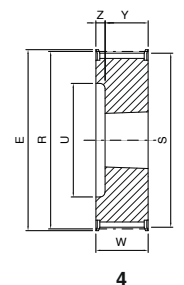

4

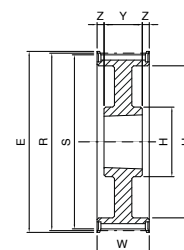

8

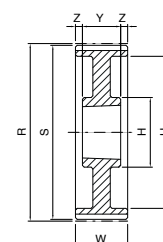

8A

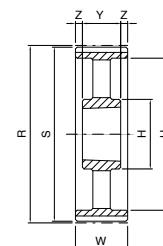

8B

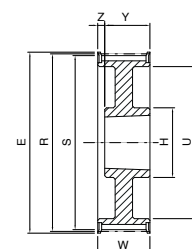

10

PULEGGE DENTATE

Barre dentate passo in pollici

Passi MXL - XL - L

Le barre "MXL" sono costruite in alluminio 6082 adatto per l'ossidazione dura a spessore. Le barre "XL e "L" sono costruite in acciaio C45 ed in alluminio 6082 adatto per l'ossidazione dura a spessore.

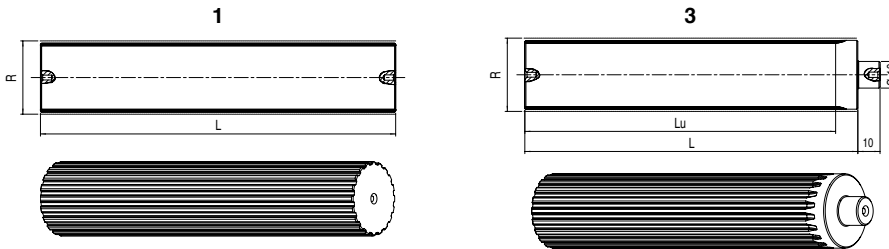

MXL 0,080" (2,032 mm)					
ALLUMINIO					
Codice	N° denti	Tipo	R [mm]	Lu [mm]	L [mm]
BAR10MXL*	10	3	6,47	50	75
BAR11MXL*	11	3	7,11	50	75
BAR12MXL	12	3	7,76	50	75
BAR13MXL*	13	3	8,41	50	75
BAR14MXL	14	3	9,06	50	75
BAR15MXL	15	3	9,70	50	75
BAR16MXL	16	3	10,35	50	75
BAR17MXL*	17	3	11,00	50	75
BAR18MXL	18	3	11,64	50	75
BAR19MXL*	19	3	12,29	90	120
BAR20MXL	20	3	12,94	90	120
BAR21MXL*	21	3	13,58	90	120
BAR22MXL	22	3	14,23	125	140
BAR23MXL*	23	3	14,88	125	140
BAR24MXL	24	3	15,52	125	140
BAR25MXL	25	3	16,17	125	140
BAR26MXL	26	3	16,82	125	140
BAR27MXL*	27	3	17,46	125	140
BAR28MXL	28	3	18,11	125	140
BAR29MXL*	29	3	18,76	125	140
BAR30MXL	30	3	19,40	125	140
BAR32MXL	32	3	20,70	125	140
BAR34MXL	34	3	21,99	125	140
BAR35MXL*	35	3	22,64	132	140
BAR36MXL	36	3	23,29	132	140
BAR38MXL	38	3	24,58	132	140
BAR40MXL	40	3	25,87	132	140
BAR42MXL	42	3	27,17	140	140
BAR44MXL	44	3	28,46	140	140
BAR45MXL	45	3	29,11	140	140
BAR48MXL	48	3	31,05	140	140
BAR50MXL*	50	3	32,34	140	140
BAR60MXL	60	3	38,81	160	160
BAR64MXL*	64	3	41,40	160	160
BAR65MXL*	65	3	42,04	160	160
BAR70MXL	70	3	45,28	160	160
BAR72MXL	72	3	46,57	160	160
BAR75MXL*	75	3	48,51	160	160
BAR90MXL*	90	3	58,21	160	160
BAR110MXL*	110	3	71,15	160	160

*= disponibile a richiesta

XL 1/5" (5,08 mm)					
ACCIAIO - ALLUMINIO					
Codice	N° denti	Tipo	R [mm]	Lu [mm]	L [mm]
BAR10XL	10	1	16,17	140	140
BAR11XL	11	1	17,79	140	140
BAR12XL	12	1	19,4	140	140
BAR13XL	13	1	21,02	140	140
BAR14XL	14	1	22,64	140	140
BAR15XL	15	1	24,25	140	140
BAR16XL	16	1	25,87	140	140
BAR17XL	17	1	27,49	140	140
BAR18XL	18	1	29,11	140	140
BAR19XL	19	1	30,72	140	140
BAR20XL	20	1	32,34	140	140
BAR21XL	21	1	33,96	160	160
BAR22XL	22	1	35,57	160	160
BAR23XL	23	1	37,19	160	160
BAR24XL	24	1	38,81	160	160
BAR25XL	25	1	40,43	160	160
BAR26XL	26	1	42,04	160	160
BAR27XL	27	1	43,66	160	160
BAR28XL	28	1	45,28	160	160
BAR29XL	29	1	46,89	160	160
BAR30XL	30	1	48,51	160	160
BAR32XL	32	1	51,74	160	160
BAR33XL	33	1	53,36	160	160
BAR34XL	34	1	54,98	160	160
BAR35XL	35	1	56,6	160	160
BAR36XL	36	1	58,21	160	160
BAR38XL	38	1	61,45	160	160
BAR39XL	39	1	63,06	160	160
BAR40XL	40	1	64,68	160	160
BAR41XL	41	1	66,3	160	160
BAR42XL	42	1	67,91	160	160
BAR43XL	43	1	69,53	160	160
BAR44XL	44	1	71,15	160	160
BAR48XL	48	1	77,62	160	160
BAR56XL	56	1	90,55	160	160
BAR60XL	60	1	97,02	160	160
BAR72XL	72	1	116,43	160	160

L 3/8" (9,525 mm)					
ACCIAIO - ALLUMINIO					
Codice	N° denti	Tipo	R [mm]	Lu [mm]	L [mm]
BAR10L	10	1	30,32	140	140
BAR11L	11	1	33,35	140	140
BAR12L	12	1	36,38	160	160
BAR13L	13	1	39,41	160	160
BAR14L	14	1	42,45	160	160
BAR15L	15	1	45,48	160	160
BAR16L	16	1	48,51	160	160
BAR17L	17	1	51,54	160	160
BAR18L	18	1	54,57	160	160
BAR19L	19	1	57,61	160	160
BAR20L	20	1	60,64	160	160
BAR21L	21	1	63,67	160	160
BAR22L	22	1	66,7	160	160
BAR23L	23	1	69,73	160	160
BAR24L	24	1	72,77	160	160
BAR27L	27	1	81,86	160	160
BAR30L	30	1	90,96	160	160

Esempio di codifica **BAR 40 XL /AC**

Barra dentata passo in pollici

Numero denti

Passo

Materiale - AC: acciaio; AL: alluminio

$l^2 \cdot m$

CALCOLO DELLA TRASMISSIONE



DRIVE
SOLUTIONS

Calcolo della trasmissione



Calcolo della trasmissione di potenza

Questa sezione si propone di determinare le principali caratteristiche della trasmissione quali:

- larghezza della cinghia
- precarico di montaggio
- sviluppo

Il calcolo si prefigge di determinare la cinghia corretta per una vita utile di almeno 10.000 ore, in ipotesi di condizioni ideali di funzionamento e senza contaminazioni esterne. Al fine di un buon funzionamento non si devono trascurare aspetti come:

- allineamento
- condizione ambientali (temperatura, polvere ecc.)
- manutenzione

Per le temperature di utilizzo e le velocità massime fare riferimento alle sezioni delle specifiche cinghie.

A. Determinazione della tipologia di trasmissione e suo ingombro

Di seguito due grafici per un primo approccio riguardo la scelta della cinghia e del passo, per poter trasmettere una data potenza. Il grafico del passo 8 si riferisce a 22 denti puleggia e larghezza cinghia 20 mm, il grafico del passo 14 si riferisce a 28 denti puleggia e larghezza cinghia 20 mm. Si tratta di grafici orientativi, per determinare la larghezza cinghia idonea all'applicazione si seguano i passi successivi.

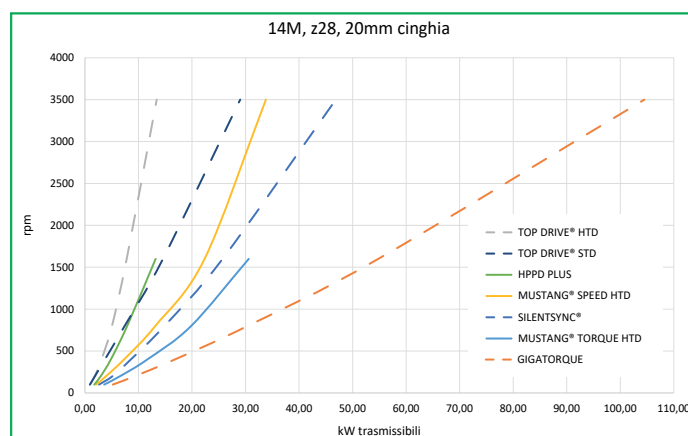
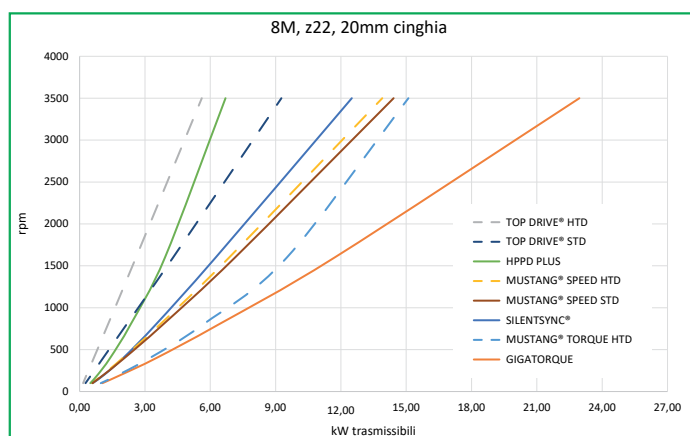

Nella scelta della tipologia di trasmissione si devono tenere in considerazione, oltre la capacità di potenza trasmissibile, i materiali di cui è composta la cinghia in relazione ad un particolare ambiente di lavoro e la geometria della dentatura. Inoltre spesso la caratteristica richiesta alla trasmissione può essere la rigidità, la compattezza, la precisione di ingranamento o la rumorosità. Il nostro Ufficio Tecnico è disponibile a guidare sulla scelta della vostra trasmissione.

Larghezza cinghia $b = P_d / (p \text{ base} \times F \times C_4)$

Dove:

P_d	= potenza di progetto	[kW]
$p \text{ base}$	= potenza da tabella base power rating	[kW]
F	= fattore denti in presa	[-]
C_4	= fattore di lunghezza	[-]

Nel caso di trasmissione a 2 pulegge considerare la puleggia più piccola. Nel caso di più pulegge condotte il calcolo va effettuato singolarmente su tutte per poi assumere la larghezza maggiore fra quelle calcolate. Aumentando la larghezza b , si può considerare, senza errori significativi, che il fattore di servizio complessivo aumenti linearmente. La potenza di progetto P_d [kW] viene calcolata moltiplicando il valore di potenza nominale da trasmettere P_r [kW] per il fattore di servizio complessivo C_0

$$P_d = P_r \cdot C_0 \text{ [kW]}$$

Fattore di servizio C_0

Il fattore di servizio corretto si determina utilizzando la tabella 2 che tiene in considerazione i seguenti fattori:

- L'ampiezza e la frequenza dei picchi di forza
- Il numero di ore lavoro per anno
- Il numero di ore di lavoro consecutivo al giorno
- Il tipo di servizio se a intermittenza, normale o continuo

Servizio a intermittenza

Si identifica un servizio a intermittenza quando la trasmissione viene utilizzata per non più di 6 ore al giorno, durante il ciclo operativo non si superano i parametri di potenza e coppia definiti nel progetto.

Servizio normale

Si identifica un servizio normale quando la trasmissione lavora dalle 6 alle 16 ore al giorno, e subisce durante la fase di avvio picchi di potenza che generalmente non superano il 100% dei valori di progetto.

Servizio continuo

Si identifica un servizio continuo quando la trasmissione lavora dalle 16 alle 24 ore al giorno, e possibilità che si verifichino dei picchi di potenza all'avvio superiori al 100% della potenza di progetto o picchi durante il funzionamento anche se con valori inferiori al 100%.

Tab. 1 - Fattori tipici di servizio C₀

MACCHINA CONDOTTA	MACCHINA MOTRICE					
	MOTORI ELETTRICI:			MOTORI ELETTRICI:		
	MOTORI A COMBUSTIONE INTERNA:			MOTORI MONOCILINDRICI MOTORI A COMBUSTIONE INTERNA:		
<p>I tipi di macchine condotte qui sotto elencate sono solo dei campioni rappresentativi.</p> <p>Selezionare la categoria che si avvicini maggiormente alla vostra applicazione da quelle elencate.</p>	<p>MOTORI ELETTRICI: c.a. • a coppia normale • a coppia costante • a gabbia di scoiattolo e sincroni Convertitori di frequenza Avvitatori statici c.a. • a fase sdoppiata c.c. • con eccitazione in derivazione</p> <p>MOTORI A COMBUSTIONE INTERNA: con oltre 600 [min⁻¹]</p>			<p>MOTORI ELETTRICI: c.a. • a coppia elevata • alto scorrimento • ad induzione • monofase • a scorrimento ad anello • ad avvolgimento misto • ad avvolgimento in serie</p> <p>MOTORI MONOCILINDRICI MOTORI A COMBUSTIONE INTERNA: con meno di 600 [min⁻¹] • Alberi di trasmissione • Freni • Frizioni • Avviamenti diretti</p>		
	NORMALE COPPIA DI SPUNTO			ELEVATA COPPIA DI SPUNTO		
	Servizio Intermittente	Servizio Normale	Servizio Continuo	Servizio Intermittente	Servizio Normale	Servizio Continuo
Agitatore, miscelatore: liquido	1,3	1,5	1,7	1,5	1,7	1,9
Agitatore, miscelatore: semiliquido	1,4	1,6	1,8	1,6	1,8	2,0
Macchinario per panifici: impastatrici di madre bianca	1,3	1,5	1,7	1,5	1,7	1,9
Macchinario per mattoni ed argilla: trivelle, mescolatori	1,4	1,6	1,8	1,6	1,8	2,0
Macchinario per mattoni ed argilla: impastatori d'argilla	1,7	1,9	2,1	1,9	2,1	2,3
Centrifughe	1,6	1,8	2,0	1,8	2,0	2,2
Sistemi di serraggio: tutti i tipi	2,2	2,4	2,6	2,4	2,6	2,8
Compressori: centrifughi	1,4	1,6	1,9	1,6	1,8	2,0
Compressori: a pistoni	1,7	1,9	2,1	1,9	2,1	2,3
Trasportatori: a nastro, a tazze, elevatore, a benna	1,5	1,7	1,9	1,7	1,9	2,1
Trasportatori: a nastro per lavoro pesante	1,4	1,6	1,8	1,9	1,8	2,0
Trasportatori: continuo a raschiamento, a coclea	1,6	1,8	2,0	1,8	2,0	2,2
Trasportatori: a nastro per colli leggeri	1,2	1,4	1,6	1,4	1,6	1,8
Ascensori - Elevatori	1,5	1,7	1,9	1,7	1,9	2,1
Ventilatori e motori soffianti: centrifughi, aspiratori a corrente d'aria indotta <7,5 kW	1,5	1,7	1,9	1,7	1,9	2,1
Ventilatori e motori soffianti: ventilatori per miniere, eliche	1,7	1,9	2,1	1,9	2,1	2,3
Generatori	1,5	1,7	1,9	1,7	1,9	2,1
Mulini a martelli, a sfere, a barre, a sassi; frantoi	1,6	1,8	2,0	1,8	2,0	2,2
Paranchi	1,5	1,7	1,9	1,7	1,9	2,1
Macchine per lavanderia: centrifughe, lavatrici	1,5	1,7	1,9	1,7	1,9	2,1
Macchine per lavanderia: di tipo generico	1,3	1,5	1,7	1,5	1,7	1,9
Alberi di trasmissione	1,4	1,6	1,8	1,6	1,8	2,0
Macchine utensili: tornio verticale, rettificatrice, fresatrice, affilatrice, troncatrice/taglia billette	1,5	1,7	1,9	1,7	1,9	2,1
Macchine utensili: trapano, torni, tornio da viteria	1,3	1,5	1,7	1,5	1,7	1,9
Mulini: a sfere, a barre, a sassi, ecc.	1,6	1,8	2,0	1,8	2,0	2,2
Apparecchiature per ufficio	1,1	1,3	1,5	1,3	1,5	1,7
Macchinario per cartiera: agitatori, calandre, essiccatoi	1,2	1,4	1,6	1,4	1,6	1,8
Macchinario per cartiera: pompe di macerazione	1,3	1,5	1,7	1,5	1,7	1,9
Macchinario per cartiera: raffinatori	1,6	1,8	2,0	1,8	2,0	2,2
Macchinario da stampa: linotype, taglierine, piegatrici	1,3	1,5	1,7	1,5	1,7	1,9
Macchinario da stampa: presse	1,5	1,7	1,9	1,7	1,9	2,1
Pompe: centrifughe, ad ingranaggi	1,4	1,6	1,8	1,6	1,8	2,0
Pompe: rotativa, volumetrica, per estrarre acqua in eccesso	1,5	1,7	1,9	1,7	1,9	2,1
Pompe: a stantuffo (a movimento alternato)	1,9	2,1	2,3	2,1	2,3	2,5
Macchine per spaccare pietre	1,9	2,1	2,3	2,1	2,3	2,5
Macchinario per la produzione gomma: calandre, laminatoi	1,5	1,7	1,9	1,7	1,9	2,0
Vagli/crivelli: a tamburo, di tipo conico	1,2	1,4	1,6	1,4	1,6	1,8
Vagli/crivelli: a vibrazione (camma), a scosse	1,4	1,6	1,8	1,6	1,8	2,0
Macchine per cucire	1,1	1,3	1,5	1,3	1,5	1,7
Spazzatrici	1,1	1,3	1,5	1,3	1,5	1,7
Macchinario tessile: aspo, orditoio	1,4	1,6	1,8	1,6	1,8	2,0
Macchinario tessili: telaio, filatoio, ritorcitoio	1,5	1,7	1,9	1,7	1,9	2,1
Macchinario lavorazione legno: sega a nastro, trapano, tornio	1,1	1,3	1,5	1,3	1,5	1,7
Macchinario per lavorazione legno: sega circolare, pialla a filo, piallatrice	1,3	1,5	1,7	1,5	1,7	1,9

B. Determinazione dello sviluppo della cinghia nel caso di due pulegge

Lo sviluppo primitivo della cinghia può essere calcolato con la seguente formula:

$$L_p = 2C + \frac{\pi}{2} (D_p + d_p) + \frac{(D_p - d_p)^2}{4C}$$

Dove:

L_p = sviluppo primitivo della cinghia	[mm]
C = interasse richiesto	[mm]
D_p = diametro primitivo puleggia maggiore	[mm]
d_p = diametro primitivo puleggia minore	[mm]

Una volta calcolato lo sviluppo primitivo (L_p) della cinghia, selezionare la lunghezza standard che più si avvicina al valore calcolato, consultando l'elenco delle cinghie fornibili per ciascuna tipologia scelta.

L'interasse effettivo determinato dall'adozione di una cinghia avente sviluppo primitivo standard è ricavabile dalla seguente formula:

$$C_e = \frac{b + \sqrt{b^2 - 32 (D_p - d_p)^2}}{16}$$

Dove:

C_e = interasse effettivo	[mm]
$b = 4L_p - 6,283 (D_p + d_p)$	

In cui:

L_p = sviluppo primitivo della cinghia standard	[mm]
---	------

C. Fattori F e C_4

Il fattore F, questo è condizionato dal numero di denti in presa (vedi tabella 2), così calcolati nel caso di due pulegge:

$$\text{denti in presa} = 0,5 - \frac{(D_p - d_p)}{6C_e} \cdot N_g$$

dove:

N_g = numero di denti della puleggia piccola	
D_p = diametro primitivo della puleggia maggiore	[mm]
d_p = diametro primitivo della puleggia minore	[mm]
C_e = interasse effettivo	[mm]

Tab. 2 - Fattore F

N° denti in presa	6 o più	5	4	3	2
Fattore F	1,0	0,8	0,6	0,4	0,2

- Il secondo è il fattore di lunghezza C_4 che tiene conto della fatica a flessione della cinghia (vedi tabella 3).

Tab. 3 - Fattore di lunghezza C₄

Cinghie dentate 5M		Cinghie dentate 8M		Cinghie dentate 14M	
Sviluppo primitivo Lp [mm]	C ₄	Sviluppo primitivo Lp [mm]	C ₄	Sviluppo primitivo Lp [mm]	C ₄
<425	0,8	<640	0,8	<2590	1,0
Da 426 a 500	0,9	Da 640 a 959	0,9	Da 2591 a 3360	1,1
Da 501 a 800	1,0	Da 960 a 1279	1,0	Da 3361 a 4326	1,2
Da 801 a 1050	1,1	Da 1280 a 1799	1,1	>4327	1,3
Da 1051 a 1500	1,2	Da 1800 a 2000	1,2		
>1501	1,3	Da 2001 a 3200	1,3		
	-	>3201	1,4		

E. Determinazione del corretto precarico

Il corretto precarico è fondamentale per garantire un'ingranamento ottimale della cinghia in puleggia evitando, usure anomale o il salto del dente.

La cinghia sincrona va pretensionata secondo la massima forza periferica da trasmettere più il contributo della forza centrifuga. La forza periferica è esprimibile come:

$$F_u = P_t / V, \text{ dove}$$

$$P_t = \text{potenza trasmessa} \quad [W]$$

$$V = \text{velocità periferica} \quad [m/s]$$

La forza centrifuga è esprimibile come:

$$F_c = m \times V^2 \text{ dove:}$$

$$M = \text{massa lineare cinghia} \quad [kg/m]$$

$$V = \text{velocità periferica} \quad [m/s]$$

Pretensione di lavoro raccomandata F₀

$F_0 \geq \frac{1}{2} F_u + F_c$, in caso di sole 2 pulegge, motrice e condotta.

Nel caso di più pulegge condotte la larghezza della cinghia e la pretensione va calcolata singolarmente per ogni puleggia indipendentemente dalle altre, per poi assumere il valore maggiore fra queste. Si consiglia in caso piccoli archi di avvolgimento di contattare il nostro Ufficio Tecnico.

Pretensione di montaggio di cinghia nuova

La pretensione iniziale F_i dovrà tenere conto di un rilassamento del cavo nelle prime ore di lavoro, di conseguenza dovrà essere superiore a F₀.

$$F_i = F_0 \cdot C_i$$

dove:

$$C_1 = 1,15 \text{ per GIGATORQUE}$$

$$C_1 = 1,25 \text{ per SILENTSYNC®}$$

$$C_1 = 1,30 \text{ per altri profili}$$

Verificare che la pretensione della cinghia sia entro i limiti ammissibili specificati nei paragrafi successivi.

Per quanto riguarda la cinghia GIGATORQUE, grazie alla geometria del dente e all'elevato modulo elastico, è possibile precaricarla a valori ben più bassi rispetto a quelli qui calcolati.

Valori minimo e massimo di pretensione di lavoro raccomandata sul ramo di cinghia

Larghezza		16	32	35	52,5	64	68	70	105
Tipo/passi	SilentSync® 8M	289 1095	645 2190	-	-	1424 4380	-	-	-
	SilentSync® 14M	-	-	912 3430	1452 5146	-	-	2014 6861	3198 10292

Larghezza		9	12	15	20	21	25	30	36	37	40	50	55	62	68	85	90	115	125	170	
Tipo/passi	GIGATORQUE 8M	-	191 260	-	-	336 456	-	-	579 782	-	-	-	-	999 1342	-	-	-	-	-	-	
	GIGATORQUE 14M	-	-	-	821 1111	-	-	-	-	1517 2054	-	-	-	-	2488 3775	-	3691 4996	-	5127 6940	-	
	TOP DRIVE® HTD 5M	57 495	-	100 825	-	-	172 1375	-	-	-	-	-	-	-	-	-	-	-	-	-	-
	TOP DRIVE® HTD 8M	-	-	-	244 1500	-	-	374 2250	-	-	-	-	634 3750	-	-	1089 6375	-	-	-	-	-
	TOP DRIVE® HTD 14M	-	-	-	-	-	-	-	-	-	804 4800	-	1149 6600	-	-	1839 10200	-	2529 13800	-	3794 20400	
	MUSTANG® SPEED 5M	90 540	-	160 900	-	-	276 1500	-	-	-	-	-	-	-	-	-	-	-	-	-	-
	MUSTANG® SPEED 8M	-	-	-	391 1750	-	-	599 2625	-	-	-	-	1015 4375	-	-	1743 7437	-	-	-	-	-
	MUSTANG® SPEED 14M	-	-	-	-	-	-	-	-	-	1287 5200	-	1839 7150	-	-	2943 11050	-	4047 14950	-	6071 22100	
	MUSTANG® TORQUE 8M	-	-	-	391 2800	-	-	599 4200	-	-	-	-	1015 7000	-	-	1743 11900	-	-	-	-	-
	MUSTANG® TORQUE 14M	-	-	-	-	-	-	-	-	-	1287 7800	-	1839 10725	-	-	2943 16575	-	4047 22425	-	6071 33150	
	Hi-PERFORMANCE Pd® PLUS 8M	-	-	-	290 1625	-	-	450 2438	-	-	-	-	760 4062	-	-	1306 6906	-	-	-	-	-
	Hi-PERFORMANCE Pd® PLUS 14M	-	-	-	-	-	-	-	-	-	964 5000	-	1378 6875	-	-	2206 10625	-	3034 14375	-	4552 21250	
	TOP DRIVE® STD 5M	51 68	-	92 123	-	-	164 220	-	-	-	-	-	-	-	-	-	-	-	-	-	-
	TOP DRIVE® STD 8M	-	-	-	297 395	-	-	472 627	-	-	-	-	844 1123	-	-	1495 1991	-	-	-	-	-
	TOP DRIVE® STD 14M	-	-	-	-	-	-	-	-	-	1090 1211	-	1550 1734	-	-	2570 2852	-	3621 3958	-	5648 5986	

Larghezza		3,0 0,12	4,8 0,19	6,4 0,25	7,9 0,31	9,5 0,37	12,7 0,50	19,1 0,75	25,4 1,00	38,1 1,50	50,8 2,00	76,2 3,00	101,6 4,00	127,0 5,00
Tipo/passi	XL	-	-	17 29	25 37	33 46	-	-	-	-	-	-	-	-
	L	-	-	-	-	-	51 76	86 125	121 173	-	-	-	-	-
	H	-	-	-	-	-	-	221 292	306 408	484 650	669 900	1059 1424	-	-
	XH	-	-	-	-	-	-	-	-	-	906 1005	1439 1596	2011 2229	-
	XXH	-	-	-	-	-	-	-	-	-	1112 2460	1763 3918	2463 5472	3213 7121

È possibile calcolare la forza anche per altre larghezze usando l'interpolazione lineare.

I valori indicati nelle due tabelle sopra sono raccomandazioni di carattere generale: il pretensionamento corretto, ovvero per una durata ottimale della trasmissione, è da calcolare attraverso l'utilizzo della formula nel paragrafo E. È possibile uscire dagli intervalli indicati in tabella a seconda dell'applicazione e della durata richiesta, eventualmente contattare l'Ufficio Tecnico.

F. Procedura di corretta installazione/manutenzione

1. Calettare le pulegge sugli assi, installare la cinghia sulle pulegge con un precarico molto basso e performare 10 giri a mano per un primo rodaggio manuale.
2. Portare la cinghia a pretensione iniziale e far girare la macchina a vuoto per 20 minuti dopo aver controllato l'allineamento* delle ruote.
3. Riportare la cinghia a pretensione iniziale e ricontrollare l'allineamento delle ruote.
4. La macchina può essere messa in lavoro, dopo 24-48 ore fermarla e controllare che la pretensione della cinghia non sia scesa sotto il valore "di lavoro". Viceversa, riportarla appena al di sopra.
5. Periodicamente, rivedere la pretensione minima (di lavoro) ed il corretto allineamento delle ruote. Un buon intervallo potrebbe essere ogni 3-4 mesi in base alla severità dell'applicazione.

*Per il corretto allineamento verificare le pagine 237-240.

SITDRIVE

software online veloce ed affidabile per il calcolo della trasmissione.

Software di calcolo disponibile online nella sezione "Tools" sul sito:

www.sitspa.it

È sempre aggiornato

la versione online per il calcolo è sempre aggiornata.

SOLUZIONI AFFIDABILI!

È semplice e veloce

SITDRIVE ha un'interfaccia grafica semplice ed un menù che ti segue passo-passo per aiutarti nel calcolo della trasmissione

RISPARMIA IL TUO TEMPO!

È adatto a qualunque trasmissione

SITDRIVE offre un calcolo della trasmissione per tutti i campi di applicazione; trasmissione di potenza, lineare o di trasporto.

MIGLIORA L'EFFICIENZA!

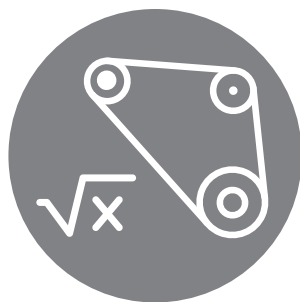

SitDrive

BUSSOLE CONICHE DI SERRAGGIO SER-SIT®



DRIVE
SOLUTIONS

Bussole coniche SER-SIT®



Bussole coniche di serraggio SER-SIT®

Descrizione

La bussola conica SER-SIT® permette il montaggio e lo smontaggio delle pulegge (e anche di numerosi organi di trasmissione) in un tempo molto breve e senza l'uso di attrezzi particolari oltre ad una chiave esagonale. L'ampia gamma di fori finiti disponibili assicura un immediato montaggio senza attendere le lavorazioni di officina interne od esterne ed il costo relativo.

Il fissaggio mediante bussole coniche SER-SIT® permette di eliminare ogni gioco tra albero e foro, in modo tale da evitare definitivamente la formazione di ruggine di contatto (fretting corrosion).

La bussola SER-SIT® è intercambiabile con i tipi di bussola analoghi diffusi in tutto il mondo.

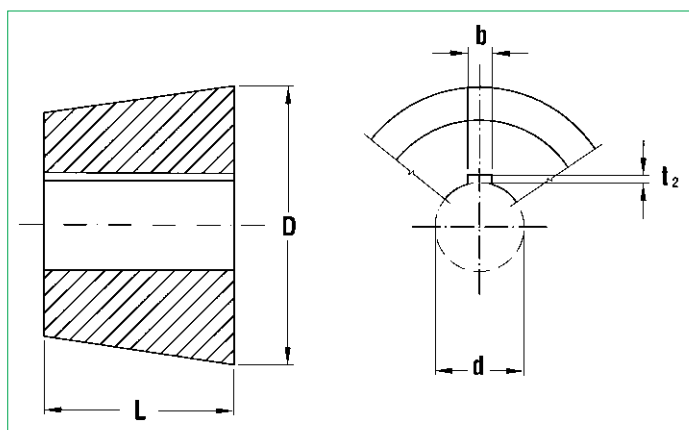

Linguetta

UNI 6604-69 / DIN 6885		
Diametro del foro [mm]	b [mm]	T ₂ [mm]
9 ÷ 10	3	1,4
11 ÷ 12	4	1,8
13 ÷ 17	5	2,3
18 ÷ 22	6	2,8
23 ÷ 30	8	3,3
31 ÷ 38	10	3,3
39 ÷ 44	12	3,3
45 ÷ 50	14	3,8
51 ÷ 58	16	4,3
59 ÷ 65	18	4,4
66 ÷ 75	20	4,9
76 ÷ 85	22	5,4
86 ÷ 95	25	5,4
96 ÷ 110	28	6,4
111 ÷ 130	32	7,4

Diametro del foro [pollici]	b [pollici]	T ₂ [pollici]
3/8 - 1/2	1/8	1/16
9/16 - 3/4	3/16	3/32
13/16 - 1	1/4	1/8
1 1/16 - 1 1/4	5/16	1/8
1 5/16 - 1 1/2	3/8	1/8
1 5/8 - 1 3/4	7/16	5/32
1 7/8 - 2	1/2	5/32
2 1/8 - 2 1/2	5/8	7/32
2 5/8 - 3	3/4	1/4
3 1/8 - 3 1/2	7/8	5/16
3 3/4 - 4	1	3/8
4 1/4 ÷ 5	1 1/4	7/16

Sedi linguetta ribassate solo per casi indicati in tabella

Diametro del foro [mm]	Tipo bussola conica SER-SIT®	b [mm]	T ₂ [mm]
24 - 25	1008	8	1,3
28	1108	8	1,3
42	1615	12	2,2
65	2517	18	3,3
Diametro del foro [pollici]	Tipo bussola conica SER-SIT®	b [pollici]	T ₂ [pollici]
1	1008	1/4	1/16
1 1/8	1108	5/16	5/64
1 5/8	1615	7/16	1/8

Caratteristiche tecniche delle bussole coniche SER-SIT®

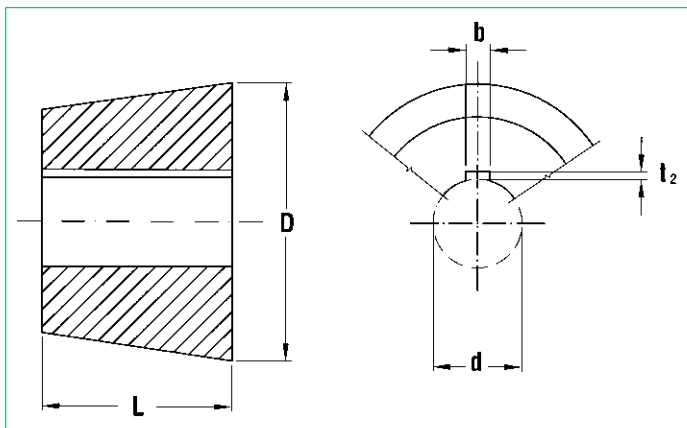

Esempio di codifica

BC 3030 F40

SER-SIT® Bussola conica

Taglia

Diametro del foro [mm]

Tipo bussola conica SER-SIT®	Diametro del foro d										L [mm]	D [mm]	Viti			Ms [Nm]																
													N°	Filettatura Withworth	Lungh. [mm]		Chiave [mm]															
1008	[mm]	11	12	14	15	16	18	19	20	22	24*	25*	22,3	35	2	1/4	13	3	5,5													
	[pollici]	3/8	1/2	5/8	3/4	7/8	1*																									
1108	[mm]	11	12	14	15	16	17	18	19	20	22	24	25	26	27	28*	22,3	38	2	1/4	13	3	5,5									
	[pollici]	3/8	1/2	5/8	3/4	7/8	1	1 1/8*																								
1210	[mm]	11	12	14	15	16	18	19	20	22	24	25	26	28	30	32	25,4	47	2	3/8	16	5	20									
	[pollici]	1/2	5/8	3/4	7/8	1	1 1/8	1 1/4																								
1215	[mm]	12	14	15	16	18	19	20	22	24	25	26	28	30	32	38,1	47	2	3/8	16	5	20										
	[pollici]	1/2	5/8	3/4	7/8	1	1 1/8	1 1/4	1 1/2																							
1310	[mm]	14	16	18	19	20	22	24	25	28	30	32	35	25,4	52	2	3/8	16	5	20												
	[pollici]	1/2	5/8	3/4	7/8	1	1 1/8	1 1/4	1 1/2	1 3/8																						
1610	[mm]	12	14	15	16	18	19	20	22	24	25	26	28	30	32	35	38	40	42	25,4	57	2	3/8	16	5	20						
	[pollici]	3/8	1/2	5/8	3/4	7/8	1	1 1/8	1 1/4	1 1/2	1 3/8	1 1/2	1 5/8																			
1615	[mm]	12	14	15	16	18	19	20	22	24	25	26	28	30	32	35	38	40	42*	38,1	57	2	3/8	16	5	20						
	[pollici]	1/2	5/8	3/4	7/8	1	1 1/8	1 1/4	1 1/2	1 3/8	1 1/2	1 5/8*																				
2012	[mm]	14	15	16	18	19	20	22	24	25	26	28	30	32	35	38	40	42	45	48	50	31,8	70	2	7/16	22	5	30				
	[pollici]	5/8	3/4	7/8	1	1 1/8	1 1/4	1 3/8	1 1/2	1 5/8	1 3/4	1 7/8	2																			
2517	[mm]	18	19	20	22	24	25	28	30	32	35	38	40	42	45	48	50	55	60	65*	44,5	85	2	1/2	25	6	50					
	[pollici]	3/4	7/8	1	1 1/8	1 1/4	1 3/8	1 1/2	1 5/8	1 3/4	1 7/8	2	2 1/8	2 1/4	2 3/8	2 1/2																
3020	[mm]	22	25	28	30	32	35	38	40	42	45	48	50	55	57	60	65	70	75	50,8	108	2	5/8	32	8	90						
	[pollici]	1 1/4	1 3/8	1 1/2	1 5/8	1 3/4	1 7/8	2	2 1/8	2 1/4	2 3/8	2 1/2	2 5/8	2 3/4	2 7/8	3																
3030	[mm]	25	28	30	32	35	38	40	42	45	47	48	50	55	60	65	70	75	76,2	108	2	5/8	32	8	90							
	[pollici]	1 1/4	1 3/8	1 1/2	1 5/8	1 3/4	1 7/8	2	2 1/8	2 1/4	2 3/8	2 1/2	2 5/8	2 3/4	2 7/8	3																
3535	[mm]	25	35	38	40	42	45	48	50	55	60	65	70	75	80	85	90	88,9	127	3	1/2	38	10	115								
	[pollici]	1 1/2	1 5/8	1 3/4	1 7/8	2	2 1/8	2 1/4	2 3/8	2 1/2	2 5/8	2 3/4	2 7/8	3	3 1/8	3 1/4	3 3/8	3 1/2														
4040	[mm]	40	42	45	50	55	60	65	70	75	80	85	90	95	100	101,6	146	3	5/8	44	14	170										
	[pollici]	1 3/4	2	2 3/4	3 1/2	3 3/4	4																									
4545	[mm]	55	60	65	70	75	80	85	90	95	100	105	110	114,3	162	3	3/4	51	14	195												
	[pollici]	3	3 1/2	4																												
5050	[mm]	50	60	65	70	75	80	85	90	95	100	105	110	115	120	125	127,0	178	3	7/8	57	17	275									
	[pollici]	3 1/2	4																													
6050**	[mm]	80	85	90	95	100	105	110	115	120	125	130	135	140	145	150	127,0	235	3	1-1/4	107	48	650									
	[pollici]	-																														

I diametri dei fori in grassetto indicano bussole costruite in acciaio.

Ms = coppia serraggio viti

* = chiave ridotta

** = Viti a testa esagonale

Montaggio e smontaggio delle bussole coniche di serraggio SER-SIT®

- Prima di collocare la bussola nella puleggia pulire accuratamente le parti coniche ed il foro.
- Inserire la bussola nella puleggia, avendo cura di far coincidere i semi-fori filettati della puleggia con i semi-fori non filettati della bussola.
- Avvitare a mano i grani senza serrarli.
- Inserire il tutto sull'albero, dopo averlo pulito accuratamente, posizionare e serrare le viti alternativamente.
- Per smontare: svitare le viti e inserirne una nel foro libero, avvitando a fondo sino allo sblocco del mozzo.

Nota

Porre la massima attenzione affinché il dorso della chiave non venga a contatto con il fondo della cava ma rimanga invece sempre un certo gioco.

Nota

In applicazioni caratterizzate da forti vibrazioni, consigliamo vivamente di controllare il serraggio delle viti/grani dopo alcune ore di funzionamento sotto carico e, successivamente, ad intervalli di tempo regolari. SIT S.p.A. non può ritenersi responsabile di eventuali conseguenze derivanti da svitamenti accidentali delle viti/grani di serraggio durante l'utilizzo.

Coppie di scivolamento e carico assiale delle bussole coniche SER-SIT®

Nel caso di montaggio senza linguetta e coefficiente d'attrito bussola conica/albero $\eta = 0,14$.

Bussola conica SER-SIT®	Diametro del foro d [mm]	Coppia di scivolamento [Nm]	Carico assiale [N]
1008	12	29	3990
	19	51	4940
	24	66	5490
1108	12	28	-
	19	49	4630
	24	64	5220
	28	79	5720
1210 + 1215	16	82	8840
	19	105	9800
	24	142	10900
1610 + 1615	32	210	12300
	19	98	-
	24	135	9570
	38	240	11900
2012	42	265	12700
	24	165	11500
	38	310	14400
	42	340	15700
2517	48	400	-
	50	420	16700
	24	220	-
	38	380	17000
	42	430	18500
3020 + 3030	48	510	-
	55	600	21000
	60	670	22300
	38	520	23900
	48	730	26100
3535	55	890	29900
	60	970	31500
	75	1300	34500
	42	1000	41000
4040	60	1580	49800
	75	2150	54800
	90	2600	59000
	48	1700	-
4545	60	2300	70200
	75	3150	77200
	100	4400	89400
	55	2500	79600
5050	75	3900	93000
	100	5500	107700
	110	6300	-
5050	75	3950	91800
	100	5650	106600
	125	7370	119500

SISTEMA DI FISSAGGIO SERLOCK®



DRIVE
SOLUTIONS

SERLOCK®



SERLOCK®

SERLOCK® è il nuovo calettatore brevettato, immediatamente utilizzabile con tutti i componenti predisposti per bussola conica **SER-SIT®**, T/L o similare:

- Direttamente intercambiabile con le bussole coniche **SER-SIT®** o T/L
- Disponibile nelle misure 1108, 1210, 1610, 2012, 2517, 3020
- Diametro fori da 12 a 70 mm a seconda del modello
- Permette l'indicizzazione del componente rispetto all'albero
- Ideale per l'impiego con pulegge a gola, dentate, giunti, pignoni

SERLOCK® è un sistema innovativo di calettamento che unisce tutti i vantaggi dei tradizionali calettatori per attrito **SIT-LOCK®** all'ampia disponibilità di una vasta gamma di componenti per bussola conica quali:

- Pulegge a gola
- Pulegge dentate
- Giunti
- Pignoni

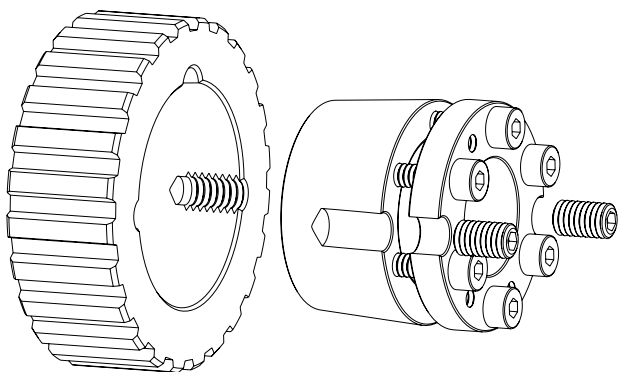

Con **SERLOCK®** vengono eliminati:

- Tutti i problemi legati ai sistemi tradizionali a chiave (giochi, rotture, ruggine da contatto, smontaggio difficoltoso, posizionamento assiale e radiale del pezzo sull'albero vincolato)
- Le lavorazioni accessorie sul pezzo da calettare rese necessarie dall'utilizzo dei tradizionali calettatori per attrito e relativi tempi morti.

Con **SERLOCK®** si ottengono i seguenti vantaggi:

- Immediata disponibilità del sistema (elemento da calettare + avanzato sistema di calettamento)
- Facilità di montaggio e smontaggio anche nel tempo
- Possibilità di ridurre il diametro degli alberi utilizzati fino al 25%
- Facilità di esatto posizionamento angolare ed assiale dell'elemento da calettare
- Possibilità di utilizzo del **SERLOCK®** anche in presenza di alberi con sede di chiave.

Tutto ciò si traduce in un immediato vantaggio per l'utilizzatore a seguito dell'aumento di produttività conseguibile.

Il montaggio è estremamente semplice e rapido:

1. Accoppiare la bussola **SERLOCK®** con l'elemento da calettare tramite i grani di fissaggio
2. Serrare gradualmente i grani fino al raggiungimento della Ms indicata nelle tabelle tecniche
3. Posizionare il pezzo sull'albero nella posizione assiale e angolare desiderata
4. Serrare gradualmente e uniformemente le viti di bloccaggio, secondo lo schema a croce fino al raggiungimento della Ms indicata nelle tabelle tecniche.

ATTENZIONE: non lubrificare la bussola **SERLOCK® o l'albero su cui viene montata.**

Per lo smontaggio:

- 1) Si smontino le viti di serraggio
- 2) Si inseriscano le viti nei fori filettati di smontaggio avvitandole fino allo sbloccaggio della boccia conica

Per la rimozione dell'anello esterno, qualora necessario:

- 1) Dopo aver rimosso la boccia interna, si allentino i grani di serraggio
- 2) Mantenendo i grani allentati in posizione, posizionare la boccia interna ruotata di 30° rispetto alla posizione originale
- 3) Inserire le viti ed avvitare gradualmente fino allo sbloccaggio del cono interno.

Dimensioni e caratteristiche tecniche

Per diametri albero differenti o applicazioni con albero cavo, prego contattare il nostro Ufficio Tecnico alla seguente mail: ufficio.tecnico@sitspa.it.

I valori riportati sono validi per tolleranze albero h8 o migliori. Tutte le dimensioni sono espresse in mm.

SERLOCK® 1108															
Taglia	Dimensioni [mm]					Prestazioni		Viti di serraggio				Grani di fissaggio			
	d	H	H1	H2	D	M _T [Nm]	F _{ax} [N]	N°	Tipo	M _s	Chiave	N°	Tipo	M _s	Chiave
SL1108F12	12	20	29,5	33,5	39	109	18200	6	M4	4,9	3	2	1/4 W	4,9	3
SL1108F14	14	20	29,5	33,5	39	128	18200	6	M4	4,9	3	2	1/4 W	4,9	3
SL1108F15	15	20	29,5	33,5	39	137	18200	6	M4	4,9	3	2	1/4 W	4,9	3
SL1108F16	16	20	29,5	33,5	39	146	18200	6	M4	4,9	3	2	1/4 W	4,9	3
SL1108F18	18	20	29,5	33,5	39	164	18200	6	M4	4,9	3	2	1/4 W	4,9	3
SL1108F19	19	20	29,5	33,5	39	173	18200	6	M4	4,9	3	2	1/4 W	4,9	3
SL1108F20	20	20	29,5	33,5	39	182	18200	6	M4	4,9	3	2	1/4 W	4,9	3
SL1108F22	22	20	29,5	33,5	39	201	18200	6	M4	4,9	3	2	1/4 W	4,9	3

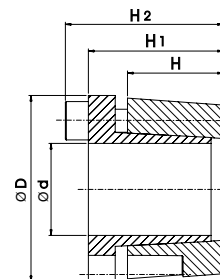

SERLOCK® 1210															
Taglia	Dimensioni [mm]					Prestazioni		Viti di serraggio				Grani di fissaggio			
	d	H	H1	H2	D	M _T [Nm]	F _{ax} [N]	N°	Tipo	M _s	Chiave	N°	Tipo	M _s	Chiave
SL1210F14	14	25	37,5	43,5	49	246	35100	6	M6	14	5	2	3/8 W	14	5
SL1210F15	15	25	37,5	43,5	49	263	35100	6	M6	14	5	2	3/8 W	14	5
SL1210F16	16	25	37,5	43,5	49	281	35100	6	M6	14	5	2	3/8 W	14	5
SL1210F18	18	25	37,5	43,5	49	316	35100	6	M6	14	5	2	3/8 W	14	5
SL1210F19	19	25	37,5	43,5	49	333	35100	6	M6	14	5	2	3/8 W	14	5
SL1210F20	20	25	37,5	43,5	49	351	35100	6	M6	14	5	2	3/8 W	14	5
SL1210F22	22	25	37,5	43,5	49	386	35100	6	M6	14	5	2	3/8 W	14	5
SL1210F24	24	25	37,5	43,5	49	421	35100	6	M6	14	5	2	3/8 W	14	5
SL1210F25	25	25	37,5	43,5	49	438	35100	6	M6	14	5	2	3/8W	14	5

SERLOCK® 1610															
Taglia	Dimensioni [mm]					Prestazioni		Viti di serraggio				Grani di fissaggio			
	d	H	H1	H2	D	M _T [Nm]	F _{ax} [N]	N°	Tipo	M _s	Chiave	N°	Tipo	M _s	Chiave
SL1610F14	14	25	37,5	43,5	59	246	35100	6	M6	14	5	2	3/8 W	14	5
SL1610F15	15	25	37,5	43,5	59	263	35100	6	M6	14	5	2	3/8 W	14	5
SL1610F16	16	25	37,5	43,5	59	281	35100	6	M6	14	5	2	3/8 W	14	5
SL1610F18	18	25	37,5	43,5	59	316	35100	6	M6	14	5	2	3/8W	14	5
SL1610F19	19	25	37,5	43,5	59	333	35100	6	M6	14	5	2	3/8 W	14	5
SL1610F20	20	25	37,5	43,5	59	351	35100	6	M6	14	5	2	3/8W	14	5
SL1610F22	22	25	37,5	43,5	59	386	35100	6	M6	14	5	2	3/8 W	14	5
SL1610F24	24	25	37,5	43,5	59	421	35100	6	M6	14	5	2	3/8 W	14	5
SL1610F25	25	25	37,5	43,5	59	438	35100	6	M6	14	5	2	3/8W	14	5
SL1610F26	26	25	37,5	43,5	59	456	35100	6	M6	14	5	2	3/8W	14	5
SL1610F28	28	25	37,5	43,5	59	491	35100	6	M6	14	5	2	3/8 W	14	5
SL1610F30	30	25	37,5	43,5	59	526	35100	6	M6	14	5	2	3/8W	14	5
SL1610F32	32	25	37,5	43,5	59	561	35100	6	M6	14	5	2	3/8 W	14	5
SL1610F35	35	25	34,8	40,8	59	614	35100	6	M6	14	5	2	3/8W	14	5

Esempio di codifica

SL 1108 F10

Sistema di fissaggio SERLOCK®

Taglia

Diametro foro [mm]

M _T	Momento torcente trasmissibile	Nm
M _s	Coppia di serraggio	Nm
F _{ax}	Forza assiale trasmissibile	N

Dimensioni e caratteristiche tecniche

SERLOCK® 2012															
Taglia	Dimensioni [mm]					Prestazioni		Viti di serraggio				Grani di fissaggio			
	d	H	H1	H2	D	M _T [Nm]	F _{ax} [N]	N°	Tipo	M _s	Chiave	N°	Tipo	M _s	Chiave
SL2012F19	19	30	45,5	53,5	71	436	45900	6	M8	25	6	2	7/16 W	25	6
SL2012F20	20	30	45,5	53,5	71	459	45900	6	M8	25	6	2	7/16 W	25	6
SL2012F22	22	30	45,5	53,5	71	505	45900	6	M8	25	6	2	7/16 W	25	6
SL2012F24	24	30	45,5	53,5	71	551	45900	6	M8	25	6	2	7/16 W	25	6
SL2012F25	25	30	45,5	53,5	71	574	45900	6	M8	25	6	2	7/16 W	25	6
SL2012F26	26	30	45,5	53,5	71	597	45900	6	M8	25	6	2	7/16 W	25	6
SL2012F28	28	30	45,5	53,5	71	643	45900	6	M8	25	6	2	7/16 W	25	6
SL2012F30	30	30	45,5	53,5	71	689	45900	6	M8	25	6	2	7/16 W	25	6
SL2012F32	32	30	45,5	53,5	71	735	45900	6	M8	25	6	2	7/16 W	25	6
SL2012F35	35	30	45,5	53,5	71	804	45900	6	M8	25	6	2	7/16 W	25	6
SL2012F38	38	30	45,5	53,5	71	873	45900	6	M8	25	6	2	7/16 W	25	6
SL2012F40	40	30	45,5	53,5	71	919	45900	6	M8	25	6	2	7/16 W	25	6
SL2012F42	42	30	45,5	53,5	71	965	45900	6	M8	25	6	2	7/16 W	25	6

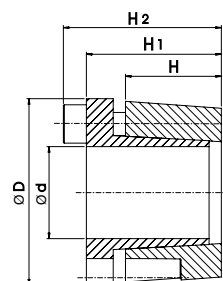

SERLOCK® 2517															
Taglia	Dimensioni [mm]					Prestazioni		Viti di serraggio				Grani di fissaggio			
	d	H	H1	H2	D	M _T [Nm]	F _{ax} [N]	N°	Tipo	M _s	Chiave	N°	Tipo	M _s	Chiave
SL2517F24	24	45	60,5	68,5	86	551	45900	6	M8	25	6	2	1/2 W	35	6
SL2517F25	25	45	60,5	68,5	86	574	45900	6	M8	25	6	2	1/2 W	35	6
SL2517F26	26	45	60,5	68,5	86	597	45900	6	M8	25	6	2	1/2 W	35	6
SL2517F28	28	45	60,5	68,5	86	643	45900	6	M8	25	6	2	1/2 W	35	6
SL2517F30	30	45	60,5	68,5	86	689	45900	6	M8	25	6	2	1/2 W	35	6
SL2517F32	32	45	60,5	68,5	86	735	45900	6	M8	25	6	2	1/2 W	35	6
SL2517F35	35	45	60,5	68,5	86	804	45900	6	M8	25	6	2	1/2 W	35	6
SL2517F38	38	45	60,5	68,5	86	873	45900	6	M8	25	6	2	1/2 W	35	6
SL2517F40	40	45	60,5	68,5	86	919	45900	6	M8	25	6	2	1/2 W	35	6
SL2517F42	42	45	60,5	68,5	86	965	45900	6	M8	25	6	2	1/2 W	35	6
SL2517F45	45	45	60,5	68,5	86	1034	45900	6	M8	25	6	2	1/2 W	35	6
SL2517F48	48	45	60,5	68,5	86	1103	45900	6	M8	25	6	2	1/2 W	35	6
SL2517F50	50	45	60,5	68,5	86	1148	45900	6	M8	25	6	2	1/2 W	35	6
SL2517F55	55	45	60,5	68,5	86	1263	45900	6	M8	25	6	2	1/2 W	35	6

SERLOCK® 3020															
Taglia	Dimensioni [mm]					Prestazioni		Viti di serraggio				Grani di fissaggio			
	d	H	H1	H2	D	M _T [Nm]	F _{ax} [N]	N°	Tipo	M _s	Chiave	N°	Tipo	M _s	Chiave
SL3020F30	30	50	68,5	78,5	108	993	66200	6	M10	49	8	2	5/8 W	65	8
SL3020F32	32	50	68,5	78,5	108	1059	66200	6	M10	49	8	2	5/8 W	65	8
SL3020F35	35	50	68,5	78,5	108	1159	66200	6	M10	49	8	2	5/8 W	65	8
SL3020F38	38	50	68,5	78,5	108	1258	66200	6	M10	49	8	2	5/8 W	65	8
SL3020F40	40	50	68,5	78,5	108	1324	66200	6	M10	49	8	2	5/8 W	65	8
SL3020F42	42	50	68,5	78,5	108	1391	66200	6	M10	49	8	2	5/8 W	65	8
SL3020F45	45	50	68,5	78,5	108	1490	66200	6	M10	49	8	2	5/8 W	65	8
SL3020F48	48	50	68,5	78,5	108	1589	66200	6	M10	49	8	2	5/8 W	65	8
SL3020F50	50	50	68,5	78,5	108	1655	66200	6	M10	49	8	2	5/8 W	65	8
SL3020F55	55	50	68,5	78,5	108	1821	66200	6	M10	49	8	2	5/8 W	65	8
SL3020F60	60	50	68,5	78,5	108	1986	66200	6	M10	49	8	2	5/8 W	65	8
SL3020F65	65	50	68,5	78,5	108	2152	66200	6	M10	49	8	2	5/8 W	65	8
SL3020F70	70	50	68,5	78,5	108	2318	66200	6	M10	49	8	2	5/8 W	65	8

M _T	Momento torcente trasmissibile	Nm
M _s	Coppia di serraggio	Nm
F _{ax}	Forza assiale trasmissibile	N

Flange SIT per pulegge e barre



DRIVE
SOLUTIONS

Flange SIT



Flange speciali SIT per pulegge dentate

Materiale: P11 UNI EN 10111
 Trattamento: Zincatura
 Processo costruttivo: Stampaggio

Flange speciali a standard SIT. Le pulegge riportate nel catalogo non necessariamente utilizzano queste flange speciali a standard SIT. A richiesta sono disponibili flange in acciaio inox e alluminio.

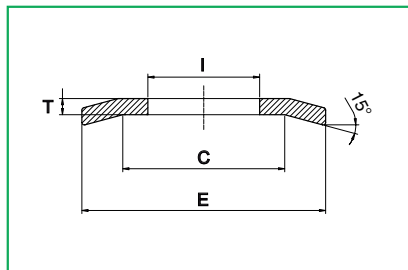

Nota
Dimensioni flange speciali a standard SIT

Esempio di codifica

FL -7 SP1.5 ZN

Flangia per puleggia dentata

Taglia

Spessore in mm

Zincatura

Tipo flangia	Diametro interno I [mm]	Diametro C [mm]	Diametro esterno E [mm]	Spessore flangia T [mm]	Numero denti puleggia							Spessore flangia T [mm]	3 mm ST - RP - HD	Spessore flangia T [mm]	Numero denti puleggia									
					XL	L	H	XH	XXH	T20	8 mm ST - RP - HD - PBG				14mm ST - RP - HD - PBG	4.5 mm ST - RP - HD	5 mm ST - RP - HD	T2.5	T5 - AT5	T10 - AT10				
0/0	6,5	-	12	0,5									0,5	10	1									
0/1	8,5	-	16	1									0,5	12-13	1									
0/2	10	-	18	1									0,5	14	1									
0/3	12,5	-	21,5	1									0,5		1	12								
0/4	9	-	16	1									0,5	15	1									
0/5	13	-	19	0,5									0,5		1									
1	13	17	20	1	10-11								0,5	16-19	1	13					20-22	11		
1/1	15	19	23	1									0,5	20	1		12				24	12		
2	16	21	24	1	12-13								0,5	21	1	14-15	14				25-26	14		
2/1	17	22	25	1									0,5	22-23	1									
3	19	24	27	1	14-15								0,5	24 spec.	1	16-17	15-16				28-30	15		
3/1	21	26,5	29,5	1									0,5		1									
3/2	19	22	25	0,5									0,5	24-26	-									
4	22	27	30	1	16-17								0,5	27-29	1	18-19	17-18				32-34	16-18		
4/1	22	30	33	1									0,5		1									
5	25	30	33	1,5	18	10							0,5	30-32	1	20-21	20				35-37	19-20		
5/1	28		34	0,5									0,5		-									
6	28	32	36	1,5	19-20	11							0,5	33-35	1	22-23	21-22				38-40	21-22		
6/1	31		36	1,5									0,5		1									
7	31	36	40	1,5	21-22-23	12							0,5	36-39	1	25-26	24				42-44	24	12	
7/1	31	40	47	1,5		13							0,5		1	27-28								13
7/2	31	40	42	-									-		1									24
8	35	42	46	1,5	24-25-26	14							0,5	40-44	1	29	26				25-27	14		
8/1	36	45	50	1,5									0,5		1	30-31								
8/2	35	42	44	1									0,5		1									
8/3	37	48	43	1,5									-		-									
9	39	46	50	1,5	27-28-29	15	12						0,5		1	32-33	28-30				28-30	15		
9/1	41	50	55	1,5									0,5		1	34								
9/2	39	46	51	1,5									0,5		1							30		
9/3	41	46	51	-									0,5		1							30		
10	43	48	55	1,5	30	16-17							0,5		1	35-36	32				31-33	16		
10/1	47	52	57	1,5	32								0,5		1		34							
10/2	43	48	54	1									0,5		1									
10/3	46	51	57	1,5									-		-									
11	47	55	62	1,5	35-36	18-19	14						0,5		1	37-38	36				34-36	17-18		
11/1	51	61	67	1,5			15						0,5	64	1	39-40	38							
11/2	47	55	60	1,5									0,5		-									
12	53	60	67	1,5		20-21	16						0,5		1	41	40				37-40	19-20		
13	56	65	73	1,5	40-42	22-23							0,5		1		44				41-42	21-22		
13/1	60	70	77	1,5	44		17						0,5		1									23
13/2	60	73	79	1,5									-		-									
13/3	56	65	70	1,5									-		-									
13/4	57	68	75	1,5									-		-									

FLANGE SIT

Tipo flangia	Diametro interno I [mm]	Diametro C [mm]	Diametro esterno E [mm]	Spessore flangia T [mm]	Numero denti puleggia							Spessore flangia T [mm]	3 mm ST - RP - HD	Spessore flangia T [mm]	Numero denti puleggia				
					XL	L	H	XH	XXH	T20	8 mm ST - RP - HD - PBG				14mm ST - RP - HD - PBG	4.5 mm ST - RP - HD	5 mm ST - RP - HD	T2.5	T5 - AT5
14	64	72	80	1,5		24-25	18				29		-	1					24
14/1	71	77,3	80	-									-	1				48	
14/2	71	77,3	79,5	-									-	1				48	
15	68	79	84	1,5	48		19				30-31		-	1		48			25
16	71	80	88	1,5		26-27	20				32-33		-	1					26-27
16/1	75	84	90	1,5									-	1					
16/2	75	88	94	1,5							34		-	-					
17	78	88	94	1,5	52	28-29	21-22				35		-	1		56			28-29
18	80	90	98	1,5	57	30	23				36		-	1					30
19	83	94	100	1,5		31-32					37		-	1				60	31
20	88	96	104	1,5			24-25				38-39		-	1		60			
20/1	90	101	108	1,5	60	33					40		-	1		64			
20/2	92,6	100,5	106	3							40		-	1					
21	93	102	108	1,5		34	26				41		-	1					32-33
21/1	94	106	111	1,5							42		-	1				66	
22	96	105	113	1,5		35-36	27				43		-	1				68	34-35
23	102	112	118	1,5		37	28						-	1					36
24	104	113	121	1,5	72	38-39	29				44-45		-	1					37
24/1	105	120	127	1,5							46-47		-	1					38
25	108	125	134	2,5				18		20		28-29	-	1					
26	112	121	129	1,5		40-41	30				48-49		-	1					39-40
26/1	115	126	131	1,5			31				50		-	1					
27	115	132	142	2,5				19				30	-	1					
28	120	128	137	1,5		42-43	32-33				51-52		-	1					
29	122	138	150	2,5				20		22		31-32	-	1					
30	126	136	142	1,5		44-45	34				53-54		-	1				86	
31	130	140	145	1,5		46	35				55		-	-					
32	130	146	158	2,5				21		24		33-34	-	-					
33	134	141	149	1,5		47					56-57		-	-					
34	135	145	151	1,5		48	36				58		-	-					
34/1	142	154	158	1,5		49	37				60-61		-	-					
35	136	153	166	2,5					22-23	25		35-36	-	-					
36	143	152	158	1,5		50-51	38						-	-					
36/1	146	158	166	1,5		52	39				62		-	-					
37	149	167	177	2,5				24				37-38	-	-					
38	151	160	168	1,5		53-54	40				64-65		-	-					
39	156	176	186	2,5				25	18			39-40	-	-					
40	158	167	175	1,5		55-56	41-42				66-67		-	-					
40/1	161	176	182	1,5							68-70		-	-					
41	165	181	191	2,5				26				41-42	-	-					
42	166	176	182	1,5		57-58	43						-	-					
42/1	170	184	191	1,5			44				71-72		-	-					
43	166	188	200	2,5				27	19	30		43	-	-					
44	172	177	189	1,5		59-60	45-46						-	-					
45	177	197	209	2,5					20	32		44-45	-	-					
46	182	193	199	1,5			47-48	28					-	-					
47	180	195	202	1,5			49-50						-	-					
48	194	210	216	2,5			51-52-53	30	21			48	-	-					
49	208	224	232	2,5			54-55-56	32	22			50	-	-					
49/1	210	-	240	2,5								51-52	-	-					
50	222	238	266	2,5			57-58-59	34	24			54-55	-	-					
51	232	252	261	2,5			60-61	36	25			56-57	-	-					
51/1	238	261	272	2,5			62-63		26			58-59	-	-					
52	250	266	274	2,5			64-65-66	38				60	-	-					
52/1	260	277	288	2,5			67-68	40	28			62	-	-					
53	264	280	288	2,5		90	69-70					63-64	-	-					
54	284	-	325	1,5									-	-					
55	285	-	333	3								72	-	-					
56	322	-	369	3								80	-	-					

SLITTE TENDICINGHIA



DRIVE
SOLUTIONS

Slitte tendicinghia



Slitta TC COMPATTA



Descrizione

La slitta COMPATTA risulta molto semplice da montare, è idonea per qualunque motore elettrico ed ha un ingombro ridotto particolarmente in altezza. La regolazione avviene agendo sulla vite conduttrice della slitta, non richiede lo spostamento dei bulloni del motore e non influenza l'allineamento motore-utilizzatore. La slitta COMPATTA è progettata e realizzata per offrire un'ampia corsa di regolazione. I 6 modelli descritti sono disponibili a magazzino. La serie è costruita in acciaio zincato, mentre sono fornibile su richiesta in altri materiali come acciaio inox. Sit come costruttore su specifiche esigenze del cliente realizza slitte diverse dalla serie.

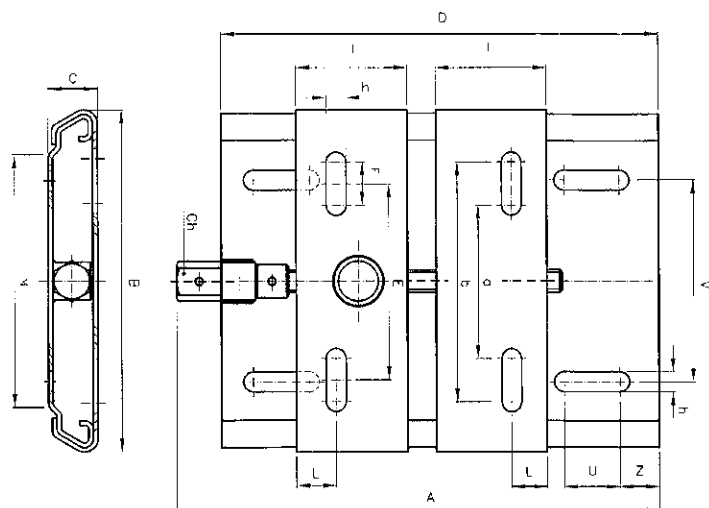

Tipo slitta	Taglia motore	56M	63M	71M	80M	90S	90L	100L	112M	132S	132M	160M	160L	180M	180L	200L	225S	225M
MBTC 80 (mignon)	Corsa max di regolazione [mm]	98	88	76	63	-	-	-	-	-	-	-	-	-	-	-	-	-
MBTC 90 (piccola)		-	-	118	105	90	90	-	-	-	-	-	-	-	-	-	-	-
MBTC 112 (junior)		-	-	-	169	154	154	134	105	-	-	-	-	-	-	-	-	-
MBTC 132 (media)		-	-	-	-	208	208	188	158	132	132	-	-	-	-	-	-	-
MBTC 180 (maxi)		-	-	-	-	-	-	-	-	-	-	176	176	151	151	-	-	-
MBTC 225 (magnum)		-	-	-	-	-	-	-	-	-	-	-	-	-	-	182	144	144

Tipo slitta	Grandezza motore	Potenza motore 2 poli (2.800 giri/min) [kW]	Potenza motore 4 poli (1.400 giri/min) [kW]	A [mm]	B [mm]	C [mm]	D [mm]	E [mm]	F [mm]	I [mm]	L [mm]	M [mm]	Ch [mm]	V [mm]	Z [mm]	U [mm]	a x b x h [mm]	Peso [kg]
MBTC 80 (mignon)	56÷80	0,12-1,1	0,1-0,75	240	154	22	220	85	25	50	16	113	15	90	25	40	60x110x9	1,5
MBTC 90 (piccola)	71÷90	0,37-2,2	0,25-1,5	293	180	25	270	90	45	70	20	134	16	110	25	40	45x135x9	2,0
MBTC 112 (junior)	80÷112	0,75-4	0,55-4	365	220	30	340	110	43,5	85	23	163	17	130	25	50	66,5x153,5x13	3,5
MBTC 132 (media)	90÷132	1,5-9	1,1-7,5	430	250	35	400	134	47,5	100	26	185	22	150	25	60	86,5x181,5x13	5,8
MBTC 180 (maxi)	160÷180	15-25	11-22	532	380	40	500	220	60	125	35	305	24	260	25	60	160x280x15	12,0
MBTC 225 (magnum)	200÷225	30-45	30-45	635	448	50	600	280	55	160	50	338	27	300	30	70	225x335x18	22,5

Esempio di codifica

MBTC MEDIA

Slitta Compatta

Taglia

Slitta TX VAREX



Descrizione

Le slitte tenditrici VAREX (realizzate in acciaio zincato) rappresentano una soluzione valida e molto economica quando vengano impiegate per la realizzazione di variatori di velocità con pulegge espansibili, in cui lo spostamento longitudinale del motore consente di variare in modo continuo la velocità dell'albero condotto.

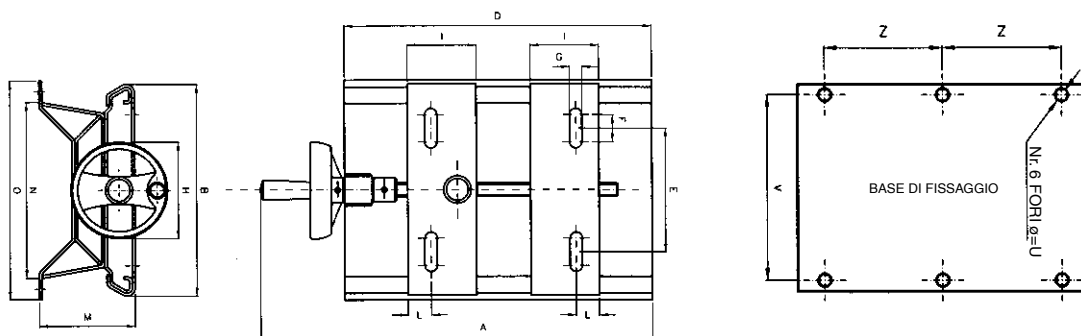

Tipo slitta	Taglia motore	56M	63M	71M	80M	90S	90L	100L	112M	132S	132M
MBTX (mignon)	Corsa max di regolazione [mm]	98	88	76	63	-	-	-	-	-	-
MBTX (piccola)		-	-	118	105	90	90	-	-	-	-
MBTX (media)		-	-	-	-	208	208	188	158	132	132

Tipo slitta	Taglia motore elettrico	Potenza motore 2 poli [kW]	Potenza motore 4 poli [kW]	A [mm]	B [mm]	D [mm]	E [mm]	F [mm]	G [mm]	H [mm]	I [mm]	L [mm]	M [mm]	N [mm]	O [mm]	U [mm]	V [mm]	Z [mm]	Peso [kg]
MBTX (mignon)	55-80	0,12-1,1	0,1-0,75	323	158	220	85	25	9	100	50	16	73	116	160	8,5	134	95	2,8
MBTX (piccola)	71-90	0,37-2,2	0,25-1,5	394	182	270	90	45	9	120	70	20	90	140	184	8,5	164	110	4,0
MBTX (media)	90-132	1,5-9	1,1-7,5	545	250	400	134	47	13	156	100	26	110	192	248	10,5	220	180	10,0

Esempio di codifica

MBTX MEDIA

Slitta Varex

Taglia

Slitta TT LINEA



Descrizione

La gamma di slitte tenditrici LINEA (realizzate in acciaio zincato) permette il montaggio e la regolazione dei vari tipi di motore elettrico in molteplici posizioni. Per quanto riguarda invece la possibilità di effettuare il montaggio in posizione invertita, vi preghiamo di consultare preventivamente il nostro Ufficio Tecnico. La costruzione molto robusta delle slitte LINEA, e degli elementi di fissaggio, consente di ottenere tutte le combinazioni possibili mediante il posizionamento dei bulloni di fissaggio.

Il montaggio del motore elettrico risulta molto semplice, grazie a un numero ridotto di elementi (standardizzati).

Le slitte LINEA possono venire fissate al basamento mediante bulloni, oppure mediante saldatura (in caso di basamento in acciaio).

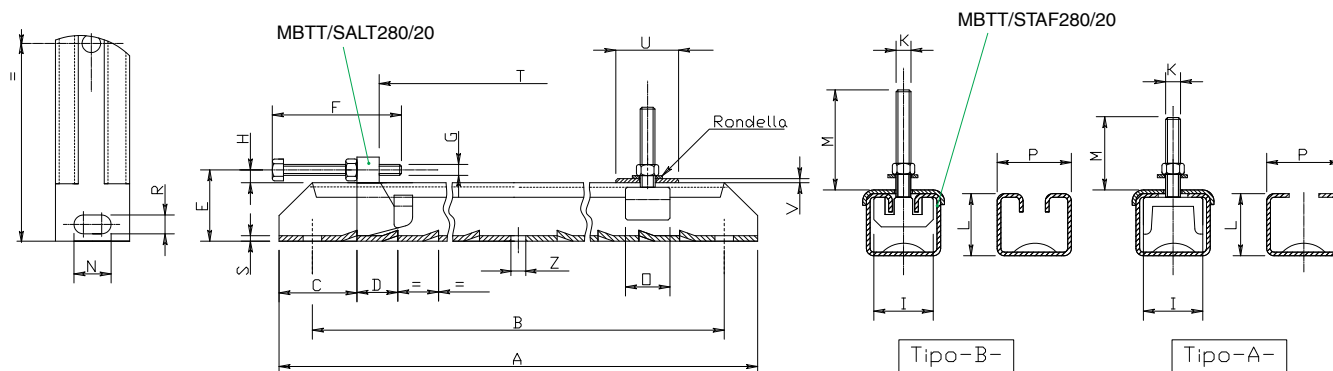

Tipo di staffa	Tipo slitta	Motore	A [mm]	B [mm]	C [mm]	D [mm]	E [mm]	F [mm]	G [mm]	H [mm]	I [mm]	K [mm]	L [mm]	M [mm]	N [mm]	O [mm]	P [mm]	R [mm]	S [mm]	T [mm]	U [mm]	V [mm]	Z [mm]	Peso [kg]
Tipo a	MBTT71/6	56-71	312	280	50	30	38	80	M.8	7	40	M.6	31	25	18	22	47	13	3	180	35	2	-	2,4
	MBTT80/8	80	375	343	50	30	38	80	M.8	7	40	M.8	31	30	18	22	47	13	3	243	35	2	-	2,7
	MBTT90/8	80-90	395	355	54	40	45	100	M.10	9	50	M.8	36	35	21	25	59	13	3	247	40	2	-	4,3
	MBTT100/10	100	395	355	54	40	45	100	M.10	9	50	M.10	36	40	21	25	59	13	3	247	40	2	-	4,4
	MBTT112/10	100-112	495	455	54	40	45	100	M.10	9	50	M.10	36	40	21	25	59	13	3	347	40	2	-	5,2
Tipo b	MBTT132/10	100-132	530	480	60	40	52	120	M.12	12	50	M.10	40	45	26	20	65	17	4	360	60	3	-	7,8
	MBTT160/12	160	630	580	60	40	52	120	M.12	12	50	M.12	40	50	26	20	65	17	4	460	60	3	-	8,8
	MBTT180/12	160-180	700	630	70	40	57	120	M.12	15	50	M.12	42	50	26	20	75	17	4	524	80	3	-	12,0
	MBTT225/16	200-225	864	800	82	45	68	140	M.16	18	60	M.16	50	80	27	35	82	17	5	654	90	4	17	20,4
	MBTT280/20	250-280	1072	1000	86	45	90	150	M.18	22	90	M.20	70	85	27	35	116	20	6	842	120	4	20	43,0
	MBTT355/24	315-355	1330	1250	86	45	90	150	M.18	22	90	M.24	70	100	27	35	116	24	6	1090	120	4	25	52,0
	MBTT400/30	400	1430	1350	86	45	90	150	M.18	22	100	M.30	70	100	27	40	116	24	6	1190	120	4	25	58,0

N.B. = una confezione contiene 2 pz base slitta, complete entrambe di saltarello e staffa di bloccaggio.

Esempio di codifica

MBTT 100/10

Slitta Linea

Taglia

Slitta TV 909



Descrizione

Le slitte tenditrici TV 909, realizzate in ghisa, sono concepite per permettere variazioni di velocità mediante lo spostamento longitudinale del motore elettrico su cui è montata una puleggia variabile.

La rigidità della slitta, e la possibilità di regolazione fine mediante sistema a vite azionato da un volantino di manovra, consente di risolvere applicazioni che richiedano una regolazione molto precisa della velocità dell'albero condotto.

Il piano superiore è scorrevole su due guide a coda di rondine di proporzioni sovradimensionate, che consentono di ottenere una regolazione molto semplice. Per il fissaggio della slitta è sufficiente scoprire i fori di fissaggio mediante la rotazione del volantino di manovra.

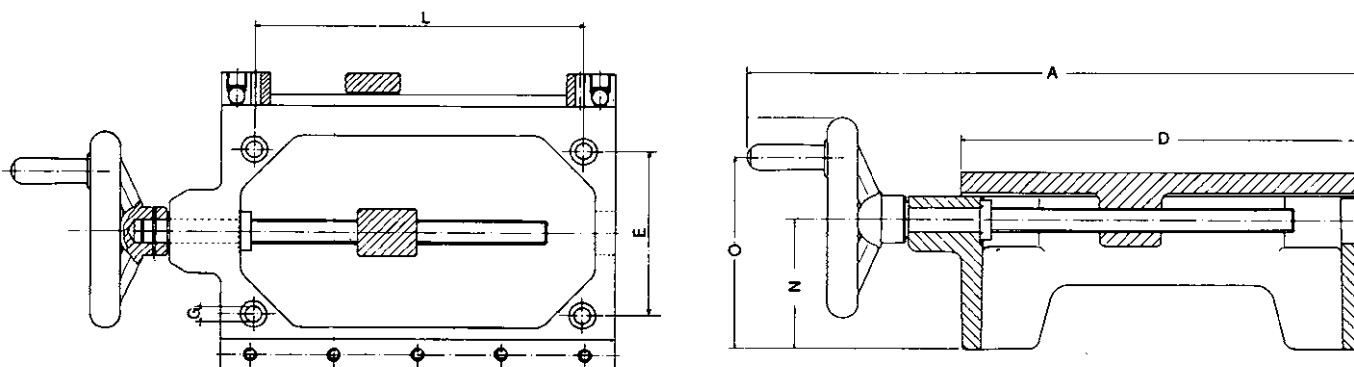

Tipo slitta	A [mm]	B [mm]	C [mm]	D [mm]	E [mm]	G [mm]	L [mm]	M [mm]	N [mm]	O [mm]	Corsa max. di regolazione [mm]	Peso [kg]
MBTV909 G1	332	163	87	201	85	8,0	163	135	62	97	98	6,7
MBTV909 G2	400	217	114	254	118	10,5	211	189	83	128	158	13,6
MBTV909 G3	568	293	128	354	180	13,0	303	258	96	151	217	24,5

Esempio di codifica

MBTV909 G2

Slitta TV 909

Taglia

Slitta TV 910



Descrizione

Le slitte tenditrici TV 910, realizzate in ghisa, hanno le stesse caratteristiche del modello TV 909, ma sono state progettate con minore ingombro in altezza, per meglio adattarsi ad applicazioni che richiedano una maggiore compattezza.

Il volantino di manovra è fissato in cima ad un supporto a gomito, e il collegamento tra il suo albero e la vite di regolazione è assicurato da un giunto a snodo che realizza una trasmissione priva di gioco. Il volantino è localizzato in una posizione più alta di quella del piano scorrevole, per consentire l'applicazione della slitta TV 910 in spazi ridotti, proibitivi per altri tipi di slitta.

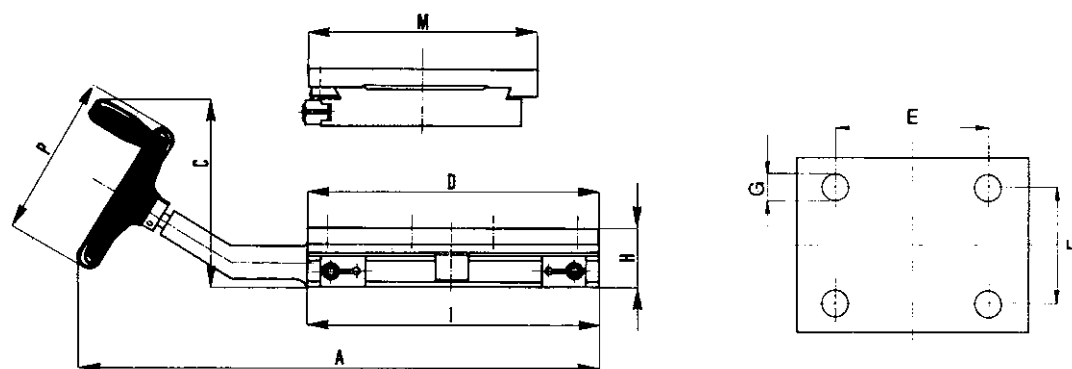

Tipo slitta	A [mm]	C [mm]	D [mm]	E [mm]	F [mm]	G [mm]	H [mm]	I [mm]	M [mm]	P [mm]	Corsa max. di regolazione [mm]	Peso [kg]
MBTV910 G1	345	135	189	130	65	10,5	44	188	151	100	78	6,1
MBTV910 G2	420	147	228	150	80	10,5	44	230	177	100	131	8,9
MBTV910 G3	475	170	267	185	108	12,5	55	269	222	123	171	14,5

Esempio di codifica

MBTV910 G2

Slitta TV 910

Taglia

Piastra basculante TB 911



Descrizione

Le slitte tenditrici basculanti TB 911, realizzate in ghisa e acciaio, sono state progettate per le applicazioni con puleggia variabile in cui lo spostamento del motore può avvenire solo mediante basculamento. Le slitte tenditrici TB 911 sono costituite da una piastra di fissaggio articolata realizzata in ghisa, e da un sistema a vite, provvisto di volantino di manovra, a sua volta articolato per consentire il basculamento. Il dispositivo è mantenuto in due piani differenti mediante gli assi di articolazione e i doppi supporti, sovradimensionati al fine di garantire una notevole rigidità all'insieme. La corsa consentita è sufficiente a fornire l'interasse di regolazione necessario per ogni applicazione. La slitta TB 911 può venire impiegata per realizzare il tensionamento della cinghia installata tra il motore elettrico e l'elemento condotto in quei casi particolari in cui lo spazio disponibile non consenta l'uso di una slitta convenzionale.

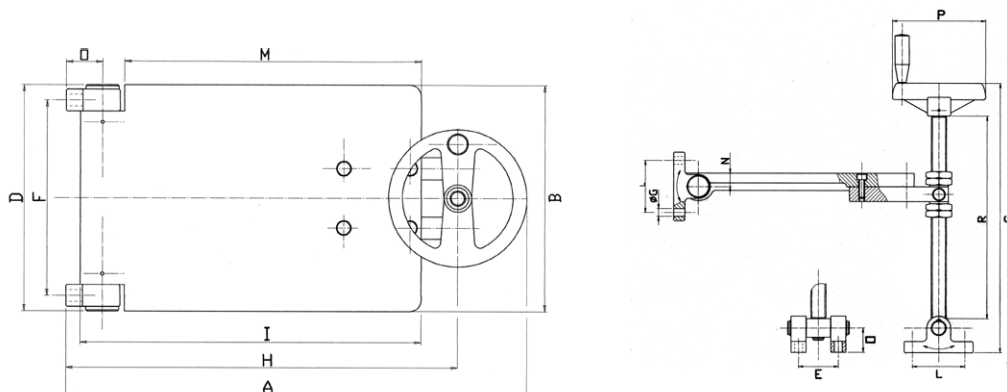

Tipo slitta	A* [mm]	B [mm]	C [mm]	D [mm]	e [mm]	F [mm]	G [mm]	H* [mm]	i [mm]	L [mm]	M [mm]	N [mm]	O [mm]	P [mm]	r [mm]	Peso [kg]
MBTB 1	413	206	346	206	53	172	11	351	308	70	268	18	33	125	273	9,4
MBTB 2	548	316	520	315	58	280	11	486	436	70	391	22	36	125	443	20,0

* Con angolo 90° tra asse volantino e basamento.

Esempio di codifica

MBTB 1

Slitta TB 911

Taglia

CONTROLLO E REGOLAZIONE
DELLA TRASMISSIONE



DRIVE
SOLUTIONS

Controllo e regolazione della trasmissione



TEN-SIT® - misuratore elettronico di tensione delle cinghie

TEN-SIT® è lo strumento elettronico progettato per ottenere la corretta tensione delle cinghie di trasmissione. Il principio di funzionamento è basato sulla relazione esistente fra la tensione della cinghia e la frequenza di vibrazione della cinghia stessa. **TEN-SIT®**, grazie al microfono montato sul braccio flessibile, è in grado di misurare con facilità e precisione la frequenza di vibrazione della cinghia.

Esempio di codifica

MSTENSIT/02

TEN-SIT® 2.0 - tensionamento cinghie



Vantaggi

- Affidabilità e precisione
- Adatto per qualunque tipo di cinghia
- Maneggevole e versatile
- Leggero e di ridotte dimensioni
- **Sensibilità da 8 a 600 Hz**
- Microfono unidirezionale

Istruzioni d'uso

Durante la misurazione della tensione della cinghia la trasmissione deve essere ferma.

Verificare il corretto inserimento dello spinotto della sonda nel corpo dello strumento.

Accendere lo strumento premendo il pulsante "ON".

Disporre il microfono il più vicino possibile e perpendicolarmente al dorso della cinghia (se ciò non fosse possibile, ad esempio per la presenza di un carter, puntare il microfono verso l'interno della cinghia) al centro del tratto libero L_f fra due pulegge, evitando comunque il contatto fra cinghia e microfono. Innescare la vibrazione della cinghia colpendola in prossimità del centro del tratto libero con un oggetto rigido (es: cacciavite) con il microfono già in posizione.

Leggere sul display il valore della frequenza (Hz) rilevato, solo dopo aver sentito il segnale acustico dello strumento (che indica l'avvenuta lettura della frequenza). Lo strumento **TEN-SIT®** è in grado di distinguere la frequenza della cinghia dai rumori di fondo dell'ambiente.

Masse lineari delle cinghie dentate

Tipo cinghia	Passo [mm]	Larghezza [mm]	Massa lineare [kg/m]
SILENTSYNC®	Yellow - 8	16	0,071
	White - 8	32	0,142
	Purple - 8	64	0,283
	Blue - 14	35	0,254
	Green - 14	52,5	0,380
	Orange - 14	70	0,507
	Red - 14	105	0,761
GIGATORQUE	8	21	0,103
	14	37	0,307
Falcon Pd®	8	21	0,112
	14	37	0,303
MUSTANG® SPEED HTD	3	6	0,022
	5	9	0,031
	8	20	0,114
	14	40	0,412
MUSTANG® TORQUE HTD	8	20	0,112
	14	40	0,408
TOP DRIVE® HTD TOP DRIVE® STD MUSTANG® SPEED STD	3	6	0,022
	5	9	0,031
	8	20	0,114
	14	40	0,412
Hi-PERFORMANCE Pd® Plus	8	20	0,114
	14	40	0,412
CLASSICA passo pollici	XL	6,35	0,056
	L	12,70	0,082
	H	19,05	0,120
	XH	50,80	0,282
	XXH	50,80	0,406

Per ottenere la massa al metro lineare di cinghie dentate di larghezza diversa da quella indicata in tabella fare la proporzione fra le larghezze e la massa indicata in tabella e la larghezza della propria cinghia.

Esempio di calcolo

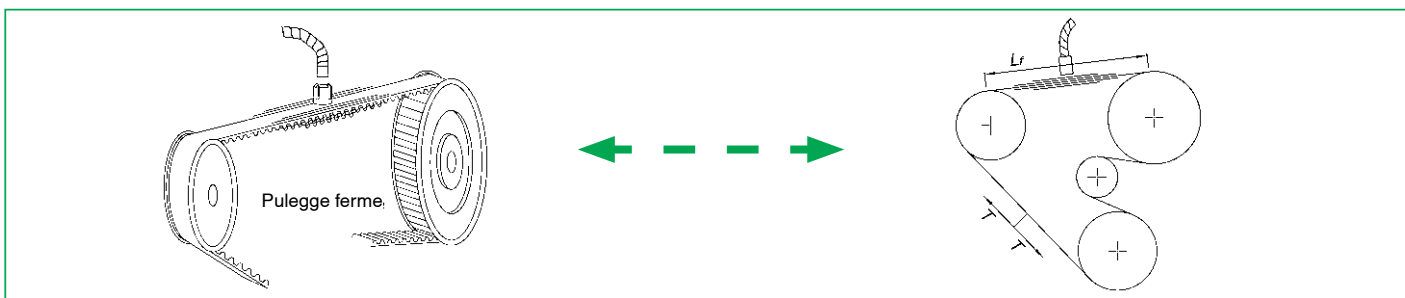

* Vedere la tabella masse lineari.

Cinghia: 3150 Hi-PERFORMANCE Pd® PLUS 14M 55

Codice SIT: CHP3150P14M55

Peso lineare della cinghia: $(0,412/40) \cdot 55 = 0,579$ [kg/m]
(ricavato dalla tabella delle masse)

Tensione **T**: 2150 [N] (il valore di tensione **T**, a trasmissione ferma e pulegge folli, è costante lungo tutta la cinghia)

Lunghezza del tratto libero **L_f**: 0,65 [m]

Il valore di frequenza corretto a cui si deve arrivare e che si deve leggere sullo strumento **TEN-SIT® 2.0** è:

Frequenza

$$f = \frac{1}{2 \cdot L_f} \sqrt{\frac{T}{M}} = \frac{1}{2 \cdot 0,65} \sqrt{\frac{2150}{0,579}} = 46,9 \text{ [Hz]}$$

Se viceversa si volesse conoscere il valore di tensione a cui è soggetta la cinghia, la cui frequenza di vibrazione rilevata con lo strumento **TEN-SIT® 2.0** è di 53 Hz, si otterrebbe:

Tensione

$$T = 4 \cdot M \cdot L_f^2 \cdot f^2 = 4 \cdot 0,579 \cdot 0,65^2 \cdot 53^2 = 2749 \text{ [N]}$$

Massa lineare cinghie dentate

$$T = 4 \cdot M \cdot L_f^2 \cdot f^2 \quad f = \frac{1}{2 \cdot L_f} \sqrt{\frac{T}{M}}$$

Relazione fra frequenza e tensione della cinghia

Nelle quali:

T = Tensione statica della cinghia [N]
M = Peso lineare della cinghia [kg/m]
L_f = Lunghezza del tratto libero della cinghia [m]
f = Frequenza di vibrazione del tratto libero [Hz]

* = Vedere tabella masse lineari

Usando queste relazioni si può facilmente calcolare, nota la tensione statica da dare alla cinghia, quale deve essere la frequenza di vibrazione di un tratto libero. Viceversa si può ricavare il valore di tensione della cinghia misurando la frequenza di vibrazione di un tratto libero. Se il valore di frequenza misurato è inferiore a quello calcolato la cinghia va ulteriormente tesa, altrimenti va allentata.

Nota

È importante verificare sia il valore della tensione della cinghia appena installata sia il valore della stabilizzazione della stessa.

La stabilizzazione della cinghia si completa dopo 24 ore di funzionamento sotto carico.

Per spegnere lo strumento **TEN-SIT®** tenere premuto per 3 secondi circa il pulsante "OFF" fino a che viene emesso il triplo segnale acustico.

Se compare la scritta "LOBAT" sul display, devono essere cambiate le batterie.

LINE-LASER® - strumento laser di allineamento pulegge

Per un corretto funzionamento della trasmissione, le pulegge devono essere perfettamente allineate. Grazie ai 3 supporti magnetici di riscontro "pioli", il **LINE-LASER**®, è la soluzione ideale per migliorare le prestazioni della vostra trasmissione. Leggero ed affidabile, coniuga la precisione della tecnologia laser alla semplicità d'utilizzo. Non richiede competenze particolari per la messa in funzione.

Esempio di codifica

MSLINE-LASER

LINE-LASER® - allineamento pulegge

Vantaggi

- Maggiore durata delle cinghie, pulegge e dei cuscinetti
- Adatto a qualsiasi tipo di puleggia
- Diminuzione delle vibrazioni
- Corregge disallineamenti assiali e angolari
- Minore attrito e consumo di energia

Caratteristiche

- Intersasse massimo consigliato di utilizzo: 2 metri (oltre può essere utilizzato, ma l'ampiezza del fascio si somma all'errore di puntamento)
- Errore massimo: 1 mm per metro

Nota: L'oggetto, a seguito di urti (es. caduta accidentale) potrebbe perdere l'allineamento.

Verificare periodicamente su un piano di riscontro l'allineamento dello strumento.



Indicazioni di montaggio della trasmissione per attrito

È molto importante che la cinghia venga installata con la corretta tensione e che le pulegge siano correttamente allineate, al fine di ottimizzare il rendimento e la durata della trasmissione.

Una tensione inferiore a quella raccomandata porta ad eccessive oscillazioni della cinghia e favorisce lo slittamento con potenziale rottura della stessa. Tensioni superiori causano un'usura precoce della cinghia e aumentano il livello di rumore prodotto.

È importante verificare sia il valore della tensione della cinghia appena installata, sia il valore della stabilizzazione della stessa.

I valori della tensione di installazione delle cinghie si ricavano utilizzando il nostro software di calcolo **SITDRIVE** disponibile sul nostro sito web. La stabilizzazione della cinghia si completa dopo 24 ore di funzionamento sotto carico.

Si raccomanda l'utilizzo dello strumento **TEN-SIT®**, misuratore elettronico delle cinghie per un corretto tensionamento.

Il montaggio della cinghia deve essere condotto a mano, senza l'utilizzo di attrezzi o leve che possono danneggiare la cinghia o la puleggia. Spostamenti assiali o angolari devono essere limitati. Lo spostamento assiale (fig. 1) non deve superare lo 0,5% della distanza tra i centri. Lo spostamento angolare (fig. 2) non deve superare $0,25^\circ$. Si raccomanda l'utilizzo dello strumento **LINE-LASER®** per l'allineamento delle pulegge (fig. 3).

Aspettativa di vita della cinghia rispetto alla tensione

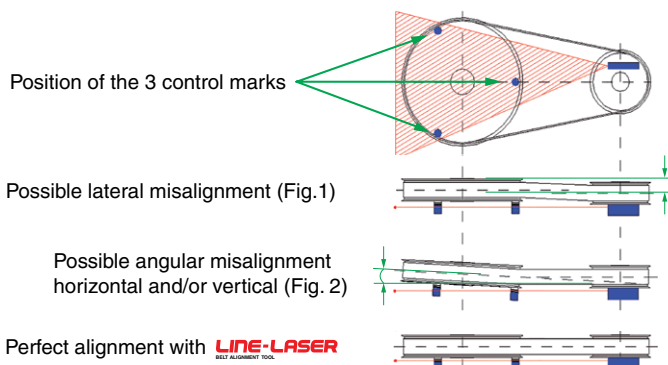
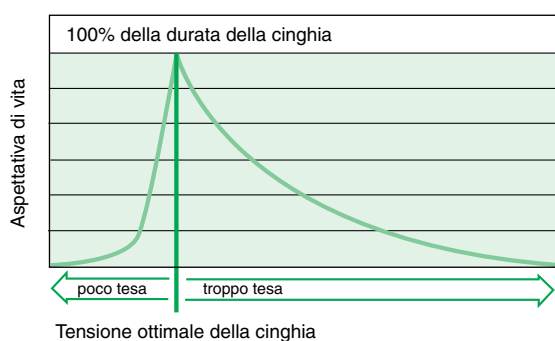

Stoccaggio delle cinghie

Le cinghie di trasmissione devono essere conservate ad una temperatura compresa tra i 15 e 20 °C, in un luogo asciutto e pulito. Devono essere conservate in posizione orizzontale per evitare deformazioni. Le cinghie non vanno mai piegate o appese a chiodi o ganci. Una lunga esposizione alla luce diretta del sole le può danneggiare.

In accordo con la politica SIT S.p.A., per un costante miglioramento dei prodotti, i dati tecnici contenuti nel presente catalogo potranno essere cambiati senza preavviso.

SIT S.p.A. NON fornisce prodotti per applicazioni nei seguenti mercati: settore aeronautico, settore nucleare, settore aerospaziale, Off-shore. I prodotti SIT sono specificatamente progettati per il settore industriale; pertanto SIT non si assume alcuna responsabilità per utilizzo dei suoi prodotti nei settori sopra citati, essendo applicazioni che richiedono fattori di sicurezza diversi da quelli dell'uso industriale per cui sono stati progettati.

Le pulegge SIT e prodotti correlati sono progettati in Italia e realizzati e/o controllati negli stabilimenti del gruppo SIT nel mondo:
ITALIA: Val Brembilla / GERMANIA: Brakel / FRANCIA: Argenteuil / SPAGNA: Barcellona / CINA: Shanghai / INDIA: Pune



SIT BOLOGNA

Via Orefici - Capannone 35
40050 - Centergross - Funo (BO) - Italy
Tel. +39.051.861077 - +39.051.6647056
E-mail: sit.bologna@sitspa.it

SIT TORINO

Via Acqui, 91/C
10098 - Via Chivasso, 11 - Rivoli (TO) - Italy
Tel. +39.011.9594628 - +39.011.9594632
E-mail: sit.torino@sitspa.it

SIT PADOVA

Viale della Navigazione Interna, 79
35129 - Padova (PD) - Italy
E-mail: sit.padova@sitspa.it



DRIVE
SOLUTIONS

SIT S.p.A.
Viale A. Volta, 2
20047 Cusago (MI) - Italy
Tel. +39.02.89144.1
Fax +39.02.89144291
info@sitspa.it
www.sitspa.it

Stabilimento
Via G. Carminati, 15
24012 Val Brembilla (BG) - Italy

SIT GERMANIA

SIT ANTRIEBSELEMENTE GmbH
Rieseler Feld 9 (Gewerbegebiet West)
D - 33034 Brakel
Tel. +49 52 72 39 28 0
Fax +49 52 72 39 28 90
E-mail: info@sit-antriebselemente.de
Web: www.sit-antriebselemente.de

SIT SVIZZERA

SIT (Schweiz) AG
Lenzbüel 13
CH - 8370 Sirmach
Tel. +41 71 969 50 00
Fax +41 71 969 50 01
E-mail: info@sit-antriebstechnik.ch
Web: www.sit-antriebstechnik.ch

SIT SPAGNA

DINAMICA DRIVE SOLUTIONS S.A.
Ctra. N-II, Km 592,6
E - 08740 S. Andreu De La Barca
(Barcelona)
Tel. +34 93 653 35 00
Fax +34 93 653 35 08
E-mail: dinamica@dinamica.net
Web: www.dinamica.net

SIT FRANCIA

FOGEX SAS
215, Rue Henri Barbusse
F - 95100 Argenteuil
Tel. +33 1 34 34 46 00
Fax +33 1 34 34 46 01
E-mail: info@fogex.com
Web: www.fogex.com

SIT USA

SIT ELATECH, INC.
11540-A Cordage St
NC - 28273 Charlotte
Tel. +1 704 357 8811
Fax +1 704 357 8866
E-mail: info@sit-elatech.com
Web: www.sit-elatech.com

SIT CINA

SIT ELATECH (SHANGHAI) LTD.
Room 804, Building 2, Alley 8666
Hunan Highway
Pudong New District
PRC - 201314 Shanghai
Tel. +86 021 51082206
Fax +86 021 64863511
E-mail: info@sit-shanghai.com
Web: www.sit-shanghai.com

SIT INDIA

SIT PTC INDIA PRIVATE LIMITED
S. No. 353/A, Gauddara Road,
A/p. Gauddara, Shriram Nagar,
Khed-Shivapur, Tal.: - Haveli,
Dist.: - Pune - 412205
Tel. +91 9158 5921 11
E-mail: a.nangre@sitspa.com
Web: www.sitspa.com